



Przedsięwzięcie: **Rozbudowa skrzyżowania
drogi powiatowej nr 2839W - ulicy Gościniec
z drogą gminną – ul. Rybną,
w miejscowości Wola Gołkowska**

Adres obiektu: Województwo mazowieckie, powiat piaseczyński, gmina
Piaseczno

**Nazwa i adres
inwestora:** **POWIAT PIASECZYŃSKI**
05-500 PIASECZNO, UL. CHYLICKOWSKA 14



Zamawiający: **GMINA PIASECZNO**
05-500 Piaseczno, ul. Kościuszki 5



Biuro Projektowe: Biuro Projektowo-Konsultingowe
„EUROSTRADA” Sp. z o.o.
Chylce, ul. Przyjacielska 2c
05-510 Konstancin-Jeziorna
tel./fax +22 644-87-62, e-mail: biuro@eurostrada.pl

SPECYFIKACJE TECHNICZNE WYKONANIA I ODBIORU ROBÓT BUDOWLANYCH

TOM 01 – WYMAGANIA OGÓLNE I ROBOTY DROGOWE

Kody CPV:

Dział	Grupy	Klasy	Kategorie
45000000-7	45100000-8	45110000-1	45111000-8 45112000-5 45113000-2
	45200000-9	45230000-8	45231000-5 45232000-2 45233000-9

SPIS TREŚCI .

	strona
SPIS TREŚCI	3
D-M-00.00.00 WYMAGANIA OGÓLNE	5
D.01.01.01 ODTWORZENIE (WYZNACZENIE) TRASY W TERENIE	33
D-01.02.01/01 USUNIĘCIE DRZEW I KRZEWÓW	41
D-01.02.01/02 ZABEZPIECZENIE ISTNIEJĄCYCH DRZEW I KRZEWÓW NA OKRES WYKONYWANIA ROBÓT ORAZ PODCIĘCIE KORONY DRZEW	45
D.01.02.02 ZDJĘCIE WARSTWY HUMUSU	51
D.01.02.03 WYBURZENIE OBIEKTÓW BUDOWLANYCH	55
D.01.02.04 ROZBIÓRKI ELEMENTÓW DRÓG I ULIC	63
D.02.01.01 WYKONANIE WYKOPÓW W GRUNTACH NIESKALISTYCH	67
D.02.03.01 WYKONANIE NASYPÓW	75
D.03.02.01 KANALIZACJA DESZCZOWA	85
D.04.01.01 KORYTO WRAZ Z PROFILOWANIEM I ZAGĘSZCZANIEM PODŁOŻA	95
D.04.02.02 WARSTWA MROZOOCHRONNA (ODSĄCZAJĄCA)	101
D.04.03.01 OCZYSZCZENIE I SKROPIENIE WARSTW KONSTRUKCYJNYCH	113
D.04.04.02 PODBUDOWA Z MIESZANKI NIEZWIĄZANEJ (KRUSZYWO ŁAMANE STABILIZOWANE MECHANICZNIE) C_{90/3}	119
D.04.05.01 PODBUDOWA POMOCNICZA I ULEPSZONE PODŁOŻE Z MIESZANKI ZWIĄZANEJ SPOIWEM HYDRAULICZNYM C1.5/2 i C3/4	131
D.04.05.02 ULEPSZONE PODŁOŻE Z GRUNTU ZWIĄZANEGO SPOIWEM HYDRAULICZNYM C0.4/1.5	147
D.04.06.01 PODBUDOWA ZASADNICZA Z MIESZANKI ZWIĄZANEJ SPOIWEM HYDRAULICZNYM C8/10 (CHUDY BETON)	155
D-04.07.01/A PODBUDOWA I WARSTWA WYRÓWNAWCZA Z BETONU ASFALTOWEGO	169
D.05.03.01 NAWIERZCHNIA Z MIESZANKI KRUSZYWA NIEZWIĄZANEJ 0/31.5	183
D.05.03.01 NAWIERZCHNIA Z KOSTKI KAMIENNEJ	195
D-05.03.05A NAWIERZCHNIA Z BETONU ASFALTOWEGO WARSTWA WIĄŻĄCA	201
D-05.03.05B NAWIERZCHNIA Z BETONU ASFALTOWEGO WARSTWA ŚCIERALNA	221
D.05.03.11 FREZOWANIE NAWIERZCHNI BITUMICZNYCH NA ZIMNO	242
D.05.03.23 NAWIERZCHNIA Z BETONOWEJ KOSTKI BRUKOWEJ	245
D.05.03.30 POŁĄCZENIE NOWEJ KONSTRUKCJI NAWIERZCHNI Z NAWIERZCHNIĄ ISTNIEJĄCĄ	253
D.06.01.01 UMOCNIENIE SKARP, ROWÓW I WYSP PRZEZ HUMUSOWANIE I OBSIANIE	257
D.06.01.03 UMOCNIENIE ROWÓW I ŚCIEKÓW ELEMENTAMI PREFABRYKOWANYMI	267

D.06.02.01	PRZEPUSTY POD ZJAZDAMI	273
D.06.03.01	UMOCNIENIE POBOCZY	277
D.06.04.01	OCZYSZCZENIE, PROFILOWANIE I KOREKTA ISTNIEJCYCH ROWÓW	281
D.07.01.01	OZNAKOWANIE POZIOME.....	285
D.07.02.01	OZNAKOWANIE PIONOWE	303
D.07.06.01A	OGRODZENIA POSESJI.....	319
D.07.06.02	URZĄDZENIA ZABEZPIECZAJĄCE RUCH PIESZY I ROWEROWY	325
D.08.01.01	KRAWĘŻNIKI I OPORNIKI BETONOWE NA ŁAWIE Z OPOREM	331
D.08.01.02	KRAWĘŻNIKI KAMIENNE	337
D.08.02.02	CHODNIKI Z BETONOWEJ KOSTKI BRUKOWEJ.....	341
D.08.03.01	OBRZEŻA BETONOWE	349
D.08.05.01	ŚCIEKI ULICZNE.....	353
D.09.01.01	ZIELEŃ DROGOWA.....	359
D.10.03.01	ZABEZPIECZENIE PRZYDOMOWEJ SIECI KANALIZACYJNEJ.....	373
D.10.10.08	WIATY PRZYSTANKOWE (AUTOBUSOWE).....	377
D.10.11.01	PRZENIESIENIE KAPLICZKI.....	381

D-M-00.00.00 WYMAGANIA OGÓLNE

1. WSTĘP

1.1. Przedmiot Specyfikacji Technicznej

Specyfikacja Techniczna D-M-00.00.00 - Wymagania Ogólne odnosi się do wymagań wspólnych dla poszczególnych wymagań technicznych dotyczących wykonania i odbioru Robót, które zostaną wykonane w związku z realizacją **Rozbudowy skrzyżowania drogi powiatowej nr 2839W - ulicy Gościnniec, z drogą gminną – ul. Rybną, w miejscowości Wola Gołkowska.**

Zakres robót obejmuje:

- Roboty drogowe:
 - rozbudowa skrzyżowania drogi powiatowej nr 2839W (ul. Gościnniec) z drogą gminną (ul. Rybną) poprzez budowę ronda na skrzyżowaniu wraz z korektą dróg dochodzących do ronda
 - budowa nawierzchni drogowych
 - budowa chodników
 - budowa zjazdów na działki przylegające do projektowanego pasa drogowego,
- Odwodnienie drogi wraz z urządzeniami oczyszczającymi:
 - Budowa rowów trawiastych
 - budowa szczelnego rowu krytego,
 - budowa wpustów i przykanalików
 - budowa separatora substancji ropopochodnych.
- Budowę oświetlenia drogowego w niezbędnym zakresie wraz z doprowadzeniem zasilania,
- Przebudowę lub zabezpieczenie istniejącej infrastruktury technicznej:
 - sieci energetyczne nN
 - sieć wodociągowa,
 - sieć teletechniczna,
 - sieci kanalizacji sanitarnej
- Zieleń:
 - wycinka istniejącej zieleni,
 - nasadzenia
 - przesadzenie istniejącej zieleni
- Urządzenia bezpieczeństwa ruchu: oznakowanie pionowe i poziome
- Przeniesienie kapliczki
- Przebudowa ogrodzeń
- Rozbiórki:
 - obiektów kubaturowych
 - elementów dróg i ulic,
 - elementów sieci uzbrojenia terenu,
 - ogrodzeń,

1.2. Zakres stosowania ST

Specyfikacje Techniczne stanowią część Dokumentów Przetargowych i Kontraktowych i należy je stosować w zleceniu i wykonaniu Robót opisanych w podpunkcie 1.1.

1.3. Zakres Robót objętych ST

Wymagania ogólne należy rozumieć i stosować w powiązaniu ze Szczegółowymi Specyfikacjami Technicznymi Wykonania i Odbioru Robót. W przypadku braku Szczegółowej Specyfikacji dla danego asortymentu robót, ustalenia dotyczą również SST sporządzanych indywidualnie.

W różnych rozdziałach Specyfikacji czynione są odniesienia do norm krajowych, które napisane są i powinny być interpretowane przez Wykonawców w języku polskim. Normy te powinny być uważane za integralną część Specyfikacji i odczytywane w powiązaniu z dokumentacją projektową i Specyfikacją jak gdyby były w nich powielone. Uważa się Wykonawcę za w pełni zaznajomionego z ich treścią i wymaganiami. Najnowsze wydanie

norm, które ukaże się nie później niż na 28 dni przed datą zamknięcia przetargu będzie mieć zastosowanie o ile nie wskazano inaczej.

Wyżej wymienione normy oraz wytyczne, instrukcje, zarządzenia, akty prawne przywoływane w Szczegółowych Specyfikacjach Technicznych Wykonawca pozyska we własnym zakresie.

1.4. Określenia podstawowe

Użyte w ST wymienione poniżej określenia należy rozumieć w każdym przypadku następująco:

- 1.4.1. **Budowla drogowa** - obiekt budowlany, nie będący budynkiem, stanowiący całość techniczno-użytkową (drogę) albo jego część stanowiąca odrębny element konstrukcyjny lub technologiczny (obiekt mostowy, korpus ziemny, węzeł)
- 1.4.2. **Chodnik** - wyznaczony pas terenu przy jezdni lub odsunięty od jezdni, przeznaczony do ruchu pieszych i odpowiednio utwardzony.
- 1.4.3. **Długość mostu** – odległość pomiędzy zewnętrznymi krawędziami pomostu, a w przypadku mostów łukowych – odległość w świetle podstaw sklepienia mierzona w osi jezdni.
- 1.4.4. **Droga** - wydzielony pas terenu przeznaczony do ruchu lub postoju pojazdów oraz ruchu pieszych wraz z wszelkimi urządzeniami technicznymi związanymi z prowadzeniem i zabezpieczeniem ruchu.
- 1.4.5. **Droga tymczasowa (montażowa)** - droga specjalnie przygotowana, przeznaczona do ruchu pojazdów obsługujących zadanie budowlane na czas jego wykonania, przewidziana do usunięcia po jego zakończeniu.
- 1.4.6. **Dziennik Budowy** - zeszyt z ponumerowanymi stronami, opatrzony pieczęcią organu wydającego, wydany zgodnie z obowiązującymi przepisami, stanowiący urzędowy dokument przebiegu robót budowlanych, służący do notowania zdarzeń i okoliczności zachodzących w toku wykonywania robót, rejestrowania dokonywanych odbiorów robót, przekazywania poleceń i innej korespondencji technicznej pomiędzy Inżynierem, Wykonawcą i projektantem.
- 1.4.7. **Estakada** – obiekt zbudowany nad przeszkodą terenową dla zapewnienia komunikacji drogowej i ruchu pieszego.
- 1.4.8. **Inżynier** – inspektor nadzoru inwestorskiego wyznaczony przez Zamawiającego, o której wyznaczeniu poinformowany jest Wykonawca. Inżynier jest odpowiedzialny za nadzorowanie robót i administrowanie kontraktem.
- 1.4.9. **Jezdnia** - część korony drogi przeznaczona do ruchu pojazdów.
- 1.4.10. **Kierownik budowy** - osoba wyznaczona przez Wykonawcę, upoważniona do kierowania Robotami i do występowania w jego imieniu w sprawach realizacji Kontraktu.
- 1.4.11. **Korona drogi** – jezdnia z poboczami lub chodnikami, zatokami, pasami awaryjnego postoju i pasami dzielącymi jezdnie.
- 1.4.12. **Konstrukcja nawierzchni** - układ warstw nawierzchni wraz ze sposobem ich połączenia.
- 1.4.13. **Konstrukcja nośna (przęsło lub przęsła obiektu mostowego)** - część obiektu oparta na podporach mostowych, tworząca ustrój niosący dla przeniesienia ruchu kołowego, pieszego.
- 1.4.14. **Korpus drogowy** - nasyp lub część wykopu, który jest ograniczony koroną drogi i skarpami rowów.
- 1.4.15. **Koryto** - element uformowany w korpusie drogowym w celu ułożenia w nim konstrukcji nawierzchni.
- 1.4.16. **Książka (Rejestr) obmiarów** - akceptowany przez Inżyniera zeszyt z ponumerowanymi stronami służący do wpisywania przez Wykonawcę obmiaru dokonywanych Robót w formie wyliczeń, szkiców i ew. dodatkowych załączników. Wpisy w Książce Obmiarów podlegają potwierdzeniu przez Inżyniera.
- 1.4.17. **Laboratorium** - drogowe lub inne laboratorium badawcze, zaakceptowane przez Zamawiającego, niezbędne do przeprowadzenia wszelkich badań i prób związanych z oceną jakości materiałów oraz Robót.
- 1.4.18. **Materiały** - wszelkie tworzywa niezbędne do wykonania Robót, zgodne z Dokumentacją Projektową i Specyfikacjami Technicznymi, zaakceptowane przez Inżyniera.
- 1.4.19. **Most** - obiekt zbudowany nad przeszkodą wodną dla zapewnienia komunikacji drogowej oraz ruchu pieszego.
- 1.4.20. **Nawierzchnia** - warstwa lub zespół warstw służących do przyjmowania i rozkładania obciążeń od ruchu na podłoże gruntowe i zapewniających dogodne warunki dla ruchu.
 - a) **Warstwa ścieralna** - górna warstwa nawierzchni poddana bezpośrednio oddziaływaniu ruchu i czynników atmosferycznych.
 - b) **Warstwa wiążąca** - warstwa znajdująca się między warstwą ścieralną a podbudową, zapewniająca lepsze rozłożenie naprężeń w nawierzchni i przekazywanie ich na podbudowę.
 - c) **Warstwa wyrównawcza** - warstwa służąca do wyrównania nierówności podbudowy lub profilu istniejącej nawierzchni.
 - d) **Podbudowa** - dolna część nawierzchni służąca do przenoszenia obciążeń od ruchu na podłoże. Podbudowa może składać się z podbudowy zasadniczej i podbudowy pomocniczej.
 - e) **Podbudowa zasadnicza** - górna część podbudowy spełniająca funkcje nośne w konstrukcji nawierzchni. Może ona składać się z jednej lub dwóch warstw.

- f) **Podbudowa pomocnicza** - dolna część podbudowy spełniająca, obok funkcji nośnych, funkcje zabezpieczenia nawierzchni przed działaniem wody, mrozu i przenikaniem cząstek podłoża. Może zawierać warstwę mrozoochronną, odsączającą lub odcinającą.
 - g) **Warstwa mrozoochronna** - warstwa, której głównym zadaniem jest ochrona nawierzchni przed skutkami działania mrozu.
- 1.4.21. **Niweleta** - wysokościowe i geometryczne rozwinięcie na płaszczyźnie pionowego przekroju w osi drogi lub obiektu mostowego.
 - 1.4.22. **Obiekt mostowy** - most, wiadukt, estakada, tunel, kładka dla pieszych i przepust.
 - 1.4.23. **Objazd tymczasowy** - droga specjalnie przygotowana i odpowiednio utrzymana do prowadzenia ruchu publicznego na okres budowy.
 - 1.4.24. **Odpowiednia (bliżka) zgodność** - zgodność wykonywanych Robót z dopuszczonymi tolerancjami, a jeśli przedział tolerancji nie został określony - z przeciętnymi tolerancjami, przyjmowanymi zwyczajowo dla danego rodzaju Robót budowlanych.
 - 1.4.25. **Pas drogowy** - wydzielony liniami granicznymi pas terenu przeznaczony do umieszczania w nim drogi i związanych z nią urządzeń oraz krzewów; pas drogowy może obejmować również teren przewidziany do rozbudowy drogi i budowy urządzeń chroniących ludzi i środowisko przed uciążliwościami powodowanymi przez ruch pojazdów na drodze.
 - 1.4.26. **Pobocze** - część drogi przeznaczona do chwilowego postoju pojazdów, umieszczenia urządzeń organizacji i bezpieczeństwa ruchu oraz ruchu pieszych, służąca jednocześnie do bocznego oparcia konstrukcji nawierzchni.
 - 1.4.27. **Podłoże nawierzchni** - grunt rodzimy lub nasypowy, leżący pod nawierzchnią do głębokości przemarzania.
 - 1.4.28. **Podłoże ulepszone nawierzchni** - górna warstwa podłoża, leżąca bezpośrednio pod nawierzchnią, ulepszona w celu umożliwienia przejścia ruchu budowlanego i właściwego wykonania nawierzchni.
 - 1.4.29. **Polecenie Inżyniera/Kierownika Projektu** - wszelkie polecenia przekazane Wykonawcy przez Inżyniera/Kierownika Projektu, w formie pisemnej, dotyczące sposobu realizacji Robót lub innych spraw związanych z prowadzeniem budowy.
 - 1.4.30. **Projektant** - uprawniona osoba prawna lub fizyczna będąca autorem Dokumentacji Projektowej.
 - 1.4.31. **Przedsięwzięcie budowlane** - kompleksowa realizacja nowego połączenia drogowego lub całkowita modernizacja (zmiana parametrów geometrycznych trasy w planie i przekroju podłużnym) istniejącego połączenia.
 - 1.4.32. **Przepust** - budowla o przekroju poprzecznym zamkniętym, przeznaczona do przeprowadzenia cieków, szlaku wędrówek zwierząt dziko żyjących lub urządzeń technicznych przez korpus drogowy.
 - 1.4.33. **Przeszkoda naturalna** - element środowiska naturalnego, stanowiący utrudnienie w realizacji zadania budowlanego, na przykład dolina, rzeka, bagno, rzeka, itp.
 - 1.4.34. **Przeszkoda sztuczna** - dzieło ludzkie, stanowiące utrudnienie w realizacji zadania budowlanego, na przykład droga, kolej, rurociąg, kanał, ciąg pieszy lub rowerowy itp.
 - 1.4.35. **Przetargowa Dokumentacja Projektowa** - część Dokumentacji Projektowej, która wskazuje lokalizację, charakterystykę i wymiary obiektu będącego przedmiotem Robót.
 - 1.4.36. **Przyczółek** - skrajna podpora obiektu mostowego; może składać się z pełnej ściany słupów i innych form konstrukcyjnych np. skrzyń, komór.
 - 1.4.37. **Rekultywacja** - Roboty mające na celu uporządkowanie i przywrócenie pierwotnych funkcji terenom naruszonym w czasie realizacji zadania budowlanego.
 - 1.4.38. **Rozpiętość teoretyczna** - odległość pomiędzy punktami podparcia (łożyskami) przęsła mostowego.
 - 1.4.39. **Szerokość całkowita obiektu** – odległość między zewnętrznymi krawędziami konstrukcji obiektu, mierzona w linii prostopadłej do osi podłużnej, obejmująca całkowitą szerokość konstrukcyjną ustroju niosącego.
 - 1.4.40. **Szerokość użytkowa obiektu** - szerokość jezdni (nawierzchni) przeznaczona dla poszczególnych rodzajów ruchu oraz szerokość chodników mierzona w świetle poręczy mostowych z wyłączeniem konstrukcji przy jezdni dołem oddzielającej ruch kołowy od ruchu pieszego.
 - 1.4.41. **Ślepy Kosztorys** - wykaz Robót z podaniem ich ilości (przedmiar) w kolejności technologicznej ich wykonania.
 - 1.4.42. **Terren budowy** - teren udostępniony przez Zamawiającego dla wykonania na nim robót oraz inne miejsca wymienione w kontrakcie jako tworzące część terenu budowy.
 - 1.4.43. **Tunel** - obiekt zagłębiony poniżej poziomu terenu dla zapewnienia komunikacji drogowej i ruchu pieszego.
 - 1.4.44. **Wiadukt** - obiekt zbudowany nad linią kolejową lub inną drogą dla bezkolizyjnego zapewnienia komunikacji drogowej i ruchu pieszego.
 - 1.4.45. **Zadanie budowlane** - część przedsięwzięcia budowlanego, stanowiąca odrębną całość konstrukcyjną lub technologiczną, zdolną do samodzielnego spełnienia przewidywanych funkcji techniczno-użytkowych. Zadanie może polegać na wykonywaniu Robót związanych z budową, modernizacją, utrzymaniem oraz ochroną budowli drogowej lub jej elementu.

1.5. Ogólne wymagania dotyczące Robót

Wykonawca jest odpowiedzialny za jakość wykonanych robót, bezpieczeństwo wszelkich czynności na terenie budowy, metody użyte przy budowie oraz za ich zgodność z dokumentacją projektową, SST i poleceniami Inżyniera.

1.5.1. Przekazanie Terenu Budowy

Zamawiający w terminie i na zasadach określonych w Umowie i Warunkach Kontraktu prześle Wykonawcy Plac Budowy. Wykonawca uzyska dodatkowe zezwolenia, wymagane w Rzeczpospolitej Polskiej, od właściwych władz na swój koszt (takie zezwolenia mogą dotyczyć pozwoleń na tymczasową zmianę regulacji ruchu, pozwolenia na zajęcie pasa drogowego, pozwolenie na umieszczenie urządzeń w pasie drogowym, zakwaterowanie, itp.). Wykonawca jest zobowiązany przedłożyć Zamawiającemu w dniu przekazania mu prawa dostępu do Placu Budowy dokumenty wymagane ustawą Prawo budowlane..

Dane dotyczące osnowy geodezyjnej Wykonawca uzyska z właściwego Ośrodka Dokumentacji Geodezyjnej i Kartograficznej. Po przekazaniu terenu budowy Wykonawca wyznaczy i utwali punkty główne trasy.

Na Wykonawcy spoczywa odpowiedzialność za ochronę przekazanych mu punktów pomiarowych – do chwili odbioru ostatecznego robót.

Uszkodzone lub zniszczone znaki geodezyjne Wykonawca odtworzy i utwali na własny koszt.

Przed przekazaniem terenu budowy Wykonawca winien przedstawić Inżynierowi harmonogram robót, plan płatności oraz polisy ubezpieczeniowe zgodnie z warunkami określonymi w Umowie.

1.5.2. Dokumentacja Projektowa

Dokumentacja projektowa będzie zawierać rysunki, obliczenia i dokumenty, zgodne z wykazem podanym w szczegółowych warunkach umowy, uwzględniającym podział na dokumentację projektową:

- Zamawiającego;
- Wykonawcy - zawierająca dokumentację projektową, którą Wykonawca opracuje w ramach ceny kontraktowej;

1.5.2.1. Dokumentacja projektowa przekazana przez Zamawiającego

Dokumentacja projektowa przekazana przez Zamawiającego zawiera:

- Specyfikacje techniczne wykonania i odbioru robót budowlanych,
- Projekt wykonawczy,
- Projekt budowlany
- Przedmiar robót (kosztorys ofertowy)

Wszelkie zauważone nieścisłości, omyłki, błędy i opuszczenia w Dokumentacji Zamawiającego Wykonawca powinien niezwłocznie zgłaszać Inżynierowi i nie wykorzystywać ich na swoją korzyść.

1.5.2.2. Dokumentacja do opracowania przez Wykonawcę.

Dokumentacja do opracowania przez Wykonawcę w ramach ceny kontraktowej:

1. Powykonawczą dokumentację odbiorową (operat kolaudacyjny) w zakresie zgodnym z pkt. 8.4.2– 4 egz. w wersji papierowej i 4 płyty DVD/CD z ww. dokumentacją. W szczególności projekt powykonawczy sporządzony w 3 egz.- w wersji papierowej i 3 egz. w wersji elektronicznej powinien zawierać:
 - komplet zaktualizowanych materiałów, wymaganych w zakresie projektu wykonawczego,
 - geodezyjną inwentaryzację powykonawczą,
 - protokoły wymaganych badań i sprawdzeń,
 - dokumenty ewidencyjne dla dróg, obiektów mostowych, przepustów,
2. Programy Zapewnienia Jakości i harmonogramy wykonania robót,
3. Projekty wykonawcze, technologiczne i warsztatowe rozbiórek,
4. Projekty technologiczne i organizacji robót dla wszystkich robót objętych kontraktem, w tym w szczególności projekty odwodnienia i zabezpieczenia wykopów i terenu prowadzenia robót,
5. Projekty remontów istniejących dróg dojazdowych do terenu budowy (dla potrzeb dostarczenia materiałów i sprzętu) oraz dróg wykorzystywanych na cele objazdów, zniszczonych w wyniku realizacji inwestycji,
6. Projekty dróg i urządzeń technologicznych zabezpieczających ciągłość ruchu pojazdów i pieszych oraz zapewniających dojazd i dojście do obiektów i możliwość prowadzenia robót innych branż,
7. Plan dowozu materiałów po istniejącej sieci dróg uwzględniający nośność dróg i obiektów inżynierskich oraz ewentualnych plan dróg technologicznych, które służyć będą do transportu materiałów,

8. Dokumentacje techniczno - ruchowe na wykonanie prac przełączeniowych przebudowywanych sieci,
9. Projekty warsztatowe wykonania przewiertów pod drogami,
10. Projekty wykonawcze zabezpieczenia skarp wykopów,
11. Projekty wykonawcze ścianek szczelnych, umocnień wykopów i ich rozparcia,
12. Projekt technologiczny wzmocnienia podłoża,
13. Projekty wykonawcze obniżenia zwierciadła wody,
14. Program gospodarki humusem i jego wykorzystania oraz zagospodarowania humusu.
15. Program gospodarki odpadami zgodnie z wymaganiami przepisów ustawy o odpadach
Do obowiązków Wykonawcy będzie należeć:
 - (a) opracowanie programu gospodarowania odpadami niebezpiecznymi i złożenie wniosku o jego zatwierdzenie przed rozpoczęciem robót rozbiórkowych,
 - (b) uzyskanie decyzji zatwierdzającej program gospodarowania odpadami niebezpiecznymi,
 - (c) sporządzenie informacji o wytwarzanych odpadach oraz o sposobach gospodarowania wytworzonymi odpadami i złożenie jej do właściwego organu ochrony środowiska przed rozpoczęciem robót rozbiórkowych
16. Projekty budowlane i wykonawcze związane z usunięciem kolizji z nową infrastrukturą techniczną, powstałą po opracowaniu projektu budowlanego lub zidentyfikowaną podczas robót budowlanych,
17. Projekty elementów odwodnienia wraz z posadowieniem (w tym przepustów) na podstawie schematów i założeń z dokumentacji z uwzględnieniem przyjętych materiałów, w dostosowaniu do wymagań producenta,
18. Szczegółowe projekty kanalizacji deszczowej i zbiorników retencyjnych wraz z posadowieniem na podstawie założeń, przekrojów i schematów z dokumentacji z uwzględnieniem technologii producenta,
19. Projekt tymczasowej organizacji ruchu przy wykonywaniu przekroczeń istniejących dróg z sieciami (zamknięcia połówkowe),
20. Wykonawca powinien uwzględnić koszty związane z przyłączeniami sieci i przerwami w dostawie energii elektrycznej, wody, gazu,
21. Projekty wzmocnienia podłoża i wzmocnienia skarp w dostosowaniu do zastosowanych technologii i materiałów,
22. Projekty wykonawcze, technologiczne i warsztatowe przebudowy istniejących ogrodzeń wraz z furtkami i bramami w porozumieniu z właścicielami nieruchomości,
23. Projekty wykonawcze, technologiczne i warsztatowe przestawienia obiektów małej architektury i ogrodzeń,
24. Projekt organizacji ruchu na czas budowy, w tym projekty objazdów tymczasowych i w razie potrzeby dróg tymczasowych,
25. Aktualizację projektu docelowej organizacji ruchu,
26. Projekty technologiczne i warsztatowe konstrukcji wsporczych dla elementów oznakowania i fundamentów do konstrukcji wsporczych (w szczególności bram do montażu drogowych znaków i innych znaków drogowych) oraz szczegółowym projektem tablic oznakowania drogowego,
27. Projekty zmian organizacji ruchu na istniejącej sieci drogowej po oddaniu drogi do użytku,
28. Projekty szczegółowe barier drogowych zgodne z z aktualnymi i obowiązującymi przepisami prawa wraz ze szczegółami połączeń,
29. Projekty szczegółowe tablic przeddrogowskazowych i drogowyskazowych,
30. Projekty robocze wyszczególnione w Specyfikacjach Technicznych,
31. Wykonawca powinien uwzględnić wszelkie zapisy wynikające z decyzji, uzgodnień, warunków technicznych, w tym w decyzji o zezwoleniu na realizację inwestycji drogowej i w razie potrzeby wykonać niezbędne opracowania projektowe,
32. W razie potrzeby, Wykonawca opracuje i uzgodni SST i projekty wykonawcze dla robót nie ujętych w Specyfikacjach Technicznych,
33. Instrukcje rozruchowe i eksploatacyjne urządzeń.

Wszelkie koszty związane z przygotowaniem, zaopiniowaniem i uzgodnieniem w/w dokumentacji są zawarte w cenie Kontraktowej i nie będą podlegały odrębnej zapłacie.

W przypadku potrzeby wykonania jakichkolwiek dodatkowych opracowań projektowych w trakcie budowy, Wykonawca jest zobowiązany wykonać te projekty i uzgodnić z Inżynierem w ramach ceny Kontraktowej.

Projekty powinny być sporządzone przez osoby posiadające odpowiednie kwalifikacje, zgodnie z wymaganiami Prawa Budowlanego. Wykonawca powinien uzyskać do wykonanych projektów opinie, uzgodnienia i pozwolenia, zgodnie z obowiązującymi przepisami.

Projekty wykonywane przez Wykonawcę powinny być sporządzone i uzgodnione przez odpowiednie instytucje nie później niż 14 dni przed rozpoczęciem robót których dotyczą. Projekty powinny uzyskać akceptację Inżyniera.

Jeżeli w trakcie wykonywania Robót okaże się koniecznym uzupełnienie Rysunków, Wykonawca sporządzi brakujące rysunki i Specyfikacje na własny koszt w 4 egzemplarzach i przedłoży je Inżynierowi do zatwierdzenia.

1.5.2.3. Dokumentacje przedstawione przez Wykonawcę

Dodatkowo poza Specyfikacjami, Rysunkami i innymi informacjami zawartymi w Kontrakcie, Wykonawca powinien zapewnić wszystkie rysunki, dokumenty, zezwolenia związane i inne dane potrzebne do wykonania robót oraz do parametrów technicznych wymaganych w Kontrakcie.

Wykonawca może składać te informacje kolejno w częściach, ale każda przedłożona część musi być w dostatecznym stopniu kompletna by mogła być sprawdzona i zatwierdzona przez upoważnione jednostki niezależnie od całości projektu.

1.5.2.4. Dokumentacje powykonawcze

Wykonawca powinien bezzwłocznie uzupełnić dokumentację oraz rysunki dostarczone Inżynierowi w zakresie zmian wprowadzonych w czasie wykonania robót. Wykonawca powinien dostarczyć Inżynierowi. Rysunki powykonawcze w przejrzystej, prostej formie w trzech egzemplarzach dla każdego ukończonego odcinka robót, który będzie przekazany do użycia lub będzie wykorzystany przez specjalistyczną firmę lub Zamawiającego, zgodnie z polskim ustawodawstwem, nie później niż 14 przed datą przekazania.

1.5.3. Zgodność Robót z Dokumentacją Projektową i ST

Dokumentacja projektowa, specyfikacje techniczne oraz wszystkie dodatkowe dokumenty przekazane Wykonawcy przez Inżyniera stanowią integralną część umowy(kontraktu), a wymagania określone w chociaż jednym z tych dokumentów są obowiązujące dla Wykonawcy.

Wykonawca winien na etapie przygotowania oferty zapoznać się z dokumentacją i ująć wszystkie wynikające z niej wymagania i roboty w cenie kontraktowej poszczególnych pozycji kosztorysowych.

W przypadku rozbieżności w ustaleniach poszczególnych dokumentów obowiązuje kolejność ich ważności wymieniona w „Kontraktowych warunkach ogólnych”.

Wykonawca nie może wykorzystywać błędów lub niejasności w dokumentach kontraktowych, a o ich stwierdzeniu powinien natychmiast powiadomić Inżyniera projektu, który podejmuje decyzję o wprowadzeniu odpowiednich zmian i poprawek.

W przypadku rozbieżności wymiary podane na piśmie są ważniejsze od wymiarów określonych na podstawie odczytu z rysunku. Wszystkie wykonane roboty i dostarczone materiały będą zgodne z dokumentacją projektową i specyfikacjami.

Parametry określone w dokumentacji projektowej i w specyfikacji stanowią wartości docelowe, od których dopuszczalne są odchylenia w ramach dopuszczalnego przedziału tolerancji.

Cechy materiałów i elementów budowli muszą wykazywać zgodność z wymaganiami, natomiast rozrzuty tych cech nie mogą przekraczać dopuszczalnego przedziału tolerancji.

W przypadku, gdy materiały lub roboty nie będą w pełni zgodne z dokumentacją projektową lub SST i będzie to miało wpływ na niezadawalającą jakość elementu budowli, to takie materiały zostaną zastąpione innymi, natomiast elementy budowli rozebrane i wykonane ponownie na koszt Wykonawcy.

1.5.4. Zabezpieczenie terenu budowy i zaplecze Wykonawcy

a) Roboty wykonywane „pod ruchem”

- Wykonawca jest zobowiązany do utrzymania ruchu publicznego zgodnie z wytycznymi zawartymi w Dokumentacji Projektowej i zatwierdzonych projektów tymczasowej organizacji ruchu oraz utrzymania istniejących obiektów (jezdnie, ścieżki rowerowe, ciągi piesze, znaki drogowe, bariery ochronne, urządzenia odwodnienia, elementy wyposażenia drogi, zieleń itp.) na terenie budowy, w okresie trwania realizacji kontraktu, aż do zakończenia i odbioru ostatecznego robót. Do obowiązków Wykonawcy nie należy „utrzymanie zimowe” polegające na zwalczaniu śliskości zimowej i odśnieżaniu dróg publicznych dopuszczonych do ruchu
- Przed przystąpieniem do robót Wykonawca przedstawi Inżynierowi projektu do zatwierdzenia, uzgodniony z odpowiednim zarządem drogi i organem zarządzającym ruchem projekt organizacji ruchu i zabezpieczenia robót w okresie trwania budowy. W zależności od potrzeb i postępu robót projekt organizacji ruchu powinien być na bieżąco aktualizowany przez Wykonawcę.
- Każda zmiana w stosunku do zatwierdzonego projektu organizacji ruchu wymaga każdorazowego ponownego zatwierdzenia projektu.
- W czasie wykonywania robót Wykonawca dostarczy, zainstaluje i będzie obsługiwał wszystkie zainstalowane urządzenia zabezpieczające takie jak: zapory, światła ostrzegawcze, sygnały, itp., zapewniając

bezpieczeństwo pojazdów i pieszych. Wykonawca zapewni stałe warunki widoczności w dzień i w nocy tych zapór i znaków, dla których jest to konieczne ze względów bezpieczeństwa. Wszystkie znaki, zapory i inne urządzenia będą akceptowane przez inżyniera.

- Fakt przystąpienia do robót Wykonawca obwieści publicznie przed ich rozpoczęciem w sposób uzgodniony z Inżynierem/Kierownikiem Projektu oraz przez umieszczenie w miejscach i ilościach określonych przez Inżyniera tablic informacyjnych, których treść będzie zatwierdzona przez Inżyniera/Kierownika Projektu; tablice informacyjne będą utrzymywane przez Wykonawcę w dobrym stanie przez cały okres realizacji robót.
- Koszt zabezpieczenia terenu budowy nie podlega odrębnej zapłacie i przyjmuje się, że jest włączony w cenę kontraktową.
- Wykonawca zapewni stałe warunki widoczności w dzień i w nocy tych zapór i znaków, dla których jest to nieodzowne ze względów bezpieczeństwa.
- Wszystkie znaki, zapory i inne urządzenia zabezpieczające będą akceptowane przez Inżyniera.
- Fakt przystąpienia do robót Wykonawca obwieści publicznie przed ich rozpoczęciem w sposób uzgodniony z Inżynierem oraz przez umieszczenie, w miejscach i ilościach określonych przez Inżyniera, tablic informacyjnych, których treść będzie zatwierdzona przez Inżyniera.

b) Zabezpieczenie urządzeń łączności, kierowania ruchem i oświetlenia na istniejących drogach

W przypadku wykonywania robót na istniejącej drodze Wykonawca podejmie wszelkie środki wymagane przez zarządcę drogi w celu określenia lokalizacji i zabezpieczenia urządzeń łączności, kierowania ruchem i oświetlenia. Jeżeli urządzenia znajdują się w obszarze oddziaływania Robót, Wykonawca zapewni urządzenia zastępcze zgodne z opisem w Kontrakcie, które powinny być gotowe do uruchomienia przed wyłączeniem istniejących urządzeń.

Wszystkie połączenia lub rozłączenia w istniejącym urządzeniu mogą być wykonywane jedynie przez zarządcę drogi lub pod jego nadzorem. Wykonawca jest zobowiązany do kontaktowania się z zarządcą drogi w uzgodnieniu z Inżynierem oraz z niezwłocznym informowaniem o sprawach Inżyniera.

c) Roboty inwestycyjne

W przypadku robót o charakterze inwestycyjnym obowiązują następujące zalecenia:

- Wykonawca jest zobowiązany do zabezpieczenia terenu budowy w okresie trwania realizacji kontraktu aż do zakończenia i odbioru ostatecznego robót.
- Wykonawca dostarczy zainstaluje i będzie utrzymywać tymczasowe urządzenia zabezpieczające, w tym ogrodzenie, poręczę, oświetlenie, sygnały i znaki ostrzegawcze oraz wszelkie inne środki niezbędne do ochrony robót, wygody społeczności i innych.
- W miejscach przylegających do dróg otwartych dla ruchu Wykonawca ogrodzi lub wyraźnie oznakuje teren budowy, w sposób uzgodniony z Inżynierem/Kierownikiem projektu.
- Fakt przystąpienia do robót Wykonawca obwieści publicznie przed ich rozpoczęciem w sposób uzgodniony z Inżynierem/Kierownikiem Projektu oraz przez umieszczenie w miejscach i w ilościach określonych przez Inżyniera tablic informacyjnych, których treść będzie zatwierdzona przez Inżyniera/Kierownika Projektu; tablice informacyjne będą utrzymywane przez Wykonawcę w dobrym stanie przez cały okres realizacji robót.
- Koszt zabezpieczenia terenu budowy nie podlega odrębnej zapłacie i przyjmuje się, że jest włączony w cenę kontraktową.

1.5.5. Ochrona środowiska w czasie wykonywania Robót

Wykonawca ma obowiązek zapoznać się przed rozpoczęciem robót oraz stosować się w czasie ich prowadzenia do zapisów zawartych w zezwoleniu na realizację inwestycji drogowej ZRID, decyzji RDOŚ lub Wójta/Burmistrza o środowiskowych uwarunkowaniach realizacji przedsięwzięcia, zapisów zawartych w postanowieniach RDOŚ oraz do wszystkich przepisów i decyzji wydanych przez stosowne organy w czasie trwania inwestycji, dotyczących ochrony środowiska naturalnego.

W okresie trwania budowy i wykańczania robót Wykonawca będzie:

- a) utrzymywać teren budowy i wykopy w stanie bez wody stojącej,
- b) podejmować wszelkie uzasadnione kroki mające na celu stosowanie się do przepisów i norm dotyczących ochrony środowiska na terenie i wokół terenu budowy oraz będzie unikać uszkodzeń lub uciążliwości dla osób lub dóbr publicznych i innych, a wynikających z nadmiernego hałasu, wibracji, zanieczyszczenia lub innych przyczyn powstałych w następstwie jego sposobu działania, a w szczególności:
 - zabezpieczenie drzew przed wpływem zagęszczania gruntów, przysypaniem i uszkodzeniem mechanicznym,
 - zabezpieczenie nawierzchni dróg dojazdowych poprzez przygotowanie odpowiedniej nawierzchni

- drogowej,
 - zabezpieczenie przewożonego gruntu przed nadmiernym pyleniem, w tym zapewnienie odpowiedniej wilgotności gruntu i zabezpieczenie go podczas transportu
 - odpowiednią ochronę przed erozją wodną gruntów poprzez formowanie kątów pochylenia skarp zgodny z projektem, a w miejscach najbardziej podatnych na erozję stosować grunty odporne na spłukiwanie. Skarpy o wysokości ponad 2 m natychmiast po uformowaniu powinny być zabezpieczone poprzez naniesienie środka antyerozyjnego, a po ostatecznym uformowaniu – trwale ustabilizowanie poprzez humusowanie i zadarnienie,
 - możliwie daleką lokalizację zapleczy budowlanych i składów wyrobów budowlanych od zabudowy mieszkaniowej, w zagłębieniach terenu co minimalizuje negatywne oddziaływanie na krajobraz, rozprzestrzenianie pyłów, zanieczyszczeń powietrza i hałasu,
 - minimalizację uciążliwości akustycznych prowadzonych prac poprzez zastosowanie urządzeń i maszyn spełniających polskie normy i rozporządzenia w zakresie emisji hałasu do środowiska oraz unikanie prowadzenia związanych ze znaczną emisją hałasu w poprzez nocnej, zwłaszcza w pobliżu zabudowy mieszkaniowej.
- c) przed rozpoczęciem robót rozbiórkowych powodujących powstawanie odpadów niebezpiecznych Wykonawca przygotowuje procedurę zagospodarowania odpadów produkcyjnych zgodnie z Ustawą o odpadach (Dz.U. nr 62 z 20.06.2001 r.) i uzyska uzgodnienie Inżyniera.

Stosując się do tych wymagań będzie miał szczególny wzgląd na:

- a. lokalizację zaplecza budowy, baz produkcyjnych, warsztatów, magazynów, składowisk, ukopów i dróg dojazdowych poza obszarami wskazanymi w decyzji o środowiskowych uwarunkowaniach oraz poza obszarami włączonymi do Europejskiej Sieci Ekologicznej Natura 2000 oraz pozostałymi obszarami chronionymi na podstawie ustawy z dnia 16.04.2004 o ochronie przyrody, zapewniając oszczędne korzystanie z terenu oraz minimalne przekształcenie jego powierzchni oraz przywrócenie terenu do stanu pierwotnego po zakończeniu robót
- b. środki ostrożności i zabezpieczenia przed:
 - zanieczyszczeniem zbiorników i cieków wodnych pyłami lub substancjami toksycznymi,
 - zanieczyszczeniem powietrza pyłami i gazami,
 - możliwością powstania pożaru.
 - zapobieżenie możliwości zagrożenia gatunków i siedlisk chronionych ze szczególnym uwzględnieniem herpetofauny oraz gatunków i siedlisk będących przedmiotem ochrony.

Wykonawcę uznaje się za wytwórcę odpadów powstających w czasie budowy. Usunięcie odpadów, ich wykorzystanie lub unieszkodliwienie są obowiązkiem wykonawcy. Zamawiający nie będzie z tego tytułu ponosił żadnych kosztów w tym z tytułu opłat za gospodarcze korzystanie ze środowiska.

Wykonawca, winien uzyskać odpowiednie zezwolenia na odstępstwa od zakazów dotyczących gatunków i siedlisk podlegających ochronie na podstawie ustawy o ochronie przyrody. Dokumentacje niezbędną do ich uzyskania Wykonawca, przed złożeniem do właściwego organu administracji, winien uzgodnić z Inspektorem Nadzoru Środowiskowego oraz Zamawiającym. Dokumentacja powyższa oraz warunki wynikające z uzyskanych na jej podstawie pozwoleń wliczona jest w Cenę Kontraktową i nie może stanowić podstawy przyszłych roszczeń wobec Zamawiającego.

Wykonawca będzie odpowiedzialny za wszelkie szkody w środowisku powstałe w wyniku realizacji robót. Uznaje się, że wszelkie koszty związane z wypełnieniem wymagań ochrony środowiska określonych powyżej nie podlegają odrębnej zapłacie i są uwzględnione w cenie kontraktowej.

W przypadku prowadzenia robót w sąsiedztwie drzew należy unikać ich mechanicznego uszkodzenia i przesuszenia w wyniku prowadzenia robót odwodnieniowych. W bezpośrednim zasięgu koron drzew nie powinny być lokalizowane place składowe i drogi dojazdowe. Wokół zagrożonych drzew należy wydzielić strefę bezpieczeństwa. W przypadku czasowego obniżenia poziomu zwierciadła wody gruntowej pożądane jest, aby czas trwania leja depresyjnego był skrócony do minimum. Zaleca się prowadzenia prac odwodnieniowych poza okresem wegetacji.

Wykonawca ze swojej strony zapewni spełnienie wszystkich wymagań związanych z ochroną środowiska, w szczególności spełnienie wszystkich wymogów decyzji środowiskowej oraz późniejszych zaleceń RDOŚ (Postanowienie) wydanych przed uzyskaniem decyzji ZRID. Wykonawca zobowiązany jest zapewnić specjalistyczny nadzór środowiskowych podczas wykonywania robót oraz zwróci uwagę na zagadnienia związane z zagrożeniami dla herpetofauny (płazy, gady), która często ginie podczas prowadzenia prac.

Prace w obrębie dolin rzek oraz na odcinkach wskazanych w decyzji środowiskowej związane ze zmianą powierzchni ziemi należy prowadzić poza okresem sezonowych wędrówek płazów, tj. poza okresem 1 marca – 1

maja oraz 1 września – 30 października, w wyjątkowych przypadkach dopuszczalne jest prowadzenie prac pod nadzorem herpetologa.

W przypadku budowy drogi w odległości <500m od ważnych dla płazów zbiorników wodnych znajdujących się poza zasięgiem prac budowlanych, w obrębie dolin rzek oraz na odcinkach wskazanych w decyzji środowiskowej należy wykonać tymczasowe ogrodzenia na odcinkach drogi, na których zostanie stwierdzona migracja płazów. Materiał zalecany na tymczasowe ogrodzenia: geowłóknina, geotkaninę lub mocna folia, ewentualnie siatka polimerowa o drobnych oczkach (do max. 0,5cm – odpowiednia wyłącznie w okresie wiosennym, gdy brak małych stadiów młodocianych). W razie konieczności przenieść płazy na drugą stronę ogrodzenia. Ogrodzenie tymczasowe winno mieć krawędź górną o szerokości min. 10cm odchylona pod kątem 30 o w kierunku „na zewnątrz” terenu budowy.

Ogrodzenie powinno być zakopane na głębokości co najmniej 10 cm. Wszelkie „pułapki” (np. wloty do studzienek) należy starannie zabezpieczyć przed wpadaniem i uwięzieniem w nich płazów. Zwierzęta znalezione na placu budowy należy przenieść na teren nieobjęty pracami.

Niezbędny zakres i czas wykonania ww. ogrodzeń tymczasowych zostanie określony przez Inżyniera. Wykonawca będzie zobowiązany do bieżącego utrzymywania ogrodzeń w należytym stanie technicznym, a w przypadku zniszczenia do odtworzenia własnym staraniem i na swój koszt.

1.5.6. Ochrona przeciwpożarowa

Wykonawca będzie przestrzegać przepisy ochrony przeciwpożarowej.

Wykonawca będzie utrzymywać, wymagany na podstawie odpowiednich przepisów sprawny sprzęt przeciwpożarowy, na terenie baz produkcyjnych, w pomieszczeniach biurowych, mieszkalnych, magazynach oraz w maszynach i pojazdach.

Materiały łatwopalne będą składowane w sposób zgodny z odpowiednimi przepisami i zabezpieczone przed dostępem osób trzecich.

Wykonawca będzie odpowiedzialny za wszelkie straty spowodowane pożarem wywołanym jako rezultat realizacji robót albo przez personel Wykonawcy.

1.5.7. Materiały szkodliwe dla otoczenia

Materiały, które w sposób trwały są szkodliwe dla otoczenia, nie będą dopuszczone do użycia.

Nie dopuszcza się użycia materiałów wywołujących szkodliwe promieniowanie o stężeniu większym od dopuszczalnego, określonego odpowiednimi przepisami.

Wszelkie materiały odpadowe użyte do robót będą miały aprobatę techniczną wydaną przez uprawnioną jednostkę, jednoznacznie określającą brak szkodliwego oddziaływania tych materiałów na środowisko.

Materiały, które są szkodliwe dla otoczenia tylko w czasie robót, a po zakończeniu robót ich szkodliwość zanika (np. materiały pyłaste) mogą być użyte pod warunkiem przestrzegania wymagań technologicznych w budowaniu. Jeżeli wymagają tego odpowiednie przepisy Wykonawca powinien otrzymać zgodę na użycie tych materiałów od właściwych organów administracji państwowej.

W przypadku, w którym Wykonawca zastosował materiały zgodne ze specyfikacjami, natomiast ich użycie spowodowało zagrożenie dla środowiska, to konsekwencje tego poniesie Wykonawca.

1.5.9 Ochrona własności publicznej i prywatnej

Wykonawca odpowiada za ochronę instalacji i urządzeń napowietrznych, na powierzchni ziemi i podziemnych, takie jak linie napowietrzne, rurociągi, kable itp. oraz uzyska od odpowiednich władz będących właścicielami tych urządzeń potwierdzenie informacji dostarczonych mu przez Zamawiającego w ramach planu ich lokalizacji. Wykonawca zapewni właściwe oznaczenie i zabezpieczenie przed uszkodzeniem tych instalacji i urządzeń w czasie trwania budowy.

Wykonawca zobowiązany jest umieścić w swoim harmonogramie rezerwę czasową dla wszelkiego rodzaju Robót, które mają być wykonane w zakresie przełożenia instalacji i urządzeń podziemnych na Placu Budowy i powiadomić Inżyniera i władze lokalne o zamiarze rozpoczęcia Robót. O fakcie przypadkowego uszkodzenia tych instalacji Wykonawca bezzwłocznie powiadomi Inżyniera, właściciela instalacji oraz (w zależności od potrzeby) zainteresowane władze oraz będzie z nimi współpracował dostarczając wszelkiej pomocy potrzebnej przy dokonywaniu napraw. Wykonawca będzie odpowiadać za wszelkie spowodowane przez jego działania uszkodzenia instalacji i urządzeń napowietrznych, na powierzchni ziemi i podziemnych.

Jeżeli Plac Budowy przylega do terenów z zabudową mieszkaniową, Wykonawca będzie realizować roboty w sposób powodujący minimalne niedogodności dla mieszkańców. Wykonawca odpowiada za wszelkie uszkodzenia zabudowy mieszkaniowej w sąsiedztwie budowy, spowodowane jego działalnością.

Przed rozpoczęciem robót budowlanych Wykonawca wykona inwentaryzację stanu technicznego budynków i budowli, znajdujących się w sąsiedztwie prowadzonej inwestycji i tras dostępu, dokumentując stan techniczny tych obiektów. Nieodłączną częścią tej dokumentacji będą zdjęcia, skatalogowane w sposób niebudzący wątpliwości, co do momentu ich wykonania oraz obiektu, który dokumentują. W przypadku stwierdzenia pogorszenia stanu technicznego ww. obiektów budowlanych w trakcie wykonywania robót budowlanych Wykonawca podejmie działania w celu ich zabezpieczenia i doprowadzi do stanu pierwotnego. W przeciwnym wypadku Wykonawca zobowiązany jest do zaspokojenia wszelkich roszczeń wynikających z pogorszenia stanu technicznego obiektów.

Wykonawca zapewni dostęp do posesji przez cały okres trwania budowy.

Przed przystąpieniem do wykonywania robót na działkach znajdujących się poza pasem drogowym Wykonawcę przeprowadzi inwentaryzację pierwotnego stanu działek przeznaczonych pod przebudowę infrastruktury technicznej poza projektowanym pasem drogowym przed rozpoczęciem robót budowlanych, a następnie przekaze w formie tabelarycznej opis wraz z dokumentacją fotograficzną. Dokumentacja fotograficzna winna być przekazana dodatkowo na nośniku elektronicznym.

Wykonawca przekaze następującą dokumentację:

- a) opis stanu pierwotnego działek (lub ich części) przeznaczonych pod przebudowę urządzeń infrastruktury technicznej wraz z dok. fotograficzną,
- b) informacje o przywróceniu nieruchomości do stanu pierwotnego bądź braku takiej możliwości wraz z podaniem przyczyny (np. skutek umieszczenia nowego urządzenia infrastruktury technicznej) oraz opisanie ilości i rodzaju wykonanych robót wraz z dok. fotograficzną, wraz z potwierdzeniem czasu zajęcia przez Wykonawcę nieruchomości; informacja jest niezbędna w procesie ustalenia ew. odszkodowania z tytułu zmniejszenia wartości nieruchomości;
- c) pozyskane przez Wykonawcę oświadczenia właścicieli działek o braku roszczeń z tytułu zniszczeń w naniesieniach i nasadzeniach.

Wykonawca pokryje koszty odszkodowań z tytułu zniszczeń i szkód powstałych na skutek działań Wykonawcy na działkach poza projektowanym pasem drogowym.

Wykonawca uzgodni z właścicielami terenu terminy i szczegółowy sposób realizacji robót przy założeniu doprowadzenia terenu po robotach do stanu pierwotnego.

Inżynier będzie na bieżąco informowany o wszystkich umowach zawartych pomiędzy Wykonawcą, Zamawiającym a właścicielami nieruchomości i dotyczących korzystania z własności i dróg wewnętrznych. Jednakże, ani Inżynier ani Zamawiający nie będzie ingerował w takie porozumienia, o ile nie będą one sprzeczne z postanowieniami zawartymi w Warunkach Kontraktu.

Na każde zasadne wezwanie Zamawiającego lub Inżyniera, Wykonawca ma obowiązek wskazać granicę działek powstałych wskutek podziału na terenie inwestycji.

Uznaje się, że wszelkie koszty związane z wypełnieniem wymagań określonych powyżej nie podlegają odrębnej zapłacie i są uwzględnione w Cenie Oferty (Zaakceptowana Kwota Kontraktowa).

1.5.10. Ograniczenie obciążeń osi pojazdów

Wykonawca będzie stosować się do ustawowych ograniczeń nacisków osi na drogach publicznych przy transporcie materiałów i wyposażenia na i z terenu robót. Wykonawca uzyska wszelkie niezbędne zezwolenia i uzgodnienia od właściwych władz co do przewozu nietypowych wagowo ładunków (ponadnormatywnych) i o każdym takim przewozie będzie powiadamiał Inżyniera. Inżynier może polecić, aby pojazdy nie spełniające tych warunków zostały usunięte z placu budowy. Pojazdy powodujące nadmierne obciążenie osiowe nie będą dopuszczone na świeżo ukończony fragment budowy w obrębie Placu Budowy i Wykonawca będzie odpowiadał za naprawę wszelkich robót w ten sposób uszkodzonych, zgodnie z poleceniami Inżyniera.

Przed rozpoczęciem robót budowlanych Wykonawca sporządzi dokumentację stanu technicznego istniejących dróg lokalnych, znajdujących się w najbliższym otoczeniu inwestycji oraz w dalszej odległości, wykorzystywanych do ciężkiego transportu Wykonawcy. Dane inwentaryzacyjne zawarte w dokumentacji Wykonawca potwierdzi u zarządcy drogi za zgodne ze stanem faktycznym w danym dniu i zgłosi ten fakt do lokalnych władz samorządowych. Nieodłączną częścią tej dokumentacji będą zdjęcia na nośniku elektronicznym,

skatalogowane w sposób nie budzący wątpliwości, co do momentu ich wykonania oraz obiektu, który dokumentują.

Wykonawca będzie mógł transportować materiały i wyposażenie na i z Placu Budowy wyłącznie po drogach, których stan został zinventaryzowany w w/w sposób i potwierdzony u Zarządcy drogi.

W szczególności należy:

- sporządzić dokumentację stanu technicznego wraz z dokumentacją fotograficzną planowanych do wykorzystania istniejących dróg przed rozpoczęciem robót budowlanych,
- zapewnić transport materiałów budowlanych po drogach powiatowych pojazdami o dopuszczalnym nacisku pojedynczej osi nieprzekraczającej 8t,
- uzyskać zgodę od właściwego zarządcy drogi na korzystanie z planowanych do wykorzystania istniejących dróg,
- zapewnić konserwację, naprawy i remonty dróg, które mogą być wymagane do używania jako trasy dostępu,
- zapewnić znaki drogowe i drogowskazy wzdłuż tras dostępu i uzyskać ew. wymagane pozwolenie właściwych władz na użytkowanie takich tras, znaków i drogowskazów,
- przywrócić stan użytkowanych dróg do stanu uzgodnionego w porozumieniu z poszczególnymi zarządcami dróg (po zakończeniu robót budowlanych);
- utrzymanie ruchu publicznego na terenie budowy na drogach i liniach kolejowych. Za utrzymanie ruchu publicznego uważa się wykonanie robót utrzymaniowych i remontów bieżących, niezbędnych do utrzymania terenu budowy w odpowiednim standardzie technicznym. Powyższe obejmuje również odśnieżanie i zwalczanie gołoledzi;

W przypadku ewentualnych roszczeń odszkodowawczych za zniszczenie lub zanieczyszczenie dróg lub obiektów zlokalizowanych w pasie drogowym lub ich sąsiedztwie przez transport budowy Wykonawca jest zobowiązany do ich naprawy na własny koszt w uzgodnieniu z właścicielem drogi lub innym właścicielem uszkodzonego terenu lub obiektu.

Uznaje się, że wszelkie koszty związane z wypełnieniem wymagań określonych powyżej nie podlegają odrębnej zapłacie i są uwzględnione w cenie kontraktowej.

1.5.11. Bezpieczeństwo i higiena pracy

Podczas realizacji robót Wykonawca będzie przestrzegać przepisów dotyczących bezpieczeństwa i higieny pracy.

W szczególności Wykonawca ma obowiązek zadbać, aby personel nie wykonywał pracy w warunkach niebezpiecznych, szkodliwych dla zdrowia oraz nie spełniających odpowiednich wymagań sanitarnych.

Wykonawca zapewni i będzie utrzymywał wszelkie urządzenia zabezpieczające, socjalne oraz sprzęt i odpowiednią odzież dla ochrony życia i zdrowia osób zatrudnionych na budowie oraz dla zapewnienia bezpieczeństwa publicznego.

W terminie wynikającym z warunków Kontraktu, Wykonawca opracuje i dostarczy Inżynierowi szczegółowy plan Bezpieczeństwa i Ochrony Zdrowia („BIOZ”) zgodnie z rozporządzeniem Ministra Infrastruktury z dnia 27 sierpnia 2002 (Dz.U. Nr 151 poz. 1256).

Uznaje się, że wszelkie koszty związane z wypełnieniem wymagań określonych powyżej nie podlegają odrębnej zapłacie i są uwzględnione w cenie kontraktowej.

1.5.12. Ochrona i utrzymanie Robót

Wykonawca będzie odpowiadał za ochronę robót i za wszelkie materiały i urządzenia używane do robót od daty rozpoczęcia do daty wydania potwierdzenia zakończenia robót przez Inżyniera.

Wykonawca będzie utrzymywać roboty do czasu odbioru warunkowego. Utrzymanie powinno być prowadzone w taki sposób, aby budowla drogowa lub jej elementy były w zadowalającym stanie przez cały czas, do momentu odbioru ostatecznego. Koszt ochrony i utrzymania Robót nie podlega odrębnej zapłacie i powinien być uwzględniony w Cenie Kontraktowej.

Jeśli Wykonawca w jakimkolwiek czasie zaniedba utrzymanie, to na polecenie Inżyniera powinien rozpocząć roboty utrzymaniowe nie później niż w 24 godziny po otrzymaniu tego polecenia.

Jeżeli, na skutek zaniedbań Wykonawcy, dojdzie do uszkodzenia jakiegokolwiek części budowli drogowej lub jej elementów, to Wykonawca na polecenie Inżyniera dokona naprawy takiego uszkodzenia doprowadzając budowlę drogową lub jej element do zgodności z wymaganiami kontraktu. Wykonawca poniesie wszelkie koszty związane z takimi naprawami.

1.5.13. Stosowanie się do prawa i innych przepisów

Wykonawca zobowiązany jest znać wszystkie zarządzenia wydane przez władze centralne i miejscowe oraz inne przepisy, regulaminy i wytyczne, które są w jakikolwiek sposób związane z wykonywanymi robotami i będzie w pełni odpowiedzialny za przestrzeganie tych postanowień podczas prowadzenia robót.

Wykonawca będzie przestrzegać praw patentowych i będzie w pełni odpowiedzialny za wypełnienie wszelkich wymagań prawnych odnośnie znaków firmowych, nazw lub innych chronionych praw w odniesieniu do sprzętu, materiałów lub urządzeń użytych lub związanych z wykonywaniem robót i w sposób ciągły będzie informować Inżyniera o swoich działaniach, przedstawiając kopie zezwoleń i inne odnośne dokumenty.

Wszelkie straty, koszty postępowania, obciążenia i wydatki wynikłe z lub związane z naruszeniem jakichkolwiek praw patentowych pokryje Wykonawca, z wyjątkiem przypadków, kiedy takie naruszenie wyniknie z wykonania lub specyfikacji dostarczonej przez Inżyniera.

1.5.14. Równoważność norm i zbiorów przepisów prawnych

Gdziekolwiek w dokumentach kontraktowych powołane są konkretne normy i przepisy, które spełniać mają materiały, sprzęt i inne towary oraz wykonane i zbadane roboty, będą obowiązywać postanowienia najnowszego wydania lub poprawionego wydania powołanych norm i przepisów o ile w warunkach kontraktu nie postanowiono inaczej.

W przypadku gdy powołane normy i przepisy są państwowe lub odnoszą się do konkretnego kraju lub regionu, mogą być również stosowane inne odpowiednie normy zapewniające równy lub wyższy poziom wykonania niż powołane normy lub przepisy, pod warunkiem ich sprawdzenia i pisemnego zatwierdzenia przez Inżyniera.

Różnice pomiędzy powołanymi normami a ich proponowanymi zamiennikami muszą być dokładnie opisane przez Wykonawcę i przedłożone Inżynierowi do zatwierdzenia.

1.5.15. Badania archeologiczne i inne działania przy zabytkach

Wykonawca robót budowlanych zapewnia (w zakresie organizacyjnym i finansowania) nadzór archeologiczny podczas prowadzonych przez siebie prac ziemnych na całym odcinku robót ze szczególnym uwzględnieniem miejsc wskazanych w decyzji Konserwatora Zabytków (dalej KZ). Przed przystąpieniem do prac ziemnych Wykonawca musi wystąpić do KZ o wydanie decyzji określającej zakres nadzoru archeologicznego i zezwalającej na jego prowadzenie przez zgłoszoną, uprawnioną osobę zgodnie z art. 31 i art.36 Ustawy o ochronie zabytków i opiece nad zabytkami z dnia 23.07.2003 r. Zamawiający otrzyma kopię decyzji KZ i 1 egzemplarz sprawozdania z przeprowadzonego nadzoru.

Wykonawca dokona inwentaryzacji obiektów zabytkowych (np. tablic pamiątkowych, pomników, kapliczek itp.) znajdujących się w pasie drogowym, a następnie po uzgodnieniu z Zamawiającym i KZ dokona ich demontażu i przeniesienia w inne uzgodnione z władzami terenu miejsce.

Dopuszcza się możliwość prowadzenia prac archeologicznych, zleconych przez Zamawiającego, po przekazaniu terenu Wykonawcy robót budowlanych w przypadku, gdy z powodu trudnych warunków atmosferycznych, zakresu badań archeologicznych, decyzji KZ lub innych przyczyn niezależnych od Zamawiającego, ich zakończenie nie było możliwe przed przekazaniem terenu Wykonawcy robót budowlanych. W takiej sytuacji Wykonawca robót budowlanych udostępni teren przeznaczony do badań Wykonawcy prac archeologicznych i obie strony będą zobowiązane do współdziałania w celu jak najszybszego zwolnienia przez archeologów terenu prac archeologicznych pod roboty budowlane. Za koordynację tej współpracy odpowiedzialny jest Inżynier Kontraktu.

W przypadku odkrycia, w czasie prowadzenia robót ziemnych przedmiotu, co do którego istnieje podejrzenie, że jest zabytkiem archeologicznym, Wykonawca jest zobowiązany wstrzymać w tym miejscu roboty budowlane, zabezpieczyć zabytek i miejsce jego znalezienia oraz niezwłocznie powiadomić KZ zgodnie z zapisami art. 32 w/w Ustawy oraz Zamawiającego.

Jeśli w przypadku opisanym w pkt.4 KZ nakaże przeprowadzenie archeologicznych badań wykopaliskowych Wykonawca powiadomi o tym fakcie Zamawiającego i tak zorganizuje roboty, aby przedmiotowy teren udostępnić Zamawiającemu na okres niezbędny do wykonania badań (wynikający z zakresu prac wskazanych w decyzji KZ). Wykonawca robót budowlanych zobowiązuje się do współdziałania z Wykonawcą prac archeologicznych w celu jak najszybszego zwolnienia przez archeologów terenu prac archeologicznych pod roboty budowlane. Za koordynację tej współpracy odpowiedzialny jest Inżynier Kontraktu.

W przypadku odkrycia kopalnych szczątków roślin lub zwierząt należy powiadomić Wojewodę Mazowieckiego lub Prezydenta m.st. Warszawy zgodnie z artykułem 122 Ustawy dnia 16 kwietnia 2004 r. o ochronie przyrody.

Wszelkie uzgodnienia powinny być przekazane do wiadomości Inżyniera i Zamawiającego. Inżynier w porozumieniu z Zamawiającym ustali dalszy tok postępowania.

Zamawiający przewiduje możliwość konieczności wymiany gruntu przez Wykonawcę robót budowlanych na odcinkach pasa drogowego, na których prowadzone były prace archeologiczne zakończone rekultywacją terenu. Wymiana gruntu może mieć miejsce, jeśli Wykonawca dowiedzie, że rekultywacja terenu przeprowadzona przez archeologów nie spełnia wymagań co do stabilności i nośności gruntu. Wykonawca może wnioskować o odstąpienie od wykonywania rekultywacji przez wykonawcę prac archeologicznych.

Wykonawca robót budowlanych będzie niezwłocznie przekazywał Zamawiającemu kopie wszystkich dokumentów dotyczących badań archeologicznych i innych działań związanych z obiektami zabytkowymi

Jeżeli w wyniku tych poleceń Wykonawca poniesie koszty i/lub wystąpią opóźnienia w robotach, Inżynier/Kierownik projektu po uzgodnieniu z Zamawiającym i Wykonawcą ustali wydłużenie czasu wykonania robót oraz wysokość kwoty, o które należy zwiększyć cenę kontraktową.

1.5.16. Niewypały, niewybuchy

Przed rozpoczęciem oraz w trakcie prowadzenia robót budowlanych Wykonawca zobowiązany jest sprawdzać Plac Budowy pod kątem występowania niewybuchów i niewypałów. Prace należy przeprowadzać na całej szerokości pasa drogowego oraz w miejscach poza pasem drogowym w których roboty będą realizowane. W razie natrafienia w czasie prowadzenia prac na niewybuch/ niewypał Wykonawca zobowiązany jest do niezwłocznego przerwania robót, zabezpieczenia terenu oraz wezwania odpowiednich służb (policja, straż pożarna, pogotowie saperskie) i niezwłocznego powiadomienia Inżyniera. .

1.5.17. Nadzór przyrodniczy

W trakcie prowadzenia realizacji inwestycji Wykonawca, jeśli to konieczne według zapisów decyzji o środowiskowych uwarunkowaniach, postanowień RDOŚ oraz ustaleń raportów o oddziaływaniu na środowisku (etap DUŚ i ZRID), zapewni nadzór przyrodniczy, zoologiczny i botaniczny.

Nadzór botaniczny to działania, których głównym celem jest ocena wpływu prowadzonych prac budowlanych na stan siedlisk i występowanie cennych gatunków roślin.

Nadzór zoologiczny to działania, których głównym celem jest ocena wpływu prowadzonych prac budowlanych na stan siedlisk i występowanie cennych gatunków zwierząt.

Nadzór powinien obejmować również monitoring herpetologiczny, polegający na obserwacji przyrodniczej na placu budowy- od początku robót ziemnych, ze szczególnym uwzględnieniem okresu migracji płazów.

Nadzór przyrodniczy powinien być prowadzony przez specjalistę przyrodnika posiadającego doświadczenie w pracach terenowych i przeszkolonego w zakresie bezpiecznego poruszania się w pasie budowy.

1.6. Prowadzenie robót na terenach należących do innych inwestorów

W przypadku, gdy inwestycja drogowa wymaga przejścia przez tereny PKP, tereny wód płynących lub innego inwestora Wykonawca przedstawi dokładny harmonogram robót nie później niż w terminie 45 dni przed planowanym zajęciem terenu w celu uzgodnienia w drodze pisemnego porozumienia przez Inwestora zakresu, warunków i terminu zajęcia tego terenu.

Wykonawca pokryje koszty związane z prowadzeniem robót na terenie kolejowym (w szczególności koszty zamknięć torów, ograniczeń w ruchu pociągów, itp.).

1.7. Zaplecze Wykonawcy i Zamawiającego

1.7.1 Zaplecze Wykonawcy

Zaplecze Wykonawcy składa się z niezbędnych biur, laboratorium, instalacji, placów składowych oraz dróg dojazdowych i dróg wewnętrznych potrzebnych do realizacji wymienionych robót, przy uwzględnieniu potrzeb wykonawców.

Urządzenie zaplecza Wykonawcy obejmuje zainstalowanie wszystkich niezbędnych urządzeń, instalacji, biur, laboratorium, dróg, placów i innych elementów

Utrzymanie zaplecza Wykonawcy obejmuje wszystkie koszty eksploatacyjne związane z użytkowaniem zaplecza.

Likwidacja zaplecza Wykonawcy obejmuje usunięcie wszystkich urządzeń , biura, laboratorium, dróg, placów oraz oczyszczenie terenu i doprowadzenie go do stanu pierwotnego.

1.7.2 Zaplecze Zleceniodawcy (jeśli wymaga tego Umowa)

Wykonawca zobowiązany jest zabezpieczyć Zamawiającemu pomieszczenia biurowe, sprzęt, transport oraz inne urządzenia towarzyszące, zgodnie z wymaganiami podanymi w specyfikacji „Zaplecze Zamawiającego”.

W ramach utworzenia zaplecza Zamawiającego Wykonawca jest zobowiązany do wyznaczenia terenu dla urządzenia na nim niestacjonarnego laboratorium Zamawiającego, ustawienia odpowiedniej liczby kontenerów i innych pomieszczeń według zapisów w Specyfikacji Technicznej, a ponadto doprowadzenia energii elektrycznej i wody.

W ramach utrzymania Zaplecza w okresie od przekazania Terenu Budowy do daty odbioru ostatecznego robót, Wykonawca jest zobowiązany do zapewnienia:

- dostaw energii do niestacjonarnego laboratorium Zamawiającego,
- stałego utrzymywania w czystości w pomieszczeniach laboratoryjnych,
- zapewnienia całodobowej ochrony .

W przypadku wykorzystywania przez Laboratorium Zleceniodawcy specjalnej przyczepki do przechowywania próbek betonowych, Wykonawca jest zobowiązany do zapewnienia energii elektrycznej do zasilania przyczepy (gniazdka z zasilaniem 220 V) oraz ochrony w czasie przechowywania próbek na budowie.

1.8. Realizacja budowy

Wykonawca jest zobowiązany dostosować harmonogram robót do kolejności realizacji poszczególnych odcinków drogi i organizacji ruchu do „Zasad organizacji ruchu na czas budowy”.

2. MATERIAŁY

2.1. Stosowanie wyrobów budowlanych

Jakokolwiek nazwa handlowa użyta w Specyfikacjach Technicznych lub Dokumentacji Technicznej oznaczać będzie definicję standardu a nie specyficzny produkt do zastosowania w projekcie.

1. Zgodnie z Ustawą z dn. 16.04.2004 r., Dz. U. Nr 92 poz. 881, 2004 r., wyrób budowlany nadaje się do stosowania przy wykonywaniu robót budowlanych, jeżeli jest:
 - 1) oznakowany CE, co oznacza, że dokonano oceny jego zgodności z normą zharmonizowaną albo europejską aprobatą techniczną bądź krajową specyfikacją techniczną państwa członkowskiego Unii Europejskiej lub Europejskiego Obszaru Gospodarczego, uznaną przez Komisję Europejską za zgodną z wymaganiami podstawowymi, albo
 - 2) umieszczony w określonym przez Komisję Europejską wykazie wyrobów mających niewielkie znaczenie dla zdrowia i bezpieczeństwa, dla których producent wydał deklarację zgodności z uznanymi regułami sztuki budowlanej, albo
 - 3) oznakowany, z zastrzeżeniem ust. 4, znakiem budowlanym, którego wzór określa załącznik nr 1 do niniejszej ustawy.
2. Oznakowanie CE wyrobu budowlanego, który nie stwarza szczególnego zagrożenia dla zdrowia lub bezpieczeństwa oraz nie odpowiada lub odpowiada częściowo specyfikacjom technicznym, o których mowa w ust. 1 pkt 1, jest także dopuszczalne, wyłącznie po dokonaniu stosownej oceny zgodności.
3. Wzór oznakowania CE określa załącznik nr 2 do niniejszej ustawy.
4. Minister właściwy do spraw budownictwa, gospodarki przestrzennej i mieszkaniowej może określić, w drodze rozporządzenia, wykaz norm zharmonizowanych i wytycznych do europejskich aprobat technicznych Europejskiej Organizacji do spraw Aprobat Technicznych (EOTA), zwanych dalej „wytycznymi do europejskich aprobat technicznych”, których zakres przedmiotowy obejmuje wyroby budowlane, podlegające obowiązkowi oznakowania CE.
5. W rozporządzeniu, o którym mowa w ust. 4, należy określić normy zharmonizowane i wytyczne do europejskich aprobat technicznych, których zakres przedmiotowy obejmuje wyroby budowlane mogące stwarzać szczególne zagrożenie dla zdrowia lub bezpieczeństwa, mając na uwadze odpowiednie ustalenia Komisji Europejskiej w tym zakresie.

Wyrób budowlany, który posiada oznakowanie CE lub znak budowlany, albo posiada deklarację zgodności, nie może być modyfikowany bez utraty ważności dokumentów dopuszczających do wbudowania. W przypadku zastosowania modyfikacji należy uzyskać aprobatę techniczną dla takiego wyrobu.

2.2. Źródła uzyskania materiałów

Co najmniej na trzy tygodnie przed zaplanowanym wykorzystaniem jakichkolwiek materiałów przeznaczonych do robót, Wykonawca przedstawi Inżynierowi do zatwierdzenia, szczegółowe informacje dotyczące proponowanego źródła wytwarzania, zamawiania lub wydobywania tych materiałów jak również odpowiednie świadectwa badań laboratoryjnych oraz próbki materiałów.

Zatwierdzenie partii materiałów z danego źródła nie oznacza automatycznie, że wszelkie materiały z danego źródła uzyskają zatwierdzenie.

Wykonawca zobowiązany jest do prowadzenia badań w celu wykazania, że materiały uzyskane z dopuszczonego źródła w sposób ciągły spełniają wymagania ST w czasie realizacji robót.

2.3. Pozyskiwanie materiałów miejscowych

Wykonawca odpowiada za uzyskanie pozwoleń od właścicieli i odnośnych władz na pozyskanie materiałów ze źródeł miejscowych włączając w to źródła wskazane przez Zamawiającego i jest zobowiązany dostarczyć Inżynierowi wymagane dokumenty przed rozpoczęciem eksploatacji źródła.

Wykonawca przedstawi Inżynierowi do zatwierdzenia dokumentację zawierającą raporty z badań terenowych i laboratoryjnych oraz proponowaną przez siebie metodę wydobycia i selekcji, uwzględniając aktualne decyzje o eksploatacji, organów administracji państwowej i samorządowej.

Wykonawca:

- ponosi odpowiedzialność za spełnienie wymagań ilościowych i jakościowych materiałów pochodzących ze źródeł miejscowych,
- ponosi wszelkie koszty z tytułu wydobycia materiałów, dzierżawy oraz inne koszty jakie okażą się potrzebne w związku z dostarczeniem materiałów do robót,
- powinien utrzymywać porządek na budowie tzn. humus oraz nadkład czasowo zdjęty z terenu wykopów i miejsc pozyskania materiałów miejscowych uformować w hałdy, a następnie wykorzystać przy zasypce i rekultywacji terenu po ukończeniu robót,
- odpowiednie materiały pozyskane z wykopów na terenie budowy lub z innych miejsc wskazanych w dokumentacji projektowej powinien wykorzystać do robót lub odwieźć na odkład, odpowiednio do wymogów dokumentacji technicznej i wskazań Inżyniera/Kierownika projektu],
- powinien eksploatować materiały zgodnie z regulacjami prawnymi obowiązującymi na danym obszarze.
- Wykonawca nie powinien prowadzić żadnych wykopów na terenie budowy, poza tymi, które zostały wyszczególnione w dokumentacji projektowej, z wyjątkiem tych wykopów, na które uzyskał pisemną zgodę Inżyniera.

Eksploatacja źródeł materiałów będzie zgodna z wszelkimi regulacjami prawnymi obowiązującymi na danym obszarze.

2.4. Materiały pochodzące z rozbiórek

Karpy, pnie i gałęzie drzew ściętych Wykonawca usunie z Placu Budowy i zagospodaruje we własnym zakresie zgodnie z obowiązującymi przepisami.

Materiały budowlane pochodzące z rozbiórek nie posiadające pełnowartościowych właściwości materiałowych i nie nadające się do wykorzystania do wbudowania, Wykonawca po uzyskaniu wymaganych zezwoleń wywiezie poza teren budowy na zwalną. Teren zwalnia Wykonawca zabezpieczy staraniem własnym, przy czym lokalizacja terenu zwalnia musi uzyskać pozytywną opinię odpowiednich miejscowo władz samorządowych i Inżyniera.

Koszt związany z rozbiórką, transportem, zwalną (utyлизacją) w/w materiałów Wykonawca powinien zawrzeć w cenie kontraktowej, w odpowiednich pozycjach kosztorysowych.

Elementy pochodzące z rozbiórek sieci uzbrojenia terenu Wykonawca zdemontuje i przetransportuje w miejsce wskazane przez właściciela/zarządcę sieci uzbrojenia terenu. W przypadku stwierdzenia przez właściciela sieci uzbrojenia terenu, że elementy pochodzące z rozbiórek nie odpowiadają wymaganiom, stosuje się ustalenia jak dla materiałów pochodzących z rozbiórek.

Elementy oznakowania tj. bariery stalowe, słupki do znaków oraz tarcze znaków nadające się do ponownego użycia są własnością zarządcy drogi i należy odwieźć je w miejsce wskazane przez Inżyniera.

Koszt transportu w miejsca wskazane przez Inżyniera nie podlega osobnej zapłacie i jest zawarty w cenie kontraktowej.

2.5. Materiały nieodpowiadające wymaganiom

Materiały nie odpowiadające wymaganiom zostaną przez Wykonawcę wywiezione z terenu budowy i złożone w miejscu uzgodnionym z Inżynierem, które zorganizuje własnym staraniem Wykonawca. Jeśli Inżynier zezwoli Wykonawcy na użycie tych materiałów do innych robót, niż te dla których zostały zakupione, to koszt tych materiałów zostanie odpowiednio przewartościowany (skorygowany) przez Wykonawcę i przedstawiony Inżynierowi do akceptacji.

Każdy rodzaj robót, w którym znajdują się nie zbadane i nie zaakceptowane materiały, Wykonawca wykonuje na własne ryzyko, licząc się z jego nieprzyjęciem, usunięciem i niezapłaceniem

2.6. Wariantowe stosowanie materiałów

Jeśli dokumentacja projektowa lub ST przewidują możliwość wariantowego zastosowania rodzaju materiału w wykonywanych robotach, Wykonawca powiadomi Inżyniera o swoim zamiarze, co najmniej 3 tygodnie przed użyciem tego materiału, albo w okresie dłuższym, jeśli będzie to potrzebne z uwagi na wykonanie badań wymaganych przez Inżyniera. Wybrany i zaakceptowany rodzaj materiału nie może być później zmieniany bez zgody Inżyniera.

2.7. Przechowywanie i składowanie materiałów

Wykonawca zapewni, aby tymczasowo składowane materiały, do czasu, gdy będą one użyte do robót, były zabezpieczone przed zanieczyszczeniami, zachowały swoją jakość i właściwości i były dostępne do kontroli przez Inżyniera.

Miejsca czasowego składowania materiałów będą zlokalizowane w obrębie terenu budowy w miejscach uzgodnionych z Inżynierem lub poza terenem budowy w miejscach zorganizowanych przez Wykonawcę i zaakceptowanych przez Inżyniera.

2.8. Inspekcja wytwórni materiałów,

Wytwornie materiałów mogą być okresowo kontrolowane przez Inżyniera w celu sprawdzenia zgodności stosowanych metod produkcji z wymaganiami. Próbkę materiałów mogą być pobierane w celu sprawdzenia ich właściwości. Wyniki tych kontroli będą stanowić podstawę do akceptacji określonej partii materiałów pod względem jakości.

W przypadku, gdy Inżynier będzie przeprowadzał inspekcję wytwórni, muszą być spełnione następujące warunki:

- a) Inżynier będzie miał zapewnioną współpracę i pomoc Wykonawcy oraz producenta materiałów w czasie przeprowadzania inspekcji,
- b) Inżynier będzie miał wolny dostęp, w dowolnym czasie, do tych części wytwórni, gdzie odbywa się produkcja materiałów przeznaczonych do realizacji robót,
- c) Jeżeli produkcja odbywa się w miejscu nie należącym do Wykonawcy, Wykonawca uzyska dla Inżyniera zezwolenie dla przeprowadzenia inspekcji i badań w tych miejscach.

3. SPRZĘT

Wykonawca jest zobowiązany do używania jedynie takiego sprzętu, który nie spowoduje niekorzystnego wpływu na jakość wykonywanych robót. Sprzęt używany do robót powinien być zgodny z ofertą Wykonawcy i powinien odpowiadać pod względem typów i ilości wskazaniom zawartym w specyfikacji, PZJ lub w projekcie organizacji robót, zaakceptowanym przez Inżyniera/kierownika projektu.

W przypadku braku ustaleń w wymienionych wyżej dokumentach, sprzęt powinien być uzgodniony i zaakceptowany przez Inżyniera/Kierownika projektu.

Liczba i wydajność sprzętu powinny gwarantować przeprowadzenie robót, zgodnie z zasadami określonymi w dokumentacji projektowej specyfikacjach i wskazaniach Inżyniera/Kierownika projektu.

Sprzęt będący własnością Wykonawcy lub wynajęty do wykonania robót ma być utrzymywany w dobrym stanie i w gotowości do pracy. Powinien być on zgodny z normami ochrony środowiska i przepisami dotyczącymi jego użytkowania.

Wykonawca dostarczy Inżynierowi/Kierownikowi projektu kopie dokumentów potwierdzających dopuszczenie sprzętu do użytkowania i badań okresowych, tam gdzie jest to wymagane przepisami.

Wykonawca będzie konserwować sprzęt jak również naprawiać lub wymieniać sprzęt niesprawny.

Jeżeli dokumentacja projektowa lub specyfikacja przewidują możliwość wariantowego użycia sprzętu przy wykonywanych robotach, Wykonawca powiadomi Inżyniera/Kierownika projektu o swoim zamiarze wyboru i uzyska jego akceptację przed użyciem sprzętu.

Wybrany sprzęt po uzyskaniu akceptacji Inżyniera/Kierownika projektu nie może być później zmieniany bez jego zgody.

Sprzęt, maszyny, urządzenia i narzędzia nie gwarantujące zachowania warunków umowy zostaną przez Inżyniera/Kierownika projektu zdyskwalifikowane i nie dopuszczone do robót.

4. TRANSPORT

Wykonawca jest zobowiązany do stosowania jedynie takich środków transportu, które nie wpłyną niekorzystnie na jakość wykonywanych robót i właściwości przewożonych materiałów. Wykonawca zapewni wykonanie i utrzymanie w czasie prowadzonych robót niezbędnych dróg technologicznych i dojazdowych na terenie budowy.

W przypadku wykorzystywania do transportu budowlanego dróg spoza pasa drogowego (publicznych i prywatnych) Wykonawca ma obowiązek wykonania inwentaryzacji i oceny stanu technicznego istniejących odcinków dróg i przedstawienie wyników Inżynierowi przed rozpoczęciem robót. Inwentaryzację dróg i uzgodnienie sposobu ich naprawy należy dokonać wspólnie z administratorami dróg. Koszty naprawy istniejących dróg publicznych zniszczonych wskutek transportu materiałów przeznaczonych do budowy pokryje Wykonawca.

Liczba środków transportu powinna zapewniać prowadzenie robót zgodnie z zasadami określonymi w dokumentacji projektowej, specyfikacjach technicznych (SST) i wskazaniach Inżyniera/Kierownika projektu, w terminie przewidzianym umową.

Przy ruchu po drogach publicznych pojazdy będą spełniać wymagania dotyczące przepisów ruchu drogowego w odniesieniu do dopuszczalnych nacisków na oś i innych parametrów technicznych. Środki transportu nie spełniające tych warunków mogą być dopuszczone przez Inżyniera/kierownika projektu pod warunkiem przywrócenia stanu pierwotnego użytkowanych dróg na koszt Wykonawcy.

Wykonawca będzie usuwać na bieżąco na własny koszt, wszelkie zanieczyszczenia i uszkodzenia spowodowane jego pojazdami na drogach publicznych oraz dojazdach do terenu budowy.

5. WYKONANIE ROBÓT

Wykonawca jest zobowiązany do prowadzenia robót zgodnie z warunkami umowy z Zamawiającym, dokumentacją projektową, uzyskanymi decyzjami administracyjnymi oraz za jakość zastosowanych materiałów i wykonywanych robót, za ich zgodność z dokumentacją projektową, wymaganiami specyfikacji, PZJ, projektem organizacji robót oraz poleceniami Inżyniera.

Wykonawca będzie prowadził roboty na podstawie własnych technologii oraz własnych metod realizacji robót, za które jest odpowiedzialny.

Dla przyjętej technologii Wykonawca opracuje Projekty Technologii i Organizacji Robót, Program Zapewnienia Jakości oraz inne projekty wymagane w specyfikacjach technicznych.

Podczas prac należy zwrócić szczególną uwagę na zachowanie w stanie nienaruszonym i nie przesunięcie punktów geodezyjnych, które podlegają ochronie w trybie Ustawy prawo geodezyjne i kartograficzne.

Sprawdzenie wytyczenia robót lub wyznaczenia wysokości przez Inżyniera/Kierownika projektu nie zwalnia Wykonawcy od odpowiedzialności za ich dokładność.

Zastosowany sprzęt, materiały, roboty i ich zabezpieczenie wynikające z przyjętych rozwiązań technicznych i technologicznych w ramach opracowań Wykonawcy nie podlegają odrębnej opłacie; wszystkie koszty z tego tytułu należy ująć w Cenie Kontraktowej.

Wykonawca jest zobowiązany do uzyskania umowy użyczenia gruntów w przypadku konieczności wejścia na tereny działek, nie będących we władaniu Zamawiającego, jak również ponoszenia opłat za dzierżawę tego terenu.

Przed przystąpieniem do robót należy wykonać przekopy kontrolne w celu zlokalizowania ewentualnych urządzeń obcych. W przypadku ich wystąpienia Nawierzchnie jezdni należy utrzymywać w czystości i regularnie czyścić zwłaszcza w okresach suchych, Wykonawca opracuje projekt zabezpieczenia urządzenia na czas prowadzenia robót w uzgodnieniu z jego właścicielem oraz wykonana wszelkie czynności z tym związane.

Wykonawca powinien powiadomić właścicieli urządzeń w terminie 21 dni (lub innym wyznaczonym w wydanych warunkach technicznych lub uzgodnieniach) przed przystąpieniem do robót związanych z usunięciem kolizji energetycznych, teletechnicznych, kanalizacyjnych, wodociągowych, melioracyjnych i gazowych. Koszty nadzoru

z tego tytułu nie podlegają odrębnej zapłacie i należy je ująć w Cenie Kontraktowej. Wykonawca sporządzi niezbędne harmonogramy przełączeń istniejących mediów i uzgodni je z odbiorcami (zakłady pracy, gospodarstwa, itd.), koszty z tego tytułu nie podlegają odrębnej zapłacie i należy je ująć w Cenie Kontraktowej.

Wykonawca usunie z pasa drogowego, w uzgodnieniu z właścicielami tych urządzeń i z Inżynierem, wszelkie reklamy, billboardy (łącznie z fundamentami), itp.

Wykonawca przed przystąpieniem do robót zinwentaryzuje i przeniesie w miejsce uzgodnione z okolicznymi Parafiami oraz z Inżynierem obiekty kultu religijnego (np. kapliczki).

Wykonawca ponosi odpowiedzialność za dokładne wytyczenie w planie i wyznaczenie wysokości wszystkich elementów robót, zgodnie z wymiarami i rzędnymi określonymi w dokumentacji projektowej, specyfikacjach technicznych lub przekazanych na piśmie przez Inżyniera.

Następstwa błędu spowodowanego przez Wykonawcę w wytyczeniu i wyznaczeniu robót zostaną poprawione przez Wykonawcę na własny koszt. Sprawdzenie wytyczenia robót lub wyznaczenia wysokości przez Inżyniera nie zwalnia Wykonawcy od odpowiedzialności za ich dokładność.

Decyzje Inżyniera/Kierownika projektu dotyczące akceptacji lub odrzucenia materiałów i elementów robót będą oparte na wymaganiach określonych w dokumentach umowy, dokumentacji projektowej, w specyfikacjach technicznych, a także w normach i wytycznych. Przy podejmowaniu decyzji Inżynier/Kierownik projektu uwzględni wyniki badań materiałów i robót, rozrzuty występujące przy produkcji i przy badaniach materiałów, doświadczenia z przeszłości, wyniki badań naukowych, jak również inne czynniki wpływające na rozważaną kwestię.

Polecenia Inżyniera/Kierownika projektu powinny być wykonywane przez Wykonawcę w czasie określonym przez Inżyniera/Kierownika projektu, pod groźbą wstrzymania robót. Skutki finansowe z tego tytułu ponosi Wykonawca.

6. KONTROLA JAKOŚCI ROBÓT

Przed przystąpieniem do robót Inżynier i Wykonawca uzgodnią metodykę wykonywania badań laboratoryjnych wymaganych kontraktem.

6.1. Program zapewnienia jakości (PZJ)

Wykonawca jest zobowiązany opracować i przedstawić do akceptacji Inżyniera/Kierownika projektu „Program zapewnienia jakości” w którym przedstawi zamierzony sposób realizacji robót, możliwości techniczne, kadrowe i organizacyjne, gwarantujące wykonanie robót zgodnie z dokumentacją projektową oraz poleceniami i ustaleniami przekazanymi przez Inżyniera.

W przypadku, gdy prowadzone roboty należą do rodzaju robót stwarzających szczególnie zagrożenie bezpieczeństwa i zdrowia ludzi (zgodnie z Dz. U. Nr 120/2003, poz. 1126), Wykonawca ma obowiązek przedstawienia w terminie do 7 dni przed rozpoczęciem robót odpowiedniego planu bezpieczeństwa i ochrony zdrowia (BIOZ).

Program Zapewnienia Jakości powinien zawierać:

a) Część ogólną opisującą:

- organizację, terminy i sposób prowadzenia prac projektowych i wykonywania pozostałych Dokumentów Wykonawcy,
- organizację, terminy i sposób wykonywania i prowadzenia robót,
- organizację ruchu na budowie wraz z oznakowaniem robót,
- sposób zapewnienia warunków bezpieczeństwa i higieny pracy,
- wykaz zespołów projektowych i roboczych, ich kwalifikacje i przygotowanie praktyczne,
- wykaz osób odpowiedzialnych za jakość i terminowość wykonania poszczególnych prac projektowych i pozostałych Dokumentów Wykonawcy oraz elementów robót,
- system (sposób i procedurę) proponowanej kontroli i sterowania jakością wykonywanych robót,
- wyposażenie w sprzęt i urządzenia do pomiarów i kontroli (opis laboratorium własnego lub
- laboratorium, któremu Wykonawca zamierza zlecić prowadzenie badań),
- sposób oraz formę gromadzenia wyników badań laboratoryjnych, zapis pomiarów, nastaw mechanizmów sterujących, a także wyciąganych wniosków i zastosowanych korekt w procesie technologicznym, proponowany sposób i formę przekazywania tych informacji Inżynierowi;

b) Część szczegółową opisującą dla każdego asortymentu robót:

- wykaz maszyn i urządzeń stosowanych na budowie z ich parametrami technicznymi oraz wyposażeniem w mechanizmy do sterowania i urządzenia pomiarowo-kontrolne,
- rodzaje i ilość środków transportu oraz urządzeń do magazynowania i załadunku materiałów,
- sposób zabezpieczenia i ochrony ładunków przed utratą ich właściwości w czasie transportu,
- sposób i procedurę pomiarów i badań (rodzaj i częstotliwość, pobieranie próbek, legalizacja i sprawdzanie urządzeń, itp.) prowadzonych podczas dostaw materiałów, wytwarzania mieszanek i wykonywania poszczególnych elementów robót,
- sposób postępowania z materiałami i robotami nie odpowiadającymi wymaganiom.

6.2. Zasady kontroli jakości Robót

Celem kontroli robót będzie takie sterowanie ich przygotowaniem i wykonaniem, aby osiągnąć założoną jakość robót. Wykonawca jest odpowiedzialny za pełną kontrolę robót i jakości materiałów.

Wykonawca zapewni odpowiedni system kontroli, włączając personel, laboratorium, sprzęt, zaopatrzenie i wszystkie urządzenia niezbędne do pobierania próbek i badań materiałów oraz wykonanych robót.

Przed zatwierdzeniem systemu kontroli Inżynier/Kierownik projektu może zażądać od Wykonawcy przeprowadzenia badań w celu przedstawienia, że poziom ich wykonywania jest zadowalający.

Wykonawca będzie przeprowadzać pomiary i badania materiałów oraz robót z częstotliwością zapewniającą stwierdzenie, że roboty wykonywano zgodnie z wymaganiami zawartymi w dokumentacji projektowej i SST,

Minimalne wymagania co do zakresu badań i ich częstotliwości zostały określone w specyfikacjach technicznych, normach i wytycznych; w przypadkach w których nie zostało to określone Inżynier/Kierownik projektu ustali zakres kontroli.

Wykonawca dostarczy Inżynierowi/Kierownikowi projektu świadectwa, że wszystkie stosowane urządzenia i sprzęt badawczy posiadają ważną legalizację, zostały prawidłowo wykalibrowane i odpowiadają wymaganiom norm określających procedury badań.

Na żądanie, Inżynier będzie mieć dostęp do pomieszczeń laboratoryjnych, w celu ich inspekcji.

Inżynier będzie przekazywać Wykonawcy pisemne informacje o ewentualnych niedociągnięciach dotyczących urządzeń laboratoryjnych, sprzętu, zaopatrzenia laboratorium, pracy personelu lub metod badawczych.

W przypadku stwierdzenia poważnych niedociągnięć, które mogą wpłynąć na wyniki badań Inżynier wstrzyma użycie do robót badanych materiałów i dopuści je do użycia dopiero wtedy, gdy niedociągnięcia w pracy laboratorium Wykonawcy zostaną usunięte i stwierdzona zostanie odpowiednia jakość tych materiałów.

Wszystkie koszty związane z organizowaniem oraz prowadzeniem badań materiałów ponosi Wykonawca.

6.3. Pobieranie próbek

Próbki będą pobierane losowo. Zaleca się stosowanie statystycznych metod pobierania próbek opartych na zasadzie, że wszystkie jednostkowe elementy produkcji mogą być z jednakowym prawdopodobieństwem wytypowane do badań.

Inżynier/Kierownik projektu będzie mieć zapewnioną możliwość udziału w pobieraniu próbek.

Ogólne wymagania dotyczące pobierania próbek:

- Pojemniki do pobierania próbek będą dostarczane przez Wykonawcę i zatwierdzone przez Inżyniera,
- Próbki dostarczone przez Wykonawcę do badań wykonywanych przez Inżyniera będą odpowiednio opisane i oznakowane, w sposób zaakceptowany przez Inżyniera,
- Na zlecenie Inżyniera Wykonawca będzie przeprowadzać dodatkowe badania tych materiałów, które budzą wątpliwości co do jakości, o ile kwestionowane materiały nie zostaną przez Wykonawcę usunięte lub ulepszone z własnej woli.
- Koszty tych dodatkowych badań pokrywa Wykonawca – w przypadku stwierdzenia usterek; w przeciwnym przypadku koszty pokrywa Zamawiający.

6.4 Badania i pomiary

Wszystkie badania i pomiary będą przeprowadzane zgodnie z wymaganiami norm. W przypadku, gdy normy nie obejmują jakiegokolwiek badania wymaganego w SST, stosować można wytyczne krajowe, albo inne procedury, zaakceptowane przez Inżyniera/Kierownika projektu.

Przed przystąpieniem do pomiarów lub badań, Wykonawca powiadomi Inżyniera/Kierownika projektu o rodzaju, miejscu i terminie pomiaru lub badania.

Po wykonaniu pomiaru lub badania, Wykonawca przedstawi na piśmie wyniki do akceptacji Inżyniera/Kierownika projektu.

6.5 Raporty z badań

Wykonawca będzie przekazywać Inżynierowi kopie raportów z wynikami badań jak najszybciej, nie później jednak niż w terminie określonym w Programie Zapewnienia Jakości.

Wyniki badań (kopie) będą przekazywane Inżynierowi na formularzach według dostarczonego przez niego wzoru lub innych, przez niego zaakceptowanych.

6.6 Badania prowadzone przez Inżyniera/Kierownika projektu

Inżynier/Kierownik projektu jest uprawniony do dokonywania kontroli, pobierania próbek w miejscu ich wytwarzania/pozyskiwania, a Wykonawca i producent materiałów powinien udzielić mu niezbędnej pomocy.

Inżynier/Kierownik projektu dokonują weryfikacji systemu kontroli robót prowadzonego przez Wykonawcę, poprzez swoje badania (kontrolne), oceniana jest zgodność materiałów i robót z wymaganiami specyfikacji na podstawie wyników badań kontrolnych jak i wyników badań dostarczonych przez Wykonawcę.

Inżynier/Kierownik projektu powinien pobierać próbki materiałów i prowadzić badania niezależnie od Wykonawcy.

W przypadku wyników niezadawalających Inżynier musi oprzeć się wyłącznie na badaniach kontrolnych przy ocenie zgodności materiałów oraz robót - z dokumentacją projektową i specyfikacjami.

Inżynier może zlecić przeprowadzenie badań powtórnych lub dodatkowych niezależnemu laboratorium; w takim przypadku całkowite koszty badań powtórnych lub dodatkowych ponosi Wykonawca.

6.7 Podstawy dopuszczenia materiałów do robót drogowych

Inżynier/Kierownik projektu może dopuścić do użycia tylko te materiały, które posiadają:

1. Certyfikat wykazujący, że zapewniono zgodność z kryteriami technicznymi określonymi na podstawie Polskich Norm, aprobat technicznych oraz właściwych przepisów i dokumentów technicznych,
2. Deklarację zgodności lub certyfikat zgodności z normami europejskimi PN – EN, jeżeli nie są objęte certyfikacją określoną w pkt 1 i które spełniają wymagania specyfikacji.

W przypadku materiałów, dla których w/w dokumenty są wymagane przez SST, każda partia dostarczona do robót powinna posiadać te dokumenty, określające w sposób jednoznaczny jej cechy.

Wyroby przemysłowe muszą posiadać w/w dokumenty wydane przez producenta, a w razie potrzeby poparte wynikami badań kontrolnych. Kopie tych wyników będą dostarczone przez Wykonawcę Inżynierowi/Kierownikowi projektu.

6.8 Dokumenty budowy

6.8.1 Dziennik budowy

Dziennik budowy jest wymaganym dokumentem prawnym obowiązującym Zamawiającego i Wykonawcę w okresie: od przekazania Wykonawcy terenu budowy do końca okresu gwarancyjnego.

Odpowiedzialność za prowadzenie dziennika budowy zgodnie z obowiązującymi przepisami spoczywa na Wykonawcy.

Wpisów do Dziennika Budowy mogą dokonywać tylko osoby do tego uprawnione.

Zapisy w dzienniku budowy muszą być dokonywane na bieżąco i dotyczyć przebiegu robót, stanu bezpieczeństwa ludzi i mienia oraz technicznej i gospodarczej strony budowy,

Każdy zapis w dzienniku budowy będzie opatrzony datą jego wykonania, podpisem osoby która dokonała wpisu (z podaniem imienia i nazwiska oraz stanowiska służbowego),

Zapisy muszą być czytelne, w porządku chronologicznym, wpisy powinny być bez przerw.

Załączone do dziennika budowy protokoły i inne dokumenty będą oznaczone kolejnym numerem załącznika i opatrzone datą i podpisem Wykonawcy i Inżyniera

Do dziennika budowy należy wpisywać w szczególności:

- datę przekazania Wykonawcy terenu budowy,
- datę uzgodnienia PZJ i harmonogramu robót,
- terminy rozpoczęcia i zakończenia poszczególnych elementów robót,
- przebieg robót, trudności i przeszkody,
- uwagi i polecenia Inżyniera,
- daty wstrzymania robót z podaniem przyczyn,
- zgłoszenia i daty odbiorów robót zanikających i ulegających zakryciu oraz częściowych i ostatecznych odbiorów robót,
- wyjaśnienia, uwagi i propozycje Wykonawcy,
- stan pogody i temperaturę powietrza w okresie wykonywania robót podlegających ograniczeniom lub wymaganiom szczególnym w związku z warunkami klimatycznymi,
- zgodność rzeczywistych warunków geotechnicznych z ich opisem w dokumentacji projektowej,
- dane dotyczące pomiarów geodezyjnych dokonywanych przed i w trakcie wykonywania robót,
- dane dotyczące jakości materiałów, pobierania próbek oraz wyniki przeprowadzanych badań z podaniem kto je przeprowadzał,
- wyniki prób poszczególnych elementów budowli z podaniem, kto je przeprowadzał,
- inne ważne informacje o przebiegu robót.

Propozycje, uwagi i wyjaśnienia Wykonawcy wpisane do dziennika budowy będą przedłożone Inżynierowi do ustosunkowania się,

Decyzje Inżyniera wpisane do dziennika budowy Wykonawca podpisuje z zaznaczeniem ich przyjęcia lub zajęciem stanowiska.

Wpis do dziennika budowy obliguje Inżyniera projektu do ustosunkowania się; projektant nie będąc stroną zawartej umowy nie ma uprawnień do wydawania poleceń Wykonawcy robót.

6.8.2 Księga (arkusze) obmiarów

Rejestr obmiarów stanowi element pozwalający na rozliczenie faktycznego postępu każdego z elementów robót.

Obmiary wykonanych robót przeprowadza się w sposób ciągły w jednostkach przyjętych w kosztorysie i wpisuje do książki obmiarów.

6.8.3 Dokumenty laboratoryjne

Dokumenty laboratoryjne stanowią: dzienniki laboratoryjne, deklaracje zgodności, certyfikaty zgodności materiałów, orzeczenia o jakości materiałów, recepty robocze, wyniki badań kontrolnych, badania typu,

Gromadzenie dokumentów laboratoryjnych następować powinno w formie uzgodnionej w PZJ,

Dokumenty laboratoryjne stanowią załączniki do odbioru robót i powinny być udostępniane na każde życzenie Inżyniera.

6.8.4 Pozostałe dokumenty budowy

Do dokumentów budowy zalicza się oprócz wymienionych w pkt. 6.8.10 następujące dokumenty:

- a) Pozwolenie na budowę (ZRID)
- b) Protokoły przekazania terenu budowy,
- c) Umowy cywilno-prawne z osobami trzecimi,
- d) Protokoły odbioru robót,
- e) Protokoły z narad i ustaleń,
- f) Korespondencję.

6.8.5 Przechowywanie dokumentów budowy

Dokumenty budowy muszą być przechowywane na terenie budowy w miejscu odpowiednio zabezpieczonym.

Zaginięcie któregokolwiek z dokumentów budowy wymaga jego natychmiastowego odtworzenia w formie przewidzianej prawem.

Wszelkie dokumenty budowy będą dostępne dla Inżyniera/Kierownika projektu i przedstawiane do wglądu na życzenie Zamawiającego.

7. OBMIAR ROBÓT

7.1. Ogólne zasady obmiaru Robót

Obmiar Robót będzie określać faktyczny zakres wykonywanych Robót zgodnie z Dokumentacją Projektową i ST, w jednostkach ustalonych w Kosztorysie.

Obmiaru Robót dokonuje Wykonawca po pisemnym powiadomieniu Inżyniera o zakresie obmierzanych Robót i terminie obmiaru, co najmniej na 3 dni przed tym terminem.

Wyniki obmiaru będą wpisane do Arkuszy Obmiaru.

Jakikolwiek błąd lub przeoczenie (opuszczenie) w ilościach podanych w Przedmiarze Robót lub gdzie indziej w STWiORB nie zwalnia Wykonawcy od obowiązku ukończenia wszystkich Robót. Błędne dane zostaną poprawione wg instrukcji Inżyniera na piśmie.

Obmiar gotowych Robót będzie przeprowadzony z częstotnością wymaganą do celu miesięcznej płatności na rzecz Wykonawcy lub w innym czasie określonym w Kontrakcie lub oczekiwanym przez Wykonawcę i Inżyniera.

7.2. Zasady określania ilości Robót i materiałów

Długości i odległości pomiędzy wyszczególnionymi punktami skrajnymi będą obmierzone poziomo wzdłuż linii osiowej.

Jeśli STWiORB właściwe dla danych Robót nie wymagają tego inaczej, objętości będą wyliczone w m^3 jako długość pomnożona przez średni przekrój.

Ilości, które mają być obmierzone wagowo, będą ważone w tonach lub kilogramach zgodnie z wymaganiami STWiORB.

Wszelkie inne materiały będą mierzone w jednostkach określonych w ST.

7.3. Urządzenia i sprzęt pomiarowy

Wszystkie urządzenia i sprzęt pomiarowy, stosowany w czasie obmiaru Robót będą zaakceptowane przez Inżyniera.

Urządzenia i sprzęt pomiarowy zostaną dostarczone przez Wykonawcę. Jeżeli urządzenia te lub sprzęt wymagają badań atestujących to Wykonawca będzie posiadać ważne świadectwa legalizacji.

Wszystkie urządzenia pomiarowe będą przez Wykonawcę utrzymywane w dobrym stanie, w całym okresie trwania Robót.

7.4. Wagi i zasady ważenia

Wykonawca dostarczy i zainstaluje urządzenia wagowe odpowiadające odnośnym wymaganiom STWiORB. Będzie utrzymywać to wyposażenie zapewniając w sposób ciągły zachowanie dokładności wg norm zatwierdzonych przez Inżyniera.

7.5. Czas przeprowadzenia obmiaru

Obmiary będą przeprowadzone przed częściowym lub ostatecznym odbiorem odcinków Robót, a także w przypadku występowania dłuższej przerwy w Robotach.

Obmiar Robót zanikających przeprowadza się w czasie ich wykonywania.

Obmiar Robót podlegających zakryciu przeprowadza się przed ich zakryciem.

Roboty pomiarowe do obmiaru oraz nieodzowne obliczenia będą wykonane w sposób zrozumiały i jednoznaczny.

Wymiary skomplikowanych powierzchni lub objętości będą uzupełnione odpowiednimi szkicami dołączanymi w formie załącznika do Arkuszy Obmiaru. Wzór załącznika zostanie uzgodniony z Inżynierem.

8. ODBIÓR ROBÓT

8.1. Rodzaje odbiorów robót

W zależności od ustaleń odpowiednich SST, roboty podlegają następującym etapom odbioru:

- a) odbiorowi robót zanikających i ulegających zakryciu,
- b) odbiorowi częściowemu,
- c) odbiorowi ostatecznemu,
- d) odbiorowi pogwarancyjnemu.

8.2. Odbiór robót zanikających i ulegających zakryciu

Odbiór robót zanikających i ulegających zakryciu polega na finalnej ocenie ilości i jakości wykonywanych robót, które w dalszym procesie realizacji ulegną zakryciu.

Odbiór robót zanikających i ulegających zakryciu będzie dokonany w czasie umożliwiającym wykonanie ewentualnych korekt i poprawek bez hamowania ogólnego postępu robót.

Odbioru dokonuje Inżynier.

Gotowość danej części robót do odbioru zgłasza Wykonawca wpisem do dziennika budowy i jednocześnie powiadomieniem Inżyniera; odbiór będzie przeprowadzony bezzwłocznie, nie później niż 3 dni od daty zgłoszenia wpisem do dziennika budowy i powiadomienia o tym fakcie Inżyniera

Jakość i ilość (zakres) robót ulegających zakryciu ocenia Inżynier na podstawie dokumentów zawierających komplet wyników badań laboratoryjnych i w oparciu o przeprowadzone pomiary, w odniesieniu do dokumentacji projektowej, specyfikacji i uprzednimi ustaleniami.

Wykonawca jest zobowiązany również do dokumentowania odbieranych robót w postaci fotograficznej. Dokumentacja ta powinna być skatalogowana w sposób nie budzący wątpliwości co do dat wykonania fotografii oraz obiektów, które dokumentuje. Koszt przygotowania dokumentacji odbiorowej, w tym fotograficznej, nie podlega odrębnej zapłacie i przyjmuje się, że jest włączony w cenę kontraktową.

Nie dopuszcza się do dokonania odbioru robót w przypadku wystąpienia wad i usterek mających wpływ na jakość wykonanych robót i późniejszą negatywną pracę konstrukcji w okresie eksploatacji. W takim przypadku Wykonawca jest odpowiedzialny za dokonanie wszelkich starań celem likwidacji tych wad i poprawy jakości robót na własny koszt.

W przypadku, gdy Inżynier stwierdzi, że zaistniałe wady i usterki nie mają istotnego wpływu na ogólną jakość wykonanych robót może dopuścić do odbioru robót pod warunkiem dokonania odpowiednich potrąceń z tytułu ich występowania.

8.3. Odbiór częściowy

Odbiór częściowy polega na ocenie jakości i ilości (kompletności) wykonanych odcinków lub części robót, w stanie nadającym się do użytkowania.

Odbioru częściowego dokonuje się według zasad jak przy odbiorze ostatecznym robót. Odbioru częściowego dokonuje Inżynier.

8.4. Odbiór ostateczny robót

8.4.1. Zasady odbioru ostatecznego robót

Odbiór ostateczny polega na finalnej ocenie rzeczywistego wykonania robót w odniesieniu do ich ilości, jakości i wartości.

Całkowite zakończenie robót oraz gotowość do odbioru ostatecznego powinna zostać stwierdzona przez Wykonawcę wpisem do dziennika budowy z bezzwłocznym powiadomieniem na piśmie Inżyniera,

Odbiór ostateczny nastąpi w terminie ustalonym w dokumentach umowy, licząc od dnia potwierdzenia przez Inżyniera zakończenia robót,

Odbioru ostatecznego dokona Komisja wyznaczona przez Zamawiającego, w obecności Inżyniera, Kierownika projektu i Wykonawcy.

Komisja dokona oceny jakościowej na podstawie przedłożonych dokumentów, wyników badań i pomiarów, ocenie wizualnej oraz zgodności wykonania robót z dokumentacją projektową oraz zapisami w specyfikacjach.

W przypadkach niewykonania wyznaczonych robót poprawkowych lub robót uzupełniających Komisja przerwie swoje czynności i ustali nowy termin odbioru ostatecznego,

W przypadku stwierdzenia przez Komisję, że jakość wykonanych robót w poszczególnych asortymentach nieznacznie odbiega od wymaganych dokumentacją projektową z uwzględnieniem tolerancji i nie ma większego wpływu na cechy eksploatacyjne obiektu oraz bezpieczeństwo ruchu, Komisja dokona potrąceń, oceniając pomniejszoną wartość wykonanych robót w stosunku do wymagań przyjętych w dokumentach kontraktowych.

8.4.2 Dokumenty do odbioru ostatecznego

Podstawowym dokumentem do dokonania odbioru ostatecznego robót jest protokół odbioru ostatecznego robót, sporządzony według wzoru ustalonego przez Zamawiającego.

Wykonawca zobowiązany jest do przygotowania następujących dokumentów:

1. Dokumentację projektową podstawową z naniesionymi zmianami oraz dodatkową, jeśli została sporządzona w trakcie realizacji umowy. Wymaga się przy tym, aby dokumentacja została tak opracowana graficznie, aby wszelkie naniesione zmiany były łatwo rozpoznawalne,
2. Dokumentację powykonawczą w odpowiedniej ilości egzemplarzy - w wersji papierowej i w wersji elektronicznej,
3. Szczegółowe Specyfikacje Techniczne Wykonania i Odbioru Robót (podstawowe z projektu oraz uzupełniające lub zamiennie),
4. Badania typu, recepty i ustalenia technologiczne,
5. Dzienniki budowy i księgi obmiarów (oryginały),
6. Wyniki pomiarów kontrolnych oraz badań i oznaczeń laboratoryjnych, zgodnie z SSTWiORB i ewentualnie PZJ,
7. Dokumenty dopuszczające do stosowania wbudowanych materiałów zgodnie z Ustawą o wyrobach budowlanych z dnia 16 kwietnia 2004 r. (Dz.U.2014.883 j.t.), SSTWiORB i ewentualnie PZJ.
8. Opinię technologiczną opracowaną przez Wykonawcę i skoreferowaną przez Inżyniera, sporządzoną na podstawie wszystkich wyników badań i pomiarów załączonych do dokumentów odbioru, wykonanych zgodnie z SSTWiORB i PZJ.
9. Rysunki (dokumentacje) na wykonanie robót towarzyszących (np. na przełożenie linii telefonicznej, energetycznej, gazowej, oświetlenia itp.) oraz protokoły odbioru i przekazania tych robót właścicielom urzędzeń.
10. Geodezyjną inwentaryzację powykonawczą Robót i sieci uzbrojenia terenu.
11. Kopię mapy zasadniczej powstałej w wyniku geodezyjnej inwentaryzacji powykonawczej.
12. Szkice przebiegu granic prawnych pasa drogowego.
13. Pomiarы skuteczności działania urządzeń podczyszczających wody opadowe
14. Sprawozdanie Kierownika budowy z oświadczeniem o zakończeniu robót
15. Protokoły odbiorów częściowych i robót zanikających.

Wykonawca opracuje operat kołaudacyjny w dwóch oryginalnych egzemplarzach i jednej kopii. Dodatkowo Wykonawca zeskanuje wszystkie dokumenty wchodzące w skład operatu kołaudacyjnego, za wyjątkiem pozycji 10, w rozdzielczości umożliwiającej czytelny wydruk w formacie odpowiadającym oryginałowi i zapisze na nośniku danych w dwóch egzemplarzach w formacie zapisu danych uzgodnionym z Inżynierem. Pozycja 10 zostanie zapisana na nośniku danych w formacie *.dwg lub *.dgn.

Koszt przygotowania wszystkich egzemplarzy dokumentacji odbiorowej wraz z wersją elektroniczną jest zawarty w cenie kontraktowej i nie podlega odrębnej zapłacie.

W przypadku, gdy wg komisji, roboty pod względem przygotowania dokumentacyjnego nie będą gotowe do odbioru ostatecznego, komisja w porozumieniu z Wykonawcą wyznaczy ponowny termin odbioru ostatecznego robót.

Wszystkie zarządzone przez komisję roboty poprawkowe lub uzupełniające będą zestawione wg wzoru ustalonego przez Zamawiającego.

8.5 Odbiór pogwarancyjny

Odbiór pogwarancyjny polega na ocenie wykonanych robót związanych z usunięciem wad stwierdzonych przy odbiorze ostatecznym i zaistniałych w okresie gwarancyjnym.

Odbiór pogwarancyjny będzie dokonany na podstawie oceny wizualnej obiektu z uwzględnieniem zasad opisanych w punkcie 8.4 „Odbiór ostateczny robót”.

9. PODSTAWA PŁATNOŚCI

9.1 Ustalenia Ogólne

Podstawą płatności jest cena jednostkowa skalkulowana przez Wykonawcę za jednostkę obmiarową ustaloną dla danej pozycji kosztorysu.

Dla pozycji kosztorysowych wycenionych ryczałtowo podstawą płatności jest wartość (kwota) podana przez Wykonawcę w danej pozycji kosztorysu.

Cena jednostkowa lub kwota ryczałtowa pozycji kosztorysowej będzie uwzględniać wszystkie czynności, wymagania i badania składające się na jej wykonanie, określone dla tej roboty w ST i w dokumentacji projektowej.

Ceny jednostkowe lub kwoty ryczałtowe robót będą obejmować:

- robocizną bezpośrednią wraz z towarzyszącymi kosztami,
- wartość zużytych materiałów wraz z kosztami zakupu, magazynowania, ewentualnych ubytków i transportu,
- wartość pracy sprzętu wraz z towarzyszącymi kosztami,
- koszty pośrednie, zysk kalkulacyjny i ryzyko,
- podatki obliczone zgodnie z obowiązującymi przepisami,
- koszty wyłączenia linii ciągłych i z gotowością ruchową,
- koszty wyłączeń i przełączeń oraz niedostarczenia mediów,
- wykonanie układów przejściowych na czas budowy,
- wartość zakupu i zużytych materiałów do wykonania tymczasowych dróg technologicznych według potrzeb wynikających z przyjętej technologii w robót,
- przeprowadzenie pomiarów, badań i odbiorów,
- koszty projektu – dokumentacji powykonawczej
- koszty urządzenia, utrzymania i likwidacji zaplecza Wykonawcy
- koszty ustawienia, utrzymania i demontażu tablic informacyjnych,
- koszty ustawienia tablic pamiątkowych,
- koszty ustawienia, utrzymania i demontażu urządzeń zabezpieczających plac budowy, świateł ostrzegawczych, zapór, ogrodzenia,
- koszty projektu organizacji ruchu na czas budowy oraz koszty wybudowania, utrzymania i likwidacji przewiązek, objazdów, przejazdów i oznakowania czasowej organizacji ruchu,
- koszty inwentaryzacji i oceny stanu technicznego budynków narażonych na oddziaływanie robót oraz naprawę wyrządzonych szkód,
- koszty zapewnienia wymaganych ubezpieczeń,
- koszty nadzoru przyrodniczego,
- koszty nadzoru archeologicznego,
- koszty ochrony saperskiej terenu robót.

Do cen jednostkowych nie należy wliczać podatku VAT.

9.2 Warunki umowy i wymagania ogólne ST D-M-00.00.00

Koszt dostosowania się do wymagań warunków umowy i wymagań ogólnych zawartych w niniejszej specyfikacji D-M-00 obejmuje wszystkie warunki określone w w/w dokumentach.

Koszty związane z dostosowaniem się do wymagań warunków umowy i wymagań ogólnych zawartych w STWiORB DM.00.00.00, w tym, między innymi, koszt związany z zapewnieniem, utrzymaniem i likwidacją zaplecza Wykonawcy, koszt organizacji ruchu na czas budowy, koszt związany z zapewnieniem, utrzymaniem i usunięciem tablic informacyjnych Wykonawca ujmie w cenie kontraktowej.

9.3 Objazdy, przejazdy i organizacja ruchu

Wykonawca jest zobowiązany do dostosowania otrzymanego projektu Organizacji Ruchu na czas budowy do przyjętej technologii i harmonogramu robót oraz uzyskanie zatwierdzenia tego projektu przez właściwy organ i administratora drogi. Koszty dostosowania projektu i wykonania organizacji ruchu na czas budowy ponosi Wykonawca. Po stronie Wykonawcy leży również spełnienie roszczeń osób i podmiotów, które w związku z wprowadzeniem organizacji Ruchu na czas budowy i prowadzeniem robót doznają jakiegokolwiek uszczerbku.

9.3.1 Koszt wykonania objazdów/przejazdów i organizacji ruchu

Koszt wybudowania objazdów/przejazdów i organizacji ruchu obejmuje:

- a) Opracowanie projektów organizacji ruchu dla poszczególnych etapów budowy na czas ściśle wskazany obejmujących zapewnienie dojazdów i dojść do posesji. Projekty te wymagają uzyskania pozytywnej

- opinii Inżyniera i uzyskania zatwierdzenia przez organy zarządzające ruchem. Każdy etap realizacji inwestycji zmieniający zasady ruchu kołowego i pieszego wymaga opracowania projektu organizacji ruchu i jego zatwierdzenia.
- b) Zakup i koszty zakupu potrzebnych materiałów.
 - c) Ustawienie tymczasowego oznakowania, oświetlenia zapór i sygnalizacji zgodnie z zatwierdzonym projektem organizacji ruchu oraz wymaganiami bezpieczeństwa ruchu.
 - d) Ustawienie tymczasowego oświetlenia ciągów komunikacyjnych wg wymogów administratora.
 - e) Opłaty m.in. dzierżawy za zajęcie terenu, poniesienie kosztów komunikacji zastępczej, opłaty a wyłączenie z eksploatacji i inne opłaty wynikające z ograniczenia praw i możliwości eksploatacji przez osoby trzecie.
 - f) Przygotowanie terenu.
 - g) Konstrukcje tymczasowe nawierzchni drogowych, ramp, chodników, krawężników, przystanków i wiat, barier, oznakowań i odwodnienia.
 - h) Koszty związane z zapewnieniem dostępu do nieruchomości przylegających do terenu budowy.
 - i) Tymczasową przebudowę urządzeń obcych oraz koszty związane z zabezpieczeniem istniejącej infrastruktury technicznej w związku z usytuowaniem na niej objazdów / przejazdów.
 - j) Koszty związane z przystosowaniem istniejącej infrastruktury drogowej do pełnienia funkcji objazdów i obejść w przypadku konieczności zamknięcia którejkolwiek z ulic wlotowych do przebudowywanej trasy.
 - k) Koszty eksploatacji wykonanych obiektów lub elementów obiektów do czasu odbioru ostatecznego i uzyskania Świadectwa Przejęcia.

9.3.2 Koszt utrzymania objazdów/przejazdów i organizacji ruchu obejmuje:

- l) Oczyszczanie, przestawienie, odnowienie, przykrycie i usunięcie tymczasowych i stałych oznakowań pionowych, poziomych, barier i świateł.
- m) Utrzymanie płynności ruchu publicznego.
- n) Organizację i utrzymanie ewentualnej komunikacji zastępczej.
- o) Koszty energii związanej z tymczasowym oświetleniem ciągów komunikacyjnych.

9.3.3 Koszt likwidacji objazdów/przejazdów oraz koszt organizacji ruchu obejmuje:

- p) usunięcie wbudowanych materiałów i oznakowania,
- q) doprowadzenie terenu do stanu pierwotnego.

9.4 Dodatkowe koszty

Poniżej podano dodatkowe koszty, które Wykonawca musi uwzględnić w cenie Kontraktowej:

1. Koszt wybudowania objazdów/przejazdów i tymczasowej organizacji ruchu,
2. Koszty rekonstrukcji sieci drogowej zniszczonej ruchem budowlanym,
3. Koszty odszkodowań związanych ze zniszczeniami budynków w wyniku prowadzenia prac budowlanych lub ruchu budowlanego,
4. Koszty odszkodowań za infrastrukturę i/lub obiekty kubaturowe zniszczone na skutek prac budowlanych lub ruchu budowlanego,
5. Koszty wszelkich uzgodnień, opinii i pozwoleń na etapie budowy (w tym również wynikłych w trakcie opracowywania dodatkowej dokumentacji projektowej),
6. Koszty odszkodowań za czasowe zajęcie terenu – ograniczenie w korzystaniu (jeśli prowadzenie prac budowlanych będzie tego wymagało) w uzgodnieniu z zainteresowanymi stronami,
7. Koszty usunięcia kolizji z nową infrastrukturą techniczną, powstałą po opracowaniu projektu budowlanego lub nie zidentyfikowaną na etapie opracowywania projektu budowlanego,
8. Koszty wyłączeń, przełączeń i przerw w dostawie mediów związanych z realizacją robót budowlanych,
9. Koszty dostosowania do wymagań zawartych w decyzji ZRID,

10. PRZEPISY ZWIĄZANE

Ustawa z dnia 7 lipca 1994 r. Prawo budowlane (Dz.U. 2013 r., poz.1409, z późn. zm.)

1. Ustawa z dnia 10 kwietnia 2003 r. o szczególnych zasadach przygotowania i realizacji inwestycji w zakresie dróg publicznych (Dz. U. 2013 r., poz. 687 z późn. zm.)

2. Ustawa z dnia 21 marca 1985 r. o drogach publicznych (Dz.U. 2013 r., poz. 260 z późn. zm.),
3. Ustawa z dnia 16 kwietnia 2004 r. o wyrobach budowlanych (Dz.U. Nr 92, poz. 881, z późn. zm.)
4. Ustawa z dnia 17 maja 1989 r. Prawo geodezyjne i kartograficzne (Dz.U. z 2010 r. nr 193, poz. 1287, z późn. zm.)
5. Ustawa z dnia 27 kwietnia 2001 r. Prawo ochrony środowiska (tekst jednolity Dz.U. 2001, nr 25, poz. 150 z późniejszymi zmianami),
6. Ustawa z dnia 3 października 2008 r. o udostępnianiu informacji o środowisku i jego ochronie, udziale społeczeństwa w ochronie środowiska oraz o ocenach oddziaływania na środowisko (Dz.U. 2008 nr 199 poz. 1227 z późniejszymi zmianami),
7. Ustawa z dnia 14 grudnia 2012 r. o odpadach (Dz.U. 2013 r., poz. 21, z późn. zm.)
8. Ustawa z dnia 20.06.1997 r. – Prawo o ruchu drogowym (Dz. U. nr 58 poz. 515 z 2003 r. z późn. zm.)
9. Ustawa z dnia 03.02.1995 r. – O ochronie gruntów rolnych i leśnych (Dz.U. Nr 10 poz. 78 z 1995 r. z późn. zm.)
10. Rozporządzenie Ministra Transportu, Budownictwa i Gospodarki Morskiej z dnia 03 lipca 2003 r w sprawie szczegółowych warunków technicznych dla znaków i sygnałów drogowych oraz urządzeń bezpieczeństwa ruchu drogowego i warunków ich umieszczania na drogach (Dz.U. 2013 poz. 1326)
11. Rozporządzenie Ministra Infrastruktury z dnia 2 września 2004 r. w sprawie szczegółowego zakresu i formy dokumentacji projektowej, specyfikacji technicznych wykonania i odbioru robót budowlanych oraz programu funkcjonalno-użytkowego (tekst jednolity: Dz.U. 2013 poz. 1129 z późn. zm.),
12. Rozporządzenie MISWiA z dnia 31.07.2002 r. – W sprawie znaków i sygnałów drogowych (Dz.U. Nr 170 poz. 1393 z 2002 r.)
13. Rozporządzenie Ministra Infrastruktury z dnia 23 września 2003 r. w sprawie szczegółowych warunków zarządzania ruchem na drogach oraz wykonywania nadzoru nad tym zarządzeniem Dz.U. 2003 nr 177 poz. 1729
14. Rozporządzenie Ministra Środowiska z dnia 18 listopada 2014 r. w sprawie warunków, jakie należy spełnić przy wprowadzaniu ścieków do wód i ziemi oraz w sprawie substancji szczególnie szkodliwych dla środowiska wodnego (Dz.U. 2014 poz. 1800)
15. Rozporządzenie Ministra Środowiska z dnia 9 grudnia 2014 r. w sprawie katalogu odpadów (Dz.U. 2014 poz. 1923)
16. Rozporządzenie Ministra Infrastruktury z dn. 11 sierpnia 2004 r. w sprawie sposobów deklarowania zgodności wyrobów budowlanych oraz sposobu znakowania ich znakiem budowlanym (Dz.U. nr 198, poz. 2041)
17. Rozporządzenie Ministra Infrastruktury z dn. 08 listopada 2004 r. w sprawie aprobat technicznych oraz jednostek organizacyjnych upoważnionych do ich wydawania (Dz.U. nr 249, poz. 2497)
18. Rozporządzenie Ministra Infrastruktury z dnia 26 czerwca 2002 r. w sprawie dziennika budowy, montażu oraz rozbiórki oraz tablicy informacyjnej (Dz.U. Nr 108 poz. 953 z 2002 r.)
19. Rozporządzenia MGPIB z dnia 21 lutego 1995 r. w sprawie rodzaju i zakresu opracowań geodezyjno-kartograficznych oraz czynności geodezyjnych obowiązujących w budownictwie (Dz.U. Nr 25 poz. 133 z 1995 r.)
20. Rozporządzenie Ministra Infrastruktury z dnia 06 lutego 2003 r. w sprawie bezpieczeństwa i higieny pracy podczas wykonywania robót budowlanych (Dz.U. Nr 47 poz. 401 z 2003 r.)
21. Rozporządzenie MI z dnia 23 czerwca 2003 r. w sprawie informacji dotyczącej bezpieczeństwa i ochrony zdrowia oraz planu bezpieczeństwa i ochrony zdrowia (Dz. U. Nr 120 poz. 1126 z 2003 r.)

D.01.01.01 ODTWORZENIE (WYZNACZENIE) TRASY W TERENIE

1. WSTĘP

1.1. Przedmiot Specyfikacji Technicznej (ST)

Przedmiotem niniejszej Specyfikacji Technicznej są wymagania dotyczące wykonania i odbioru robót związanych z wyznaczenia geodezyjnym trasy w terenie w ramach **Rozbudowy skrzyżowania drogi powiatowej nr 2839W - ulicy Gościniec, z drogą gminną – ul. Rybną, w miejscowości Wola Gołkowska.**

1.2. Zakres stosowania ST

Specyfikacja Techniczna jest stosowana jako dokument przetargowy i kontraktowy przy zleceniu i realizacji robót wymienionych w pkt 1.1.

1.3. Zakres robót objętych ST

Ustalenia zawarte w niniejszej specyfikacji obejmują wyznaczenie osi trasy i punktów wysokościowych na wszystkich drogach objętych niniejszym zleceniem w granicach opracowania dla potrzeb realizacji robót budowlanych, zgodnie z zakresem wg Dokumentacji Projektowej.

Zakres robót obejmuje:

- uzyskanie danych z Ośrodka Dokumentacji Geodezyjnej i Kartograficznej danych odnośnie punktów osnowy i reperów wysokościowych,
- sporządzenie szkicu przebiegu granic prawnych z ich stabilizacją w terenie znakami granicznymi
- wyznaczenie sytuacyjne i wysokościowego punktów głównych i punktów wysokościowych (reperów roboczych założonych w terenie dowiązanych do reperów państwowych);
- uzupełnienie dodatkowymi punktami,
- wyznaczenie dodatkowych reperów roboczych;
- zastabilizowanie punktów w sposób trwały, ochrona ich przed zniszczeniem oraz oznakowanie w sposób ułatwiający ich odszukanie i ewentualne odtworzenie;
- analizę dokumentacji projektowej w wersji papierowej i numerycznej;
- wyznaczenie geodezyjne wszystkich punktów i elementów dróg niezbędnych do realizacji robót;
- wyznaczenie przekrojów w sposób umożliwiający realizację robót;
- wyznaczenie roboczego pikietażu trasy min. co 50m poza granicą robót;
- opracowanie szczegółów sytuacyjno – wysokościowych zjazdów na posesje w nawiązaniu do istniejącego terenu;
- oznaczenie pikietażu w sposób trwały oraz odtwarzanie uszkodzonych punktów na bieżąco do końca okresu gwarancyjnego;
- opracowanie powykonawczej dokumentacji geodezyjnej;
- przeniesienie punktów istniejącej osnowy geodezyjnej poza granicę robót ziemnych wraz z odtworzeniem wysokościowym.

Przewiduje się również wykonanie w ramach pomiaru powykonawczego szkicu przebiegu granic prawnych z ich stabilizacją w terenie znakami granicznymi typ 36a (zgodnie z normą BN-67/6744-09) i świadkami betonowymi tych znaków wykonanymi zgodnie z załączonym rysunkiem (zał. nr 1).

1.4. Określenia podstawowe

- 1.4.1. Osnowa geodezyjna pozioma - usystematyzowany zbiór punktów, których wzajemne położenie na powierzchni odniesienia, zostało określone przy zastosowaniu techniki geodezyjnej.
- 1.4.2. Osnowa geodezyjna wysokościowa - usystematyzowany zbiór punktów, których wysokość w stosunku do przyjętej powierzchni odniesienia, została określona przy zastosowaniu techniki geodezyjnej
- 1.4.3. Osnowa realizacyjna - jest to osnowa geodezyjna (pozioma i wysokościowa), przeznaczona do geodezyjnego wytyczenia elementów projektów w terenie oraz geodezyjnej obsługi budowy i montażu urządzeń i konstrukcji. Osnowa ta powinna służyć do pomiarów kontrolnych przemieszczeń i odkształceń, a także w miarę możliwości pomiarów powykonawczych.
- 1.4.4. Inwentaryzacja powykonawcza- pomiar powykonawczy wybudowanej drogi i sporządzenie związanej z nim dokumentacji geodezyjnej i kartograficznej.
- 1.4.5. Pozostałe określenia podstawowe- są zawarte w przepisach prawa oraz odpowiednich Polskich Normach, a także z instrukcjach i wytycznych technicznych obowiązujących w geodezji i kartografii.

1.5. Ogólne wymagania dotyczące robót

Ogólne wymagania dotyczące robót podano w ST DM.00.00.00 "Wymagania ogólne", pkt 1.5.

2. MATERIAŁY

2.1. Warunki ogólne stosowania materiałów

Warunki ogólne stosowania materiałów podano w ST DM.00.00.00 "Wymagania ogólne", pkt 2.

2.2. Rodzaje materiałów

Do oznaczenia punktów głównych trasy należy stosować paliki drewniane, pręt stalowy lub rury metalowe o długości ok.0,50m, a do oznaczenia pozostałych punktów należy stosować paliki drewniane długości około 0,30m, a do utrwalania punktów w istniejącej nawierzchni należy stosować bolce stalowe o średnicy 5 mm i długości 0,04 - 0,05m.

„Świadki” powinny mieć długość około 0,50m i przekrój prostokątny.

Do utrwalenia punktów osnowy geodezyjnej należy stosować materiały zgodne z instrukcjami technicznymi G1 i G-2.

Do stabilizacji oznaczenia roboczego pikietażu trasy, poza granicą pasa robót stosować pale drewniane z tabliczkami. Wymiary tabliczek uzgodnić z Inżynierem.

Do oznaczenia granic pasa drogowego należy stosować betonowe punkty graniczne z krzyżem na górnej poziomej ścianie (zgodnych z załączonym rysunkiem nr 2) oraz żelbetowych „świadków” punktu granicznego zgodnych z załączonym rysunkiem 1).

Wymagania względem materiałów dla słupów „PD”:

Do produkcji elementów należy stosować beton klasy C25/50 spełniający wymagania PN-EN 206-1.

Beton użyty do produkcji elementów, powinien charakteryzować się:

- wytrzymałością na ściskanie dla danej klasy betonu,
- nasiąkliwość nie większa niż 5%,
- przepuszczalność wody - stopień wodoszczelności co najmniej W-8,
- odporność na działanie mrozu - stopień mrozoodporności co najmniej F-150.

Wykonawca powinien wykonać badania próbek betonu pobranych z w/w elementów i przedstawić wyniki tych badań Zamawiającemu do akceptacji.

Elementy przed zastosowaniem do stabilizacji pasa drogowego powinny być zaakceptowane przez Zamawiającego, oraz muszą być:

- wolne od spękań,
- wolne od wykruszeń, ubytków,
- powierzchnie powinny być gładkie, bez śladów po pęcherzach powietrznych.

Sprawdzenie wyglądu zewnętrznego należy przeprowadzić na podstawie oględzin elementu.

Sprawdzenie kształtu i wymiarów elementów należy przeprowadzić z dokładnością do 1 mm (w odniesieniu do wymiarów podanych na rysunku) przy użyciu suwmiarki oraz przymiaru stalowego lub taśmy.

Sprawdzenie kątów prostych w narożach elementów wykonuje się przez przyłożenie kątownika do badanego naroża i zmierzenia odchyłek z dokładnością do 1 mm.

3. SPRZĘT

3.1. Ogólne wymagania dotyczące sprzętu

Ogólne wymagania dotyczące sprzętu podano w ST DM.00.00.00 "Wymagania ogólne", pkt.3.

3.2. Sprzęt stosowany do wyznaczenia trasy i punktów wysokościowych

Do odtworzenia sytuacyjnego trasy i punktów wysokościowych należy stosować między innymi następujący sprzęt:

- teodolity, tachimetry, totalstation,
- niwelatory ,
- dalmierze ,
- tyczki,
- łąty,
- taśmy stalowe, szpilki,
- przyrządy GPS.

Sprzęt stosowany do odtworzenia trasy drogowej i jej punktów wysokościowych powinien gwarantować uzyskanie wymaganej dokładności pomiaru.

4. TRANSPORT

4.1. Ogólne wymagania dotyczące transportu

Ogólne wymagania dotyczące transportu podano w ST D-00.00.00 "Wymagania ogólne" pkt 4.

4.2. Wybór środków transportu

Środkiem transportowym dla sprzętu i materiałów może być samochód dostawczy lub inny, gwarantujący przewożenie sprzętu i materiałów w sposób uniemożliwiający ich uszkodzenie.

5. WYKONANIE ROBÓT

Ogólne zasady wykonywania robót podano w ST DM.00.00.00 "Wymagania ogólne", pkt 5.

5.1. Zasady wykonywania robót

Zakres prac geodezyjnych powinien pozwalać wykonać wszystkie roboty przewidziane kontraktem oraz przeprowadzić obmiary, kontrole jakości i odbiory dla wszystkich prac.

Prace pomiarowe przy zakładaniu osnowy geodezyjnej oraz odtworzenie (wyznaczenie) trasy i punktów wysokościowych powinny być wykonane w zgodności z obowiązującymi Instrukcjami Głównego Urzędu Geodezji i Kartografii (GUGiK).

Prace pomiarowe powinny być wykonane przez osoby posiadające odpowiednie kwalifikacje i uprawnienia.

Współrzędne i wysokości punktów osnowy realizacyjnej będą określone w takim samym układzie i poziomie odniesienia jak Dokumentacja Projektowa. Wyniki przekazane będą Inżynierowi.

Wykonawca powinien natychmiast poinformować Inżyniera o wszelkich błędach wykrytych w wytyczeniu punktów głównych trasy i reperów roboczych. Zaniechanie powiadomienia Inżyniera oznacza, że jakiegokolwiek roszczenia ze strony Wykonawcy, a wynikające z tytułu następstw nie zgłoszonych błędów, nie mogą mieć miejsca.

Wykonawca powinien sprawdzić czy rzędne terenu określone w Dokumentacji Projektowej są zgodne z rzeczywistymi rzędnymi terenu. Jeżeli Wykonawca stwierdzi, że rzeczywiste rzędne terenu istotnie różnią się od rzędnych określonych w Dokumentacji Projektowej, to powinien powiadomić o tym Inżyniera. Ukształtowanie terenu w takim rejonie nie powinno być zmieniane przed podjęciem odpowiedniej decyzji przez Inżyniera.

Wszystkie Roboty, które bazują na pomiarach Wykonawcy nie mogą być rozpoczęte przed zaakceptowaniem wyników pomiarów przez Inżyniera.

Punkty wierzchołkowe, punkty główne trasy i punkty pośrednie osi trasy muszą być zaopatrzone w oznaczenia określające w sposób wyraźny i jednoznaczny charakterystykę i położenie tych punktów. Forma i wzór tych oznaczeń powinny być zaakceptowane przez Inżyniera.

5.2. Osnowa realizacyjna

Inżynier dostarczy Wykonawcy dane do wykonania w terenie osnowy realizacyjnej. Dane te będą zawierać:

- współrzędne XY punktów istniejącej osnowy geodezyjnej trwale zastabilizowanej w rejonie prowadzenia robót,
- wykaz reperów

Na podstawie przekazanych danych, Wykonawca zobowiązany jest do wykonania osnowy realizacyjnej odpowiadającej następującym kryteriom:

- punkty osnowy powinny być zlokalizowane w bezpośrednim sąsiedztwie terenu prowadzenia robót, tak, aby nie były narażone na zniszczenie w trakcie jej realizacji,
- odległość między punktami nie powinny być większe niż 300 m,

Nowe punkty osnowy realizacyjnej należy zastabilizować wieloznakowo tzn. znakiem naziemnym i centrycznie pod nim osadzonym znakiem podziemnym.

Wszystkie punkty osnowy realizacyjnej należy zabezpieczyć przed zniszczeniem w sposób uzgodniony z Inżynierem.

5.3. Wyznaczenie trasy

Wyznaczeniu trasy podlegają:

- oś dróg głównych,
- osie pozostałych dróg,
- skrzyżownia,

- chodniki i ciągi pieszo-jezdne,
- zjazdy,
- place.

Wykonawca na bazie osnowy realizacyjnej przeprowadzi wyznaczenie osi geometrycznych i odpowiadającym tym osiom punktów wysokościowych zgodnie z danymi zawartymi w Dokumentacji Projektowej.

Budowane jezdnie zostaną wyznaczone (odtworzone) poprzez:

- osie geometryczne każdej jezdni,
- przekroje poprzeczne.

Współrzędne XY punktów głównych trasy drogi krajowej są zamieszczone w formie wykazu w Dokumentacji Projektowej a współrzędne wysokościowe „Z” są opisane na przekrojach podłużnych i poprzecznych oraz na planach warstwicznych.

Wyznaczone punkty na osiach jezdni nie powinny być przesunięte więcej niż o 3 cm w stosunku do projektowanych, a rzędne punktów na osi należy wyznaczyć z dokładnością do 1 cm w stosunku do rzędnych w projekcie.

Wytyczenie osi trasy powinno być zaakceptowane przez Inżyniera.

5.4. Wyznaczenie przekrojów poprzecznych i punktów charakterystycznych

Wyznaczenie przekrojów poprzecznych obejmuje wyznaczenie krawędzi nasypów i wykopów na powierzchni terenu, zgodnie z Dokumentacją Projektową.

Należy również wyznaczyć wszystkie inne charakterystyczne punkty (w planie i wysokościowo) niezbędne dla potrzeb prowadzenia robót.

Profilowanie przekrojów poprzecznych musi umożliwiać wykonanie nasypów i wykopów o kształcie zgodnym z Dokumentacją Projektową. Do wyznaczania nasypów i wykopów należy stosować dobrze widoczne paliki. Odległości między palikami należy dostosować do ukształtowania terenu oraz geometrii trasy drogowej. Odległość ta powinna odpowiadać odstępowi kolejnych przekrojów poprzecznych podanych w Dokumentacji Projektowej.

Należy również wyznaczyć wszystkie inne charakterystyczne punkty (w planie i wysokościowo) niezbędne dla potrzeb prowadzenia robót. W ramach tych prac należy m.in. wyznaczyć ukształtowanie powierzchni skrzyżowań (na podstawie planów warstwicznych), zweryfikować i uzgodnić z właścicielami posesji lokalizację zjazdów oraz wyznaczyć niweletę zjazdów w dostosowaniu do ukształtowania terenu.

Jako materiały do dokonania prac geodezyjnych należy również wykorzystywać pliki numeryczne przekazane przez Projektanta z rozwiązaniami projektowymi zlokalizowanymi w układzie współrzędnych oraz plany warstwiczne. Pliki w formacie AutoCAD (DWG lub DXF) lub MicroStation (DGN).

5.5. Wyznaczenie położenia obiektów mostowych (przepustów)

Dla każdego z obiektów należy wyznaczyć jego położenie w terenie poprzez:

- wytyczenie osi obiektu,
- wytyczenie punktów określających usytuowanie (kontur) obiektu.

Położenie obiektu w planie należy określić z dokładnością określoną w pkt 5.3.

5.6. Wyznaczenie położenia infrastruktury towarzyszącej

Dla każdej z branż obejmujących wykonanie infrastruktury towarzyszącej budowie jezdni należy

- wytyczenie przebiegu tras kablowych, rurociągów, etc. zgodnie z Dokumentacją Projektową,
- wytyczenie punktów określających usytuowanie (kontur) elementów punktowych, w szczególności lokalizację studzienek technologicznych, ściekowych, etc., zgodnie z Dokumentacją Projektową.

Dokładność tyczenia elementów infrastruktury podano w specyfikacjach technicznych – roboty branżowe

5.7. Przeniesienie osnowy geodezyjnej

Przeniesienie osnowy geodezyjnej poza granicę robót wraz z odtworzeniem wysokościowym może być wykonane tylko przez uprawnione do tego rodzaju prac jednostki geodezyjne. Przeniesienie osnowy geodezyjnej musi być wykonane przed przystąpieniem do robót objętych Projektem. Projekt osnowy należy uzgodnić z Ośrodkiem Dokumentacji Geodezyjnej i Kartografii. Prace związane z przeniesieniem osnowy geodezyjnej wraz z odtworzeniem wysokościowym prowadzić pod nadzorem i w uzgodnieniu z ODGiK.

5.8. Wyznaczenie granic pasa drogowego

Do stabilizacji granic pasa drogowego należy użyć graniczników tzw. „świadków” punktów granicznych z napisem „PAS DROGOWY” oraz betonowych punktów granicznych z cechą. Utrwaleniu podlegają wszystkie punkty załamania granic pasa drogowego oraz dodatkowo punkty na odcinkach prostych co 200m. Dodatkowo

należy zastabilizować punkty na odcinkach prostych w miejscach, gdzie występuje brak widoczności z uwagi na łuki pionowe lub poziome.

Ponadto Wykonawca przekaze Zamawiającemu mapę z zaznaczeniem kilometraża znaków „PD” i punktów granicznych z cechą oraz zestawienie z wykonanej stabilizacji w wersji elektronicznej.

5.10. Materiały dla Zamawiającego

Wykonawca przekaze Zamawiającemu dokumentację związaną z wznowieniem i oznaczeniem granic pasa drogowego w formie operatu wykonanego przez geodetę uprawnionego zawierającego:

- kopie protokołów okazania znaków granicznych pasa właścicielom działek przyległych do pasa drogowego,
- kopie szkiców geodezyjnych do protokołów,
- wykaz wszystkich współrzędnych punktów granicznych z opisaniem rodzaju stabilizacji (wydruk oraz plik.txt),
- wykaz współrzędnych znaków PD - wydruk oraz plik.txt,
- opisy topograficzne punktów o nietrwałej stabilizacji,
- 2 egzemplarze mapy sporządzonej na podkładach map zasadniczych:
 - granice pasa drogowego w kolorze czerwonym (pozostałe granice - kolor zielony),
 - numery i właścicieli (władających) działek przyległych do pasa drogowego,
 - numer i rodzaj stabilizacji punktu granicznego,
 - numer i symbol znaku PD,
 - legendę umieszczoną na pierwszej stronie mapy zawierającą- oprócz tytułu - skalę, nazwę obrębu, schemat przeglądowy arkuszy map oraz rodzaj stabilizacji (symbole).

Ponadto, jako załącznik do pomiaru powykonawczego należy sporządzić wykaz zmian gruntowych, jako dokument potrzebny do wprowadzenia zmian w operacie ewidencji gruntów dotyczących sposobu użytkowania (użytek rolny lub leśny na drodze).

6. KONTROLA JAKOŚCI ROBÓT

6.1. Ogólne zasady kontroli jakości robót

Ogólne zasady kontroli jakości robót podano w ST DM.00.00.00 "Wymagania ogólne", pkt 6.

Kontrolę jakości prac pomiarowych związanych z odtworzeniem (wyznaczeniem) parkingów i dróg oraz punktów wysokościowych należy prowadzić wg ogólnych zasad określonych w instrukcjach i wytycznych GUGiK.

6.2. Sprawdzenie robót pomiarowych

Sprawdzenie robót pomiarowych powinno być przeprowadzone wg następujących zasad:

- a) oś drogi należy sprawdzić na wszystkich załamaniach pionowych i krzywiznach w poziomie oraz co najmniej co 200m na prostych,
- b) robocze punkty wysokościowe należy sprawdzić niwelatorem na całej długości budowanego odcinka,
- c) wyznaczenie nasypów i wykopów należy sprawdzić taśmą i szablonem z poziomnicą co najmniej w 5 miejscach na każdym kilometrze oraz w miejscach budzących wątpliwości.

Dopuszczalne odchylenie sytuacyjne wytyczonej osi trasy w stosunku do Dokumentacji Projektowej nie może być większe niż 5cm.

Rzędne niwelety punktów osi trasy należy wyznaczyć z dokładnością do 1cm w stosunku do rzędnych niwelety określonych w Dokumentacji Projektowej.

Rzędne reperów roboczych należy określać z taką dokładnością, aby średni błąd niwelacji po wyrównaniu był mniejszy od 10mm/km stosując niwelację podwójną w nawiązaniu do reperów państwowych.

7. OBMIAR ROBÓT

7.1. Ogólne zasady obmiaru robót

Ogólne zasady obmiaru robót podano w STWiORB DM.00.00.00 „Wymagania ogólne”.

7.2. Jednostka obmiarowa

Jednostką obmiarową jest:

- 1 km (kilometr) odtworzonej trasy w terenie,
- kwota ryczałtowa dla opracowania szkicu przebiegu granic prawnych z ich stabilizacją w terenie

8. ODBIÓR ROBÓT

Ogólne zasady odbioru robót podano w ST DM.00.00.00 "Wymagania ogólne", pkt 8.

Roboty uznaje się za wykonane zgodnie z Dokumentacją Projektową, ST i wymaganiami Inżyniera, jeżeli wszystkie pomiary zgodnie z wymaganiami wg pkt. 5 i 6 dały wyniki pozytywne. Odbiór robót związanych z odtworzeniem (wyznaczeniem) parkingów i dróg w terenie następuje na podstawie szkiców i dzienników pomiarów geodezyjnych lub protokołu z kontroli geodezyjnej, które Wykonawca przedkłada Inżynierowi.

9. PODSTAWA PŁATNOŚCI

9.1. Ogólne ustalenia dotyczące podstawy płatności

Ogólne ustalenia dotyczące podstawy płatności podano w STWiORB DM.00.00.00 „Wymagania ogólne”.

9.2. Cena jednostki obmiarowej

Cena 1km (kilometra) odtworzenia trasy i punktów wysokościowych obejmuje wszystkie prace pomiarowe związane konieczne dla prawidłowej realizacji robót, w tym m.in.:

- roboty przygotowawcze i oznakowanie robót,
- zakupienie i dostarczenie materiałów do stabilizacji osnowy i osi trasy,
- założenie osnowy realizacyjnej,
- sprawdzenie wyznaczenia punktów głównych osi trasy i punktów wysokościowych,
- odtworzenie osi trasy drogi głównej, innych dróg, chodników i ciągów pieszo-jezdných zgodnie z danymi wg Dokumentacji Projektowej (w tym wersji elektronicznej),
- wyznaczenie punktów roboczego pikietaża,
- utrzymywanie i ewentualnie uzupełnienie roboczych punktów sytuacyjno-wysokościowych w trakcie robót,
- wyznaczenie przekrojów poprzecznych oraz położenia obiektów mostowych (przepustów) zgodnie z Dokumentacją Projektową,
- wyznaczenie wszystkich pozostałych punktów charakterystycznych niezbędnych dla potrzeb prowadzenia robót budowlanych (np. płaszczyzny skrzyżowań),
- wyznaczenie zjazdów na posesje leżące wzdłuż drogi (razem z uzgodnieniem z właścicielami posesji lokalizacji zjazdów oraz wyznaczeniem niwelet zjazdów w dostosowaniu do ukształtowania terenu),
- odtworzenie pasa drogowego,
- prowadzenie dokumentacji geodezyjnej,
- inwentaryzacja powykonawcza robót,
- koszty Ośrodków dokumentacji geodezyjno - kartograficznych.

Kwota ryczałtowa dla opracowanie szkicu przebiegu granic prawnych z ich stabilizacją w terenie obejmuje:

- szkic w formie matrycy na przezroczystej folii 1:1000 w formacie A-3, zbroszurowany z możliwością wypinania,
- wykaz współrzędnych punktów granicznych (plik w formacie txt),
- mapa ewidencyjna,
- wypis z rejestru gruntów dla wszystkich działek w pasie drogowym,
- odbitka istniejącej mapy zasadniczej lub syt. – wys. w skali szkicu,
- szkic przebiegu granic prawnych w pliku w formacie dxf,
- wykaz zmian gruntowych,
- granica zastabilizowana znakami granicznymi i świadkami betonowymi.

10. PRZEPISY ZWIĄZANE

10.1. Normy

Nie występują.

10.2. Inne dokumenty

1. Ustawa Prawo geodezyjne i kartograficzne z dnia 17 maja 1989 r. (Dz. U. nr 30 poz. 163 z późniejszymi zmianami).
2. Instrukcja techniczna 0-1. Ogólne zasady wykonywania prac geodezyjnych.
3. Instrukcja techniczna G-3. Geodezyjna obsługa inwestycji, Główny Urząd Geodezji i Kartografii, Warszawa, 1979
4. Instrukcja techniczna G-1. Geodezyjna osnowa pozioma, GUGiK, 1978
5. Instrukcja techniczna G-2. Wysokościowa osnowa geodezyjna, GUGiK, 1983
6. Instrukcja techniczna G-4. Pomiary sytuacyjne i wysokościowe, GUGiK, 1979
7. Wytyczne techniczne G-3.2 Pomiary realizacyjne, GUGiK, 1983
8. Wytyczne techniczne G-3.1. Osnowy realizacyjne, GUGiK, 1983.

9. Wytyczne techniczne G-1.9. Katalog znaków geodezyjnych oraz zasady stabilizacji punktów.

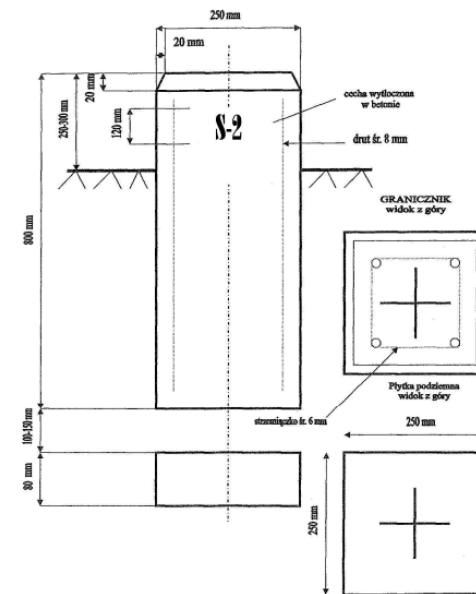
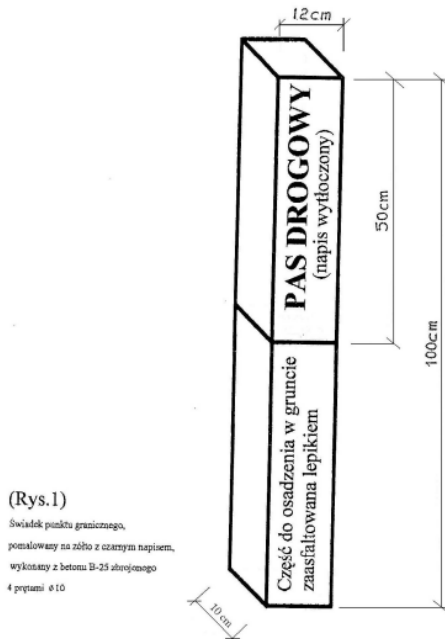

Rys. 2. Betonowy punkt graniczny z cechą np. „S-2”

D-01.02.01/01 USUNIĘCIE DRZEW I KRZEWÓW

1. WSTĘP

1.1. Przedmiot Specyfikacji Technicznej

Przedmiotem niniejszej Specyfikacji Technicznej są wymagania dotyczące wykonania i odbioru robót związanych z usunięciem drzew i krzewów w ramach **Rozbudowy skrzyżowania drogi powiatowej nr 2839W - ulicy Gościniec, z drogą gminną – ul. Rybną, w miejscowości Wola Gołkowska.**

1.2. Zakres stosowania ST

Specyfikacja techniczna jest stosowana, jako dokument kontraktowy przy realizacji Robót wymienionych w punkcie 1.1.

1.3. Określenia podstawowe

- 1.3.1. Drzewo – wieloletnia zdrewniała roślina o wyraźnie wykształconym jednym lub więcej pniu, które w pewnej wysokości nad ziemią rozgałęziają się w koronę.
- 1.3.2. Krzew – wieloletnia wielopędowa zdrewniała roślina bez wykształconego przewodnika, z krótkim pędem głównym (do 10 cm), z którego wyrastają równorzędne, rozgałęziające się pędy boczne.
- 1.3.3. Karpa – pozostałość po ścięciu drzewa (system korzeniowy wraz z pniakiem).
- 1.3.4. Pniak – dolna część pnia pozostająca przy karpie po ścięciu drzewa.
- 1.3.5. Drewno z pni drzew – materiał pochodzący z pni drzew o średnicy pni ≥ 10 cm.
- 1.3.6. Drągowina i gałęzie – drewno pochodzące z koron drzew, pni drzew o średnicy poniżej 10 cm oraz zagajników i krzewów.
- 1.3.7. Karpina – drewno części podziemnej drzewa wraz z pniakiem pozostałym po ścięciu.
- 1.3.8. Zrębki – materiał uzyskany z rozdrobnienia drągowiny, gałęzi i karpiny z usunięcia zieleni o frakcji 20 – 60 mm.

Pozostałe określenia podstawowe są zgodne z definicjami podanymi w ST D-M-00.00.00 "Wymagania ogólne".

2. MATERIAŁY

Ogólne wymagania dotyczące materiałów podano w ST D-M.00.00.00. „Wymagania ogólne”.

Materiały do zasypiania dołów po usuniętych drzewach i krzewach powinny spełniać wymagania D.02.00.00 Roboty ziemne.

3. SPRZĘT

Ogólne wymagania dotyczące sprzętu podano w ST D-M.00.00.00. „Wymagania ogólne”.

Przy mechanicznym wykonywaniu robót stosuje się:

- piła motorowa łańcuchowa,
- dźwig
- spycharki,
- specjalne maszyny przeznaczone do karczowania pni oraz ich usunięcia z pasa drogowego,
- piły mechaniczne,
- koparki lub ciągniki ze specjalnym sprzętem do prowadzenia prac związanych z wyrębem drzew.

Wybór sprzętu do wykonania robót związanych niniejszymi ST należy do Kierownika Budowy. Jakikolwiek sprzęt, rusztowania, maszyny lub narzędzia nie gwarantujące wymagań jakościowych Robót i bezpieczeństwa zostaną przez Inżyniera zdyskwalifikowane i nie zostaną dopuszczone do Robót.

4. TRANSPORT

4.1. Ogólne wymagania dotyczące transportu

Ogólne wymagania dotyczące transportu podano w ST D-M.00.00.00 „Wymagania ogólne”.

Wybór sposobu transportu i wybór środków transportu należą do Kierownika Budowy z zastrzeżeniem, że transport nie może powodować zanieczyszczenia, obniżenia ich jakości lub uszkodzeń transportowanych materiałów.

Liczba środków transportu powinna gwarantować prowadzenie Robót, zgodnie z zasadami określonymi w Dokumentacji Projektowej, ST i wskazaniach Inżyniera, w terminie przewidzianym Kontraktem.

4.2. Transport materiału z wycinki

Drewno z pni usuniętych drzew, drągowina i gałęzie z cięć pielęgnacyjnych oraz zrębki mogą być przewożone dowolnymi środkami transportu.

W czasie trwania transportu Wykonawca powinien zabezpieczyć ładunki przed możliwością przesuwania się. Drewno z pni drzew z wycinki zieleni oraz drągowina i gałęzie z cięć pielęgnacyjnych będą wywiezione przez Wykonawcę z Terenu Budowy zgodnie z wytycznymi zawartymi w pkt. 5. Zrębki przeznaczone do ściółkowania nasadzeń należy odwieźć na miejsce pozyskane przez Wykonawcę.

Pnie przedstawiające wartość, jako materiał użytkowy (np. budowlany, meblarski itp.) powinny być transportowane w sposób nie powodujący ich uszkodzeń.

Sposób transportu powinien być zaakceptowany przez Inżyniera.

5. WYKONANIE ROBÓT

5.1. Ogólne zasady wykonania robót

Ogólne zasady wykonania robót podano w ST D-M-00.00.00 „Wymagania ogólne”.

Roboty związane z usunięciem roślinności obejmują wycięcie i wykarczowanie drzew, krzewów, podrostu leśnego i roślinnego, wywiezienie pni, karpiny i gałęzi poza teren budowy, zasypanie dołów oraz zniszczenie pozostałości po usuniętej roślinności.

Prace należy przeprowadzić zgodnie z decyzją o środowiskowych uwarunkowaniach zgody na realizację przedsięwzięcia, w tym m.in. w tzw. sezonie rębnym usuwać poza okresem lęgowym ptaków.

Dodatkowo należy wykonać niezbędne prace pielęgnacyjne drzewostanu w skrajni pasa drogowego projektowanego odcinka, w szczególności należy dokonać wycinki odrostów gałęzi i konarów drzew przewidzianych do pozostawienia, usunięcia odrostów drzew przeznaczonych do wycinki, karczowanie dodatkowych karp oraz niezbędne zabiegi utrzymaniowe. Materiał z prac pielęgnacyjnych należy wywieźć na wysypisko. Wyjątkowo dopuszcza się ewentualne spalanie na miejscu pozostałości po wykarczowaniu, w przypadku gdy projektowana droga biegnie w terenie niezabudowanym oraz po uzyskaniu zgody Inżyniera.

Teren pod budowę drogi w pasie robót ziemnych, w miejscach dokopów i w innych miejscach wskazanych w dokumentacji projektowej, powinien być oczyszczony z drzew i krzewów.

W miejscach wykopów, z których grunt jest przeznaczony do wbudowania w nasypy, teren należy oczyścić z roślinności, wykarczować pnie i usunąć korzenie tak, aby zawartość części organicznych w gruntach przeznaczonych do wbudowania w nasypy nie przekraczała 2%.

W miejscach nasypów teren należy oczyścić tak, aby części roślinności nie znajdowały się na głębokości do 60 cm poniżej niwelety robót ziemnych i linii skarp nasypu.

Roślinność istniejąca w pasie robót drogowych, nie przeznaczona do usunięcia, powinna być przez Wykonawcę zabezpieczona przed uszkodzeniem, zgodnie z wytycznymi wskazanymi w DUŚ. Jeżeli roślinność, która ma być zachowana, zostanie uszkodzona lub zniszczona przez Wykonawcę, to powinna być ona odtworzona na koszt Wykonawcy, w sposób zaakceptowany przez odpowiednie władze.

Wykonawca ma obowiązek prowadzenia robót w taki sposób, aby drzewa przedstawiające wartość, jako materiał użytkowy (np. budowlany, meblarski itp.) nie utraciły tej właściwości w czasie robót.

Poza miejscami wykopów doły po wykarczowanych pniach należy wypełnić gruntem przydatnym do budowy nasypów i zagęścić, zgodnie z wymaganiami zawartymi w D.02.03.01. "Wykonanie nasypów".

Doły w obrębie przewidywanych wykopów, należy tymczasowo zabezpieczyć przed gromadzeniem się w nich wody.

Wszelkie wycinki drzew i krzewów niezgodne z Dokumentacją lub poleceniami Inżyniera będą traktowane jako zniszczenie roślin podlegające konieczności odtworzenia przez Wykonawcę.

5.2. Zasady oczyszczania terenu z krzewów

Wycinkę krzewów w wieku powyżej lat 20 z terenów leśnych należy uzgodnić z właściwym terenowo Nadleśnictwem w zakresie rozliczenia kosztów i zagospodarowania materiału roślinnego lub zagospodarować we własnym zakresie

Wycinkę krzewów w wieku do lat 20 z terenów Lasów Państwowych oraz uporządkowanie terenu po tej wycince, jak również wycinkę krzewów z terenów nieleśnych wykona Wykonawca.

Roboty związane z usunięciem krzewów obejmują wycięcie i wykarczowanie krzewów, zasypanie dołów i zrębkowanie na miejscu pozostałości po wykarczowaniu. Nie dopuszcza się spalania resztek organicznych na miejscu. W miejscach nasypów teren należy oczyścić tak, aby części roślinności nie znajdowały się na głębokości do 60 cm poniżej niwelety robót ziemnych i linii skarp nasypu.

5.3. Wycięcie drzew i karczowanie

Wycinkę drzew z karczowaniem poza terenami lasów, jak również wycinkę drzew w wieku do lat 20 z terenów leśnych, uporządkowanie terenu i usunięcie karp z terenów leśnych wykona Wykonawca. Wykonawca jest

zobowiązany do oznakowania wyciętych drzew oraz do przechowywania, ochrony, oszacowania i wyceny drewna uzyskanego w czasie wycinki.

Roboty związane z wycinką drzew z karczowaniem poza terenami Lasów Państwowych oraz z wycinką drzew w wieku do lat 20 z karczowaniem na terenach Lasów Państwowych obejmują wycięcie drzew i usunięcie karpiny, zasypanie dołów po wykarczowaniu. Roboty związane z usunięciem karp z terenów leśnych po wycięciu drzew przez Nadleśnictwo obejmują usunięcie karpiny i zasypanie dołów po wykarczowaniu.

Wycinkę drzew z terenów Lasów Państwowych, z wyłączeniem drzewostanu do lat 20, wykona nieodpłatnie miejscowe Nadleśnictwo, które staje się właścicielem drewna.

W czasie prowadzenia wycinki Wykonawca będzie przestrzegał następujących zasad:

- zamocowanie na części nadziemnej drzewa stalowej liny odciągającej, możliwie wysoko tak aby kontrolowany był kierunek przewrócenia się odciętego drzewa,
- odcięcie nadziemnej części drzewa za pomocą łańcuchowej piły do drewna. Odcięcie drzewa należy wykonać nisko przy ziemi z zachowaniem szczególnej uwagi,
- odciągnięcie przewróconego drzewa na linie odciągającej, na miejsce gdzie zostaną odcięte gałęzie a strzała drzewa pocięta będzie na kłocę, o wymiarach zapewniających dogodny załadunek i transport,
- załadunek i transport pociętego drewna: pocięte kłocę załadowane zostaną na środki transportu, którymi dysponuje Wykonawca.

Pnie drzew wraz z korzeniami, znajdujące się w pasie robót ziemnych, należy wykarczować z wyjątkiem następujących przypadków:

- w obrębie nasypów – jeżeli średnica pni jest mniejsza od 8 cm i istniejąca rzędna terenu w tym miejscu znajduje się co najmniej 2 metry od powierzchni projektowanej korony drogi albo powierzchni skarpy nasypu. Pnie pozostawione pod nasypami powinny być ścięte nie wyżej niż 10 cm ponad powierzchnią terenu. Powyższe odstępstwo od ogólnej zasady, wymagającej karczowania pni, nie ma zastosowania, jeżeli przewidziano stopniowanie powierzchni terenu pod podstawę nasypu,
- w obrębie wyokrąglenia skarpy wykopu przecinającego się z terenem. W tym przypadku pnie powinny być ścięte równo z powierzchnią skarpy albo poniżej jej poziomu. Poza miejscami wykopów doły po wykarczowanych pnich należy wypełnić gruntem przydatnym do budowy nasypów i zagęścić.

5.4. Utylizacja pozostałości po usuniętej roślinności

Sposób utylizacji pozostałości po usuniętej roślinności powinien być zgodny z opracowanym przez Wykonawcę projektem wycinki drzew i krzewów oraz planem wycinki drzew. W przypadku przerobienia karp, gałęzi i drągowiny na zrebki za pomocą specjalistycznego sprzętu, to sposób wykonania powinien odpowiadać zaleceniom producenta sprzętu. Część pozyskanych karp pozyskanych z karczowania drzew oraz pozostałości po drzewach o średnicy pni minimum 26 cm należy zachować w celu rozłożenia w sąsiedztwie przejść dla zwierząt. Należy je przewieźć na miejsce pozyskane przez Wykonawcę i zabezpieczyć przed kradzieżą.

Nieużyteczne pozostałości po przeróbce pozostały materiał nieużytkowy powinny być usunięte przez Wykonawcę z terenu budowy przy zachowaniu przepisów ustawy z dnia 27 kwietnia 2001r. o odpadach.

5.5. Zasypanie dołów po drzewach i krzewach

Zasypanie dołów powinno być wykonywane zgodnie z ustaleniami D.02.00.00 Roboty ziemne.

6. KONTROLA JAKOŚCI ROBÓT

6.1. Ogólne zasady kontroli jakości robót

Ogólne zasady kontroli jakości robót podano w ST D-M-00.00.00 „Wymagania ogólne”.

6.2. Kontrola usunięcia drzew i krzewów

Sprawdzenie jakości robót polega na wizualnej ocenie sposobu wycinania drzew i krzewów, prawidłowości odzysku materiałów, kompletności usunięcia roślinności, wykarczowania pni z korzeniami, zasypania dołów po drzewach i krzewach oraz sposobu przeprowadzenia utylizacji pozostałości po usuniętej roślinności.

Zasypanie dołów po drzewach i krzewach powinno być poddane kontroli zgodnie z ustaleniami D.02.00.00 Roboty ziemne.

7. OBMIAR

7.1. Ogólne zasady dotyczące obmiaru robót

Ogólne wymagania dotyczące obmiaru robót podano w STWiORB DM. 00.00.00. „Wymagania ogólne”, pkt 7.

7.2. Jednostka obmiarowa

Jednostkami obmiarowymi są:

- 1 szt. (sztuka) dla karczowania drzew,
- 1 m² (metr kwadratowy) dla karczowania terenów zadrzewionych, sadów i krzewów,

8. ODBIÓR ROBÓT

8.1. Ogólne zasady odbioru robót

Ogólne zasady odbioru robót podano w ST D-M-00.00.00 „Wymagania ogólne”.

8.2. Odbiór robót zanikających i ulegających zakryciu

Odbiorowi robót zanikających i ulegających zakryciu podlega sprawdzenie dołów po wykarczowanych pniach, przed ich zasypaniem.

9. PODSTAWA PŁATNOŚCI

9.1. Ogólne wymagania dotyczące podstawy płatności

Ogólne wymagania dotyczące płatności podano w ST D–M. 00.00.00. „Wymagania ogólne”, pkt 9.

9.2. Cena jednostki obmiarowej

Cena jednostkowa usunięcia drzewa, karczowania terenów zadrzewionych, sadów i krzewów uwzględnia:

- prace pomiarowe i przygotowawcze
- oznakowanie robót,
- mechaniczną wycinkę drzew,
- mechaniczne karczowanie pni,
- odcięcie gałęzi od dłużycy,
- załadunek i odwiezienie dłużyc,
- usunięcie karpin,
- załadunek, odwiezienie i utylizacja karpiny i gałęzi,
- utylizacja pozostałości,
- zasypianie i zagęszczenie dołów po karpinie,
- usunięcie krzewów i ich odwiezienie oraz utylizacja,
- uporządkowanie miejsca prowadzonych robót.

10. PRZEPISY ZWIĄZANE

1. PN-S-02205:1998 Drogi samochodowe. Roboty ziemne. Wymagania i badania.

**D-01.02.01/02 ZABEZPIECZENIE ISTNIEJĄCYCH DRZEW I KRZEWÓW NA OKRES
WYKONYWANIA ROBÓT ORAZ PODCIĘCIE KORONY DRZEW**

1. WSTĘP

1.1 Przedmiot Specyfikacji Technicznej

Przedmiotem niniejszej specyfikacji technicznej są wymagania dotyczące wykonania i odbioru robót związanych z zabezpieczeniem drzew i krzewów na okres wykonywania robót oraz podcięcia korony drzew w ramach **Rozbudowy skrzyżowania drogi powiatowej nr 2839W - ulicy Gościniec, z drogą gminną – ul. Rybną, w miejscowości Wola Gołkowska.**

1.2 Zakres stosowania ST

Specyfikacja techniczna jest stosowana, jako dokument kontraktowy przy realizacji Robót wymienionych w punkcie 1.1.

1.3 Określenia podstawowe

Określenia podstawowe są zgodne z definicjami podanymi w ST D-M-00.00.00 "Wymagania ogólne".

2. MATERIAŁY

2.1 Ogólne wymagania dotyczące materiałów

Ogólne wymagania dotyczące materiałów, ich pozyskiwania i składowania podano w ST D-M-00.00.00 „Wymagania ogólne”.

2.2. Rodzaje materiałów

Do wykonania robót objętych niniejszą specyfikacją będą użyte w szczególności:

- materiały do zabezpieczenia indywidualnego drzew na okres wykonywania robót poprzez odeskowanie:
 - deski iglaste grubości min. 18-25 mm, słupki drewniane, żerdzie, itp.,
 - maty słomiane,
 - siatki,
 - zużyte opony samochodowe,
 - drut, taśmę stalową, gwoździe,
- materiały do zabezpieczenia drzew, zagajników i krzewów ogrodzeniem tymczasowym (słupki drewniane impregnowane, siatka polipropylenowa w kolorze jaskrawym, drut ocynkowany).
- materiały do pielęgnacji zieleni uszkodzonej w trakcie wykonywania robót budowlanych lub przycinanej korony drzew (preparaty powierzchniowe wykonane na bazie farby emulsyjnej, środek impregnujący) lub inne materiały zaakceptowane przez Inżyniera

Materiały nie gwarantujące wymagań jakościowych Robót i bezpieczeństwa zostaną przez Inżyniera zdyskwalifikowane i nie zostaną dopuszczone do Robót.

3. SPRZĘT

Ogólne wymagania dotyczące sprzętu podano w WWiORB D-M.00.00.00. "Wymagania ogólne".

Zabezpieczanie drzew wykonywane będzie ręcznie. Ponadto Wykonawca powinien posiadać:

- samochód skrzyniowy do transportu materiałów
- ręczny sprzęt do prac ziemnych,
- sprzęt do podlewania.

Wszystkie roboty w zasięgu koron drzew i 2 m od obrysu koron drzew należy wykonywać ręcznie. Zastosowanie jakiegokolwiek sprzętu mechanicznego na tym terenie wymaga zgody Inżyniera i Inspektora Nadzoru Terenów Zieleni.

Do wykonywania robót związanych z podcięciem koron i pielęgnacją drzew uszkodzonych w trakcie wykonywania robót budowlanych należy stosować następujący sprzęt:

- podnośnik samochodowy do pielęgnowania drzew, drabiny, rusztowania,
- piły mechaniczne i ręczne, sekatory, dłuta, noże, skrobaki,
- pędzle,
- ręczny sprzęt do prac ziemnych,
- sprzęt do podlewania.

4. TRANSPORT

4.1. Ogólne wymagania dotyczące transportu

Ogólne wymagania dotyczące transportu podano w ST D-M.00.00.00 „Wymagania ogólne”.

Wybór sposobu transportu i wybór środków transportu należą do Kierownika Budowy z zastrzeżeniem, że transport nie może powodować zanieczyszczenia, obniżenia jakości lub uszkodzeń transportowanych materiałów. Należy przestrzegać zasad transportu zalecanego przez Producentów poszczególnych materiałów. Wybór środka transportu zależy od odległości, warunków lokalnych i przeznaczenia materiału. Sposób transportu powinien być zaakceptowany przez Inżyniera.

4.2. Transport materiału z wycinki

Transport materiałów może być dowolny, pod warunkiem, że nie uszkodzi ani też nie pogorszy jakości transportowanych materiałów.

5. WYKONANIE ROBÓT

5.1 Ogólne zasady wykonania robót

Ogólne zasady wykonania robót podano w ST D-M-00.00.00 „Wymagania ogólne”.

Roślinność istniejąca w liniach rozgraniczających inwestycji nieprzeznaczona do usunięcia powinna być przez Wykonawcę zabezpieczona przed uszkodzeniami mechanicznymi. W zasięgu bryły korzeniowej adaptowanych drzew nie należy składować materiałów budowlanych oraz odpadów. Jeżeli roślinność, która ma być zachowana, zostanie uszkodzona lub zniszczona przez Wykonawcę, to powinna być ona odtworzona na koszt Wykonawcy. Wszystkie roboty związane z zabezpieczeniem drzew, zagajników i krzewów powinny być wykonywane w sposób uniemożliwiający uszkodzenie mechaniczne adaptowanej zieleni. Wszystkie roboty powinny być zaakceptowane przez Inżyniera.

5.2. Zabezpieczenie drzew na okres wykonywania robót poprzez odeskowanie

W ramach indywidualnego zabezpieczenia drzewa poprzez odeskowanie należy:

- obłożyć pień drzewa matą słomianą lub jutową, bądź otoczyć rozciętymi zużytymi oponami samochodowymi (2 szt.),
- otoczyć pień drzewa obudową z desek do wysokości pierwszych gałęzi – max. do 2,5 m,
- przymocować deskowanie wokół pnia opaskami z drutu, taśmy stalowej lub sznura konopnego – opaski należy stosować w odległości co 40-60 cm od siebie,
- podlewanie wodą w ilości ok. 20 dm³ na 1 szt. drzewa w zależności od warunków atmosferycznych i wskazań Inżyniera przez cały czas trwania robót;
- przykrycie korzeni matami słomianymi w ilości ok. 4 m² na 1 szt. drzewa.
- po zakończeniu robót zabezpieczenie należy zdemontować.

5.3. Zabezpieczenie drzew, zagajników i krzewów na okres wykonywania robót ogrodzeniem tymczasowym

W ramach zabezpieczenia drzew, zagajników i krzewów ogrodzeniem tymczasowym należy:

- posadowić słupki drewniane impregnowane o średnicy 6 cm i wysokości 2,5 m (0,5 m zagłębione w podłoże), w rozstawie co 2 m,
- zamocować do słupków siatkę polipropylenową o wysokości 1,8 m w kolorze jaskrawym,
- regularnie konserwować ogrodzenie przez cały czas prowadzonych robót,
- zdemontować ogrodzenie po zakończeniu robót.

5.4. Zasady prowadzenia robót w zasięgu koron i 2 m od obrysu korony drzewa

Do obowiązków Wykonawcy należy dopilnowanie, aby w zasięgu strefy korzeniowej drzew i krzewów adaptowanych tj. w zasięgu ich koron i w odległości 1 m od obrysu korony zachować poniższe warunki.

Prace ziemne oraz inne prace związane z wykorzystaniem sprzętu mechanicznego lub urządzeń technicznych, prowadzone w pobliżu drzew i krzewów nieprzeznaczonych do wycinki, należy wykonywać w sposób nie powodujący uszkodzenia systemów korzeniowych i pni drzew tj.:

- unikać mechanicznych uszkodzeń pozostających drzew, niszczenia krzewów i warstwy urodzajnej gleby;
- wykopy instalacyjne wykonywane w strefie korzeniowej drzew i krzewów należy przeprowadzać ręcznie, a przypadku przeprowadzania tych prac w czasie sezonu wegetacyjnego zapewnić osłonę korzeni (np. matą słomianą lub jutową, którą należy regularnie zwilżać wodą);
- unikać lokalizacji placów składowych i dróg dojazdowych w obrębie zasięgu koron drzew;
- nie należy obsypywać ziemią pni drzew powyżej wysokości 0,2 m i krzewów powyżej wysokości 0,1 m ponad pierwotny poziom terenu;

D-01.02.01/02 ZABEZPIECZENIE ISTNIEJĄCYCH DRZEW I KRZEWÓW NA OKRES WYKONYWANIA ROBÓT ORAZ PODCIĘCIE KORONY DRZEW

- w przypadku konieczności obniżenia terenu, należy pozostawić teren wokół drzew i krzewów w zasięgu wyznaczonym przez obrys korony na wzmocnionych konstrukcyjnie wzniesieniach;
- w zasięgu koron istniejących drzew nie wolno składować materiałów budowlanych i odpadów, a w szczególności zawierających substancje szkodliwe dla roślin, ponieważ mogą one spowodować ich uszkodzenie lub zamarcie oraz nie wolno dopuścić do zmian poziomu gruntu;
- w zasięgu strefy korzeniowej drzew i krzewów wskazane jest wykonywanie instalacji podziemnych metodą przecisku;
- najkorzystniejszym okresem dla wykonywania prac ziemnych w obrębie korzeni jest okres spoczynku zimowego roślin tj. od listopada do marca;
- należy ograniczyć do niezbędnego minimum czas utrzymywania otwartych wykopów.

Konieczność wykonania robót w strefie korzeniowej powinna być każdorazowo poprzedzona zatwierdzeniem przez Inżyniera.

W obrębie tzw. strefy śmierci, tj. 1 m od pnia drzewa nie dopuszcza się prowadzenia żadnych prac ziemnych metodą odkrywkową.

W tzw. strefie ryzyka, tj. w zasięgu koron drzew i 1 m od obrysu koron drzew i krzewów wszystkie prace należy wykonywać ręcznie, ze szczególną ostrożnością. Zastosowanie jakiegokolwiek sprzętu mechanicznego na tym terenie wymaga zgody Inżyniera.

5.5. Pielęgnacja drzew uszkodzonych w trakcie prowadzenia robót budowlanych

W przypadku uszkodzenia korzeni należy wykonać następujące zabiegi pielęgnacyjne:

- proporcjonalne do ubytku korzeni zredukowanie korony drzewa,
- wykonanie cięć sanitarnych korzeni,
- zabezpieczenie powierzchni ran preparatem impregnującym,
- na bieżąco przysypywanie glebą zabezpieczonych korzeni,
- podlanie korzeni bezpośrednio po zasypaniu.

W przypadku uszkodzenia gałęzi należy wykonać następujące zabiegi pielęgnacyjne:

- usunięcie uszkodzonych gałęzi,
- zabezpieczenie ran natychmiast po usunięciu żywej gałęzi:
 - rany o średnicach do 10 cm – w całości preparatem o działaniu powierzchniowym na bazie farby emulsyjnej,
 - rany o średnicach ponad 10 cm – dwuskładnikowo: krawędzie rany i drewno czynne preparatem o działaniu powierzchniowym na bazie farby emulsyjnej (pierścień o grubości 1,5 – 2 cm); pozostałą część rany wewnątrz pierścienia środkiem impregnującym.

W przypadku powstania ubytków powierzchniowych należy wykonać następujące zabiegi pielęgnacyjne:

- wygładzenie i uformowanie powierzchni i krawędzi rany,
- zabezpieczenie całej powierzchni rany przez zasmarowanie w całości preparatem o działaniu powierzchniowym na bazie farby emulsyjnej.

Zabiegi pielęgnacyjne w przypadku uszkodzenia zieleni Wykonawca przeprowadza na własny koszt.

5.6. Podcięcie korony drzew

Wykonawca określi zakres podcięcia koron drzew, tak by uniknąć kolizji z infrastrukturą techniczną (istniejące i projektowane linie napowietrzne) i ze skrajniami dróg, chodników i ścieżek rowerowych.

Powyższy zakres robót ma być zatwierdzony przez Inżyniera.

Przycinanie koron:

- przy cięciu gałęzi o średnicy powyżej 3 cm cięcia należy wykonywać zawsze trzyetapowo,
- natychmiast po usunięciu żywej gałęzi należy powstałą ranę zabezpieczyć:
 - rany o średnicach do 10cm zasmarowuje się w całości preparatem o działaniu powierzchniowym,
 - rany o średnicach ponad 10 cm zabezpiecza się dwuskładnikowo krawędzie rany, t/n. miejsca, z których będzie wyrastała tkanka żywa (kalus) i drewno czynne środkiem o działaniu powierzchniowym (pierścień o grubości 1,5÷2cm); pozostałą część rany wewnątrz pierścienia środkiem impregnującym.

Pielęgnacja drzew po wykonaniu podcięcia korony powinna być zgodna z pkt 5.5..

Utylizacja wyciętych konarów i gałęzi powinna być zgodna z D.01.02.01/01.

6. KONTROLA JAKOŚCI ROBÓT

6.1 Ogólne zasady kontroli jakości robót

Ogólne zasady kontroli jakości robót podano w ST D-M-00.00.00 „Wymagania ogólne”.

6.2. Kontrola jakości w czasie wykonywania robót

Kontrola jakości zabezpieczenia drzew, zagajników i krzewów polega na sprawdzeniu, czy obudowa oraz ogrodzenie spełniają warunki zabezpieczenia przed uszkodzeniami mechanicznymi, czy drzewo nie zostało uszkodzone przy wykonywaniu zabezpieczenia oraz czy zachowane są warunki omówione w punkcie 5.

Po zakończeniu prac należy przeprowadzić kontrolę, czy podczas demontażu zabezpieczenia nie doszło do uszkodzenia roślin i czy teren został uporządkowany.

6.3. Kontrola jakości robót prowadzonych w zasięgu koron drzew i 2 m od obrysu koron

Kontrola jakości robót prowadzonych w zasięgu koron drzew i 2 m od obrysu koron drzew będzie polegała na sprawdzeniu, czy w wyniku prowadzonych robót nie zostały uszkodzone korzenie, pień lub konary drzew oraz czy zachowane są warunki omówione w punkcie 5.

6.4. Kontrola jakości w czasie pielęgnacji drzew uszkodzonych i drzew po przycięciu korony

Kontrola jakości pielęgnacji drzew polega na sprawdzeniu czy cięcia i zabezpieczenia zostały wykonane prawidłowo oraz czy zachowane są warunki omówione w punkcie 5.

7. OBMIAR ROBÓT

7.1. Ogólne zasady obmiaru robót

Ogólne zasady obmiaru robót podano w STWiORB DM.00.00.00. „Wymagania ogólne”.

7.2. Jednostka obmiarowa

Jednostką obmiarową robót związanych zabezpieczeniem drzew jest:

- 1 szt. (sztuka) zabezpieczonego drzewa,

Jednostką obmiarową robót związanych podcięciem koron drzew jest:

- 1 szt. (sztuka) drzewa z koroną przeznaczoną do podcięcia,

8. ODBIÓR ROBÓT

Ogólne zasady odbioru robót podano w ST D-M-00.00.00 „Wymagania ogólne”

9. PODSTAWA PŁATNOŚCI

9.1. Ogólne ustalenia dotyczące podstawy płatności

Ogólne ustalenia dotyczące podstawy płatności podano w STWiORB DM.00.00.00 „Wymagania ogólne”.

9.2. Cena jednostki obmiarowej

Cena jednostkowa zabezpieczonego drzewa uwzględnia:

- wyznaczenie drzew do zabezpieczenia,
- oznakowanie robót,
- zakup i dostarczenie materiałów,
- wykonanie obudowy i zabezpieczenia drzew zgodnie z warunkami podanymi w pkt. 5,
- przykrycie i zabezpieczenie odkrytych korzeni,
- podlewanie i pielęgnacja w okresie budowy,
- rozebranie obudowy,
- koszt zabezpieczenia uszkodzonego drzewa,
- uporządkowanie terenu.

Cena jednostkowa podcięcia korony drzewa uwzględnia:

- wyznaczenie drzew do podcięcia korony,
- oznakowanie robót,
- wyznaczenie zakresu podcięcia korony,
- zakup i dostarczenie materiałów,
- wykonanie podcięcia korony zgodnie z warunkami podanymi w pkt. 5,
- pielęgnacja drzewa w okresie budowy,
- uporządkowanie terenu.

10. PRZEPISY ZWIĄZANE

1. KNR Nr 2-21 - Tereny Zieleni, MBGPiK,

2. Zbigniew Chachulski – Chirurgia i pielęgnacja drzew, Legraf 2000.

D.01.02.02 ZDJĘCIE WARSTWY HUMUSU

1. WSTĘP

1.1. Przedmiot Specyfikacji Technicznej (ST)

Przedmiotem niniejszej Specyfikacji Technicznej są wymagania dotyczące wykonania i odbioru robót związanych z usunięciem warstwy humusu w ramach **Rozbudowy skrzyżowania drogi powiatowej nr 2839W - ulicy Gościniec, z drogą gminną – ul. Rybną, w miejscowości Wola Gołkowska.**

1.2. Zakres stosowania ST

Specyfikacja Techniczna jest stosowana jako dokument przetargowy i kontraktowy przy zlecaniu i realizacji robót wymienionych w punkcie 1.1

1.3. Zakres robót objętych ST

Ustalenia zawarte w niniejszej specyfikacji dotyczą zasad prowadzenia robót związanych ze zdjęciem warstwy humusu z miejsc jego występowania z pasa robót ziemnych na wszystkich odcinkach budowy i przebudowy m.in. dróg, chodników, obiektów inżynierskich i urządzeń towarzyszących..

1.4. Określenia podstawowe

1.4.1. Ziemia rodzima (gleba) – wierzchnia warstwa gruntu znajdująca się w projektowanym pasie drogowym.

1.4.2. Humus – ziemia rodzima zawierająca co najmniej 2% części organicznych.

1.4.3. Odhumusowanie – proces polegający na zdjęciu mechanicznym lub ręcznym (na pełną głębokość zalegania) warstwy humusu.

1.4.4. Torf – skała osadowa powstała w wyniku niepełnego rozkładu szczątków roślinnych, zachodzącego w warunkach długotrwałego lub stałego zabagnienia wierzchniej warstwy gleby. Składa się z nierozłożonych szczątków roślin oraz bezstrukturalnej masy humusu. Jest w różnym stopniu nasycony substancjami mineralnymi (np. piaskiem, czasami wytrąconymi związkami żelaza lub rzadko fosforu).

1.4.5. Darnina – płat lub pasmo wierzchniej warstwy gleby, przerośniętej i związanej korzeniami roślinności trawiastej.

Pozostałe określenia podstawowe są zgodne z definicjami podanymi w ST D-M-00.00.00 "Wymagania ogólne".

1.5. Ogólne wymagania dotyczące robót

Ogólne wymagania dotyczące robót podano w ST D-M.00.00.00 „Wymagania ogólne” pkt 1.

2. MATERIAŁY

2.1. Ogólne wymagania dotyczące materiałów

Ogólne wymagania dotyczące materiałów, ich pozyskiwania i składowania podano w ST D-M.00.00.00. „Wymagania ogólne”.

2.2. Woda

Woda użyta do zraszania przyzmy z humusem do wykorzystania pod obsiew i nasadzenia powinna pochodzić ze źródeł niebudzących wątpliwości.

3. SPRZĘT

3.1. Ogólne wymagania dotyczące sprzętu

Ogólne wymagania dotyczące sprzętu podano w ST D-M.00.00.00 „Wymagania ogólne” pkt 3.

3.2. Sprzęt do zdjęcia humusu

Do wykonania robót związanych ze zdjęciem warstwy humusu należy stosować:

- spycharki,
- równiarki,
- ładowarki – załadunek humusu na środki transportu,
- łopaty, szpadle i inny sprzęt - w miejscach, gdzie prawidłowe wykonanie robót sprzętem zmechanizowanym nie jest możliwe,
- koparki i samochody samowładowcze do transportu humusu,

lub inny sprzęt zaakceptowany przez Inżyniera.

4. TRANSPORT

4.1. Ogólne wymagania dotyczące transportu

Ogólne wymagania dotyczące transportu podano w ST D-M.00.00.00 „Wymagania ogólne” pkt 4.

4.2. Transport humusu

Zdjęty humus może być przewożony dowolnym środkiem transportu do miejsca składowania tymczasowego zaakceptowanego przez Inżyniera, a następnie do miejsca umocnienia skarp nasypów i rowów zgodnie z ST.D.06.01.01. Ewentualny nadmiar humusu będzie przewieziony na miejsce składowania zaproponowane przez Wykonawcę i zaakceptowane przez Inżyniera.

W trakcie załadunku Wykonawca powinien usunąć z humusu zanieczyszczenia obce: korzenie drzew i krzewów, gałęzie, kamienie (o średnicy > 5 cm), nieorganiczne materiały itp.

5. WYKONANIE ROBÓT

5.1. Ogólne zasady wykonania robót

Ogólne zasady wykonania robót podano w ST D-M.00.00.00 „Wymagania ogólne” pkt 5.

Wszystkie roboty powinny być zaakceptowane przez Inżyniera i wykonywane pod jego nadzorem.

Wykonawca zapewni nadzór przyrodniczy i archeologiczny nad wykonywanymi pracami.

Teren pod budowę drogi w pasie robót ziemnych powinien być oczyszczony z humusu i darniny. Zdjęcie humusu należy wykonać w zakresie niezbędnym do realizacji przedmiotowego przedsięwzięcia.

Prace należy przeprowadzić zgodnie z decyzją o środowiskowych uwarunkowaniach zgody na realizację przedsięwzięcia oraz z postanowieniem RDOŚ jeśli zostały uzyskane dla przedsięwzięcia.

W trakcie prac związanych z odhumusowaniem, transportem humusu należy zapewnić ochronę powierzchni adaptowanego humusu przed przekształceniami mechanicznymi oraz zanieczyszczeniami.

Zdjęcie, transport oraz składowanie humusu nie może doprowadzić do uszkodzenia adaptowanej zieleni.

5.2. Zdjęcie warstwy humusu

Warstwę humusu należy zdjąć z powierzchni całego pasa robót ziemnych oraz wskazanych przez Inżyniera. Grubość zdejmowanej warstwy humusu powinna być zgodna z Dokumentacją Projektową, ST lub wskazana przez Inżyniera, według faktycznego stanu występowania. Stan faktyczny będzie stanowił podstawę do rozliczenia czynności związanych ze zdjęciem warstwy humusu.

Roślinność zielną rosnącą na powierzchniach przeznaczonych do zdjęcia humusu należy skosić do wysokości około 5 cm i usunąć z powierzchni terenu. Przed zdjęciem warstwy humusu należy rozkruszyć wierzchnią warstwę gleby broną talerzową. Humus należy zdejmować mechanicznie z zastosowaniem równiarek lub spycharek. W sytuacjach, gdy zastosowanie maszyn nie jest wystarczające dla prawidłowego wykonania robót, względnie może stanowić zagrożenie dla bezpieczeństwa robót lub adaptowanej zieleni, należy dodatkowo stosować ręczne wykonanie robót, jako uzupełnienie prac wykonywanych mechanicznie.

Nie wolno dopuścić do mieszania się humusu z podglebiem.

Nie należy zdejmować humusu w czasie intensywnych opadów i bezpośrednio po nich, aby uniknąć zanieczyszczenia gliną lub innym gruntem nieorganicznym. Po odhumusowaniu należy z terenu odpompować wodę stojącą. Zdjęty humus i torf należy oczyścić z korzeni, gałęzi, kamieni (o średnicy > 5 cm) i nieorganicznych materiałów.

5.3. Zdjęcie darniny

Jeżeli powierzchnia terenu w obrębie terenu prowadzenia robót ziemnych jest pokryta darniną odpowiednią do umocnienia skarp, darninę należy zdjąć w sposób, który nie spowoduje jej uszkodzeń i przechowywać w odpowiednich warunkach do czasu wykorzystania. Wysokie trawy powinny być skoszone przed zdjęciem darniny. Darninę należy ciąć w regularne, prostokątne pasy o szerokości około 0,30 metra lub w kwadraty o długości boku około 0,30 metra. Grubość darniny powinna wynosić od 0,05 do 0,10 metra. Należy dążyć do jak najszybszego użycia pozyskanej darniny. Jeżeli darnina przed powtórным wykorzystaniem musi być składowana, to zaleca się jej rozłożenie na gruncie rodzimym. Jeżeli brak miejsca na takie rozłożenie darniny, to należy ją magazynować w regularnych przyzmacach. W porze rozwoju roślin darninę należy składować w warstwach trawą do dołu. W pozostałym okresie darninę należy składować warstwami na przemian trawą do góry i trawą do dołu. Czas składowania darniny przed wbudowaniem nie powinien przekraczać 4 tygodni.

Darninę nienadającą się do powtórного wykorzystania należy usunąć mechanicznie, z zastosowaniem równiarek lub spycharek i przewieźć na miejsce wskazane w ST lub przez Inżyniera.

5.4. Sprzymowanie humusu do wykorzystania pod obsiew i nasadzenia

Humus zdjęty z przeznaczeniem do późniejszego użycia przy umacnianiu skarp, zakładaniu trawników, sadzeniu drzew, krzewów i pnączy należy po zdjęciu proporcjonalnie wymieszać z torfem (jeśli został on pozyskany z pasa robót ziemnych) i składować w regularnych przyzmach, których wysokość nie powinna przekraczać 1,5 m. Szerokość przyzmy na koronie nie powinna przekraczać 2 m, natomiast szerokość u podstawy nasypu nie powinna być większa niż 4 m. Górna powierzchnia przyzmy powinna być lekko wklęsła, co zapewnia lepsze przyjmowanie wód opadowych. Powierzchnię przyzmy przez okres składowania należy chronić przed zachwaszczeniem i nasłonecznieniem np. przez przykrycie matami słomianymi. Po bokach przyzmy należy wykonać rowki do odprowadzania wody opadowej. Wzdłuż osi przyzmy można wykonać kanał wentylacyjny wykopując w ziemi rów i przykrywając go ażurowym materiałem. Wilgotność sprzymowanego humusu należy utrzymywać na poziomie 65 – 75%. W celu lepszego napowietrzenia przyzmy należy przerabiać minimum 1 raz w roku i ponownie ukształtować zgodnie z powyższymi wymaganiami. Miejsca składowania humusu powinny być przez Wykonawcę tak wybrane, aby były zabezpieczone przed zanieczyszczeniami, a także najeżdżaniem przez pojazdy. Należy unikać usypywania przyzmy w bliskim sąsiedztwie wykopów, co może grozić ich osunięciem. Humus powinien być składowany w miejscach niezbyt odległych od terenu robót na gruntach przepuszczalnych. Teren składowania humusu należy zabezpieczyć przed kradzieżą.

5.5. Zagospodarowanie nadmiaru humusu

Nadmiar humusu przechodzi na własność Wykonawcy.

Nadmiar humusu pozostały po sprzymowaniu wymaganych w projekcie ilości humusu do wykorzystania pod obsiew i nasadzenia należy zagospodarować zgodnie z wymaganiami D-M-00.00.00 „Wymagania ogólne” lub wskazaniami Inżyniera. Sposób zagospodarowania nadmiaru humusu musi zostać zatwierdzony przez Inżyniera. Jeżeli zajdzie potrzeba czasowego hałdowania nadmiaru humusu na terenie inwestycji, miejsca jego składowania powinny być tak wybrane przez Wykonawcę, aby hałdy były zabezpieczone przed zanieczyszczeniami i najeżdżaniem przez pojazdy. Należy unikać usypywania hałd w bliskim sąsiedztwie wykopów, co może grozić ich osunięciem.

6. KONTROLA JAKOŚCI ROBÓT

6.1. Ogólne zasady kontroli jakości robót

Ogólne zasady kontroli jakości robót podano w ST D-M.00.00.00 „Wymagania ogólne” pkt 6.

Inżynier na podstawie pomiarów geodezyjnych i oceny wizualnej dokonuje kontroli jakości i ilości wykonanych robót i ich zgodności z Dokumentacją Projektową oraz wymaganiami

6.2. Kontrola robót przy zdjęciu humusu i darniny

Kontrola jakości robót polega na wizualnej ocenie kompletności usunięcia humusu i darniny z powierzchni określonych w Dokumentacji Projektowej lub wg wskazań Inżyniera, w tym na sprawdzeniu:

- powierzchni zdjęcia humusu i darniny,
- grubości zdjętej warstwy humusu i darniny,
- oczyszczenia humusu z zanieczyszczeń,
- pomiaru ilości zanieczyszczeń,
- pomiaru odległości wywozu zanieczyszczeń.

6.3. Kontrola robót przy sprzymowaniu humusu pod obsiew i nasadzenia

Kontroli podlega w szczególności:

- oczyszczenie humusu z zanieczyszczeń,
- prawidłowość sprzymowania humusu do późniejszego wykorzystania pod obsiew i nasadzenia.

6.4. Kontrola robót przy zagospodarowaniu nadmiaru humusu

Kontroli podlega w szczególności:

- zgodność zagospodarowania nadmiaru humusu z uzgodnieniami z Inżynierem,
- prawidłowość czasowego zhałdowania humusu,
- pomiaru odległości wywozu humusu.

7. OBMIAR ROBÓT

7.1. Ogólne zasady obmiaru robót

Ogólne zasady obmiaru robót podano w ST D-M.00.00.00 „Wymagania ogólne” pkt 7.

7.2. Jednostka obmiarowa

Jednostką obmiarową jest:

- a) 1 m² (metr kwadratowy) zdjętego humusu
- b) 1 m³ (metr sześcienny) odwiezienia nadmiaru humusu na odkład

8. ODBIÓR ROBÓT

Ogólne zasady odbioru robót podano w STWiOR DM.00.00.00 „Wymagania ogólne” pkt 8.

9. PODSTAWY PŁATNOŚCI

9.1. Ogólne ustalenia dotyczące podstawy płatności

Ogólne ustalenia dotyczące podstawy płatności podano w ST D-M.00.00.00 „Wymagania ogólne” pkt 9.

9.2. Cena jednostki obmiarowej

Cena 1 m² (kwadratowego) zdjętego humusu obejmuje:

- prace pomiarowe i przygotowawcze
- oznakowanie robót,
- zdjęcie warstwy humusu na pełną głębokość jego zalegania wraz z hałdowaniem w przyzmy na miejscu składowania,
- koszty wielokrotnego przemieszczania składowanego humusu,
- koszty składowania humusu na przyzmach łącznie z kosztami ochrony środowiska,
- usunięcie ze zdjętego humusu korzeni, gałęzi, kamieni i nieorganicznych materiałów z transportem na składowisko odpadów wraz z kosztami utylizacji,
- ewentualne odwiezienie nadmiaru humusu na miejsce wskazane przez Wykonawcę i zaakceptowane przez Inżyniera (odwiezienie na odkład),
- koszty zabezpieczenia odsłoniętej powierzchni po zdjęciu humusu przed niekorzystnymi czynnikami atmosferycznymi,
- koszty zagospodarowania nadmiaru humusu,
- koszty składowania i utylizacji nieprzydatnych materiałów,
- ewentualne koszty nadzoru archeologicznego,
- ewentualne koszty nadzoru geologicznego.

10. PRZEPISY ZWIĄZANE

1. Ustawa z dnia 14 grudnia 2012 r. o odpadach (Dz.U. 2013 r., poz.21, z późn. zm.)
2. Rozporządzenie Ministra Środowiska z dnia 9 grudnia 2014 r. w sprawie katalogu odpadów (Dz.U. 2014 poz. 1923)
3. Ustawa z dnia 11.05.2001 r. o obowiązkach przedsiębiorców w zakresie gospodarowania niektórymi odpadami oraz o opłacie produktowej i opłacie depozytowej. (Dz. U. Nr 63, poz. 639),
4. Ustawa z dnia 13.09.1996 r. o utrzymaniu czystości i porządku w gminach. (Dz. U. Nr 132, poz. 622),
5. Rozporządzenie Ministra Infrastruktury z dnia 6 lutego 2003r. w sprawie bezpieczeństwa i higieny pracy podczas wykonywania robót budowlanych (Dz. U. Nr 47, poz. 401).
6. PN-S-02205:1998 Drogi samochodowe. Roboty ziemne. Wymagania i badania.

D.01.02.03 WYBURZENIE OBIEKTÓW BUDOWLANYCH

1. WSTĘP

1.1. Przedmiot Specyfikacji Technicznej (ST)

Przedmiotem niniejszej Specyfikacji Technicznej są wymagania dotyczące wykonania i odbioru robót związanych z wyburzeniem obiektów budowlanych w ramach **Rozbudowy skrzyżowania drogi powiatowej nr 2839W - ulicy Gościniec, z drogą gminną – ul. Rybną, w miejscowości Wola Gołkowska.**

1.2. Zakres stosowania ST

Specyfikacja Techniczna jest stosowana jako dokument przetargowy i kontraktowy przy zleceniu i realizacji robót wymienionych w punkcie 1.1.

1.3. Zakres robót objętych ST

Ustalenia zawarte w niniejszej Specyfikacji dotyczą zasad prowadzenia robót związanych z wyburzeniem, likwidacją:

- a) obiektów kubaturowych wraz z elementami zagospodarowania terenu,
- b) ogrodzeń wraz z bramami i furtkami,
- c) przepustów drogowych wraz z umocnieniami wlotów,
- d) wiatł przystankowych,
- e) przydomowych zbiorników na nieczystości płynne (szamb)

kolidujących z projektowanymi rozwiązaniami i przeznaczonymi do wyburzenia zgodnie z lokalizacją przedstawioną w Dokumentacji Projektowej.

1.4. Określenia podstawowe

Określenia podstawowe podane w niniejszej ST są zgodne z obowiązującymi odpowiednimi polskimi normami i z definicjami podanymi w ST D-M.00.00.00 "Wymagania ogólne", pkt 1.4.

1.5. Ogólne wymagania dotyczące robót

Ogólne wymagania dotyczące robót podano w ST D-M.00.00.00 "Wymagania ogólne", pkt 1.5.

2. MATERIAŁY

Rozbiórki obiektów budowlanych wymagać będą wykonania ogrodzeń zabezpieczających oraz oznakowania prowadzonych robót. Materiały użyte do wykonania powyższych robót winny uzyskać akceptację Inżyniera.

Teren składowania materiałów wcześniej wyrównać i odwodnić. W razie potrzeby plac utwardzić płytami prefabrykowanymi.

Obowiązuje bezwzględny zakaz spalania i utylizacji materiałów rozbiórkowych.

Do zasypania dołów po elementach należy użyć grunt przydatnym do budowy nasypów.

Część materiałów z rozbiórki ogrodzeń (wskazanych w dokumentacji projektowej) będzie wykorzystywana do odtworzenia ich w nowej lokalizacji.

3. SPRZĘT

3.1. Ogólne wymagania dotyczące sprzętu

Ogólne wymagania dotyczące sprzętu podano w ST D-M.00.00.00 "Wymagania ogólne", pkt 3.

3.2. Sprzęt stosowany do wykonania robót

Wybór sprzętu do wykonania robót związanych z niniejszymi ST należy do Kierownika Budowy.

Jakiegokolwiek sprzęt, rusztowania, maszyny lub narzędzia nie gwarantujące spełnienia wymagań jakościowych Robót i bezpieczeństwa zostaną przez Inżyniera zdyskwalifikowane i nie zostaną dopuszczone do Robót.

Do wykonania robót związanych z rozbiórką obiektów budowlanych należy stosować:

- koparki, spycharki,
- ładowarki,
- dźwigi,
- żuraw na podwozu samochodowym,
- rusztowania
- młoty pneumatyczne,

- piły;
- palniki acetylenowe;
- narzędzia elektryczne lub pneumatyczne,
bądź inny potrzeby specjalistyczny sprzęt do wyburzeń zaakceptowany przez Inżyniera.

4. TRANSPORT

4.1. Ogólne wymagania dotyczące transportu

Ogólne wymagania dotyczące transportu podano w ST D-M.00.00.00 "Wymagania ogólne", pkt 4.

4.2. Transport materiałów

Wybór sposobu transportu i wybór środków transportu należą do Kierownika Budowy, z zastrzeżeniem, że transport wyrobów oraz materiałów przeznaczonych do wbudowania i wykonania robót nie mogą powodować zanieczyszczenia (materiałów i wyrobów), obniżenia ich jakości lub uszkodzeń.

Materiał i gruz z rozbiórki należy przewozić dowolnym środkiem transportu. Wybór środka transportu zależy od odległości i warunków lokalnych.

Transport odpadów zawierających azbest (eternit) należy prowadzić zgodnie z odpowiednimi przepisami o przewozie towarów niebezpiecznych.

5. WYKONANIE ROBÓT

5.1. Ogólne zasady wykonywania robót

Ogólne zasady wykonywania robót podano w ST D-M.00.00.00 "Wymagania ogólne", pkt 5.

5.2. Czynności wstępne

Roboty rozbiórkowe obejmują usunięcie z terenu budowy wszystkich obiektów budowlanych, w stosunku do których zostało to przewidziane w dokumentacji projektowej.

Część materiałów z rozbiórki ogrodzeń (wskazanych w dokumentacji projektowej) będzie wykorzystywana do odtworzenia ich w nowej lokalizacji.

Przed przystąpieniem do prac rozbiórkowych należy wykonać wszystkie niezbędne zabezpieczenia terenu rozbiórki i terenu przyległego tj. ogrodzić teren oraz odpowiednio oznakować tablicami ostrzegawczymi.

Wykonawca wykona inwentaryzację budynków przeznaczonych do rozbiórki i następnie sporządzi dokumentację inwentaryzacyjną obiektów przewidzianych do rozbiórki.

Wykonawca powinien sporządzić dokumentację technologiczną rozbiórek uwzględniającą konstrukcję, stan techniczny, warunki statyczne oraz wszystkie inne czynniki wpływające na rozbiórkę obiektu W dokumentacji należy określić przewidziany odzysk materiałów i uzyskać zatwierdzenie z odpowiednimi instytucjami, jeśli jest wymagane.

Wykonawca przygotowuje i przedstawi Inżynierowi do akceptacji Projekt Technologii i Organizacji Robót.

Obiekty kubaturowe należy rozebrać metodami tradycyjnymi w kolejności odwrotnej do ich wbudowania przy użyciu narzędzi ręcznych lub mechanicznych.

Przed przystąpieniem do prac rozbiórkowych należy odciąć wszystkie przyłącza mediów i zabezpieczyć przed uszkodzeniem w trakcie rozbiórki.

Wszystkie przejścia i przejazdy znajdujące się w zasięgu robót rozbiórkowych powinno się zabezpieczyć lub wytyczyć drogi, a objazdy i obejścia wyraźnie oznakować. Należy odłączyć sieci wodociągowe, elektryczne, telefoniczne, gazowe.

Zabezpieczyć należy wszystkie znajdujące się w pobliżu rozbieranego obiektu urządzenia takie jak: latarnie, słupy z przewodami itp. przed ewentualnymi uszkodzeniami.

Przy pracach rozbiórkowych i wyburzeniowych mają zastosowanie ogólnie obowiązujące przepisy bezpieczeństwa i higieny pracy w robotach budowlanych. Do usuwania gruzu należy stosować zsypy (rynny).

Obiekty znajdujące się w pasie robót drogowych lub w jego sąsiedztwie, nie przeznaczone do usunięcia, powinny być przez Wykonawcę zabezpieczone przed uszkodzeniem oraz chronione przed szkodliwym wpływem prowadzonych robót wyburzeniowych.

Jeżeli obiekty, które mają być zachowane, zostaną uszkodzone lub zniszczone z winy Wykonawcy, to powinny one być odtworzone na koszt Wykonawcy, w sposób zaakceptowany przez Zamawiającego.

Do obowiązków Wykonawcy należy zabezpieczenie i oznakowanie tablicami ostrzegawczymi terenu rozbiórki.

Strefę niebezpieczną należy ogrodzić i oznakować w sposób uniemożliwiający dostęp osobom postronnym. Strefa niebezpieczna w swym najmniejszym wymiarze liniowym liczoną od płaszczyzny obiektu budowlanego, nie może wynosić mniej niż 10 m.

Pracownicy przebywający na stanowiskach pracy, znajdujących się na wysokości, co najmniej 1 m od poziomu podłogi lub ziemi, powinny być zabezpieczeni przed upadkiem z wysokości poprzez wykonanie balustrady z

deski krawężnikowej o wysokości 0,15 m i poręczy ochronnej umieszczonej na wysokości 1,1 m. Wolną przestrzeń pomiędzy deską krawężnikową a poręczą należy wypełnić w sposób zabezpieczający pracowników przed upadkiem z wysokości. Alternatywnym rozwiązaniem jest zabezpieczenie będące w instrukcji użytkownika określonego systemu rusztowań Rusztowania i ruchome podesty robocze powinny być wykonywane zgodnie z dokumentacją producenta albo projektem indywidualnym sporządzonym przez Wykonawcę. Montaż rusztowań, ich eksploatacja i demontaż powinny być wykonywane zgodnie z instrukcją producenta albo projektem indywidualnym sporządzonym przez wykonawcę. Pracownicy zatrudnieni przy montażu i demontażu rusztowań oraz monterzy ruchomych podestów roboczych powinni posiadać stosowne wymagane uprawnienia wraz z dopuszczeniem do pracy na wysokości. Użytkowanie rusztowania jest dopuszczalne po dokonaniu jego odbioru przez kierownika rozbiórki lub uprawnioną osobę. Rusztowania i ruchome podesty robocze powinny być wykorzystywane zgodnie z przeznaczeniem. Pracownicy dokonujący montażu i demontażu rusztowań są obowiązani do stosowania urządzeń zabezpieczających przed upadkiem z wysokości.

Prowadzenie robót rozbiórkowych, jeżeli zachodzi możliwość przewrócenia części konstrukcji obiektu przez wiatr, jest zabronione. Roboty należy wstrzymać w przypadku, gdy prędkość wiatru przekracza 10 m/s.

W czasie prowadzenia robót rozbiórkowych przebywanie ludzi na niżej położonych kondygnacjach jest zabronione.

5.3. Rozbiórka obiektów

Rozbiórkę należy prowadzić w następującej kolejności:

- demontaż instalacji wewnętrznej i armatury,
- usunięcie stolarki drzwiowej i okiennej, rynien, krat itp.;
- demontaż okładzin ścian i posadzek oraz sufitów;
- rozbiórka pokrycia dachowego;
- demontaż konstrukcji stalowej;
- rozbiórka konstrukcji dachu i kominów;
- rozbiórka stropów; ścian nośnych i osłonowych;
- rozbiórka fundamentów i ogrodzenia gospodarstw.

Materiały i gruz z rozbiórki stanowi własność Wykonawcy i odtransportowany będzie na jego składowisko z zachowaniem przepisów odnośnie ochrony środowiska.

Wszystkie przejścia i przejazdy pozostające w zasięgu prowadzonych robót rozbiórkowych powinny być w sposób odpowiedni zabezpieczone. Usunięciu podlegają także wszystkie naniesienia na posesji w postaci nawierzchni, krawężników, obrzeży, studni, szamb, itp.

Prace rozbiórkowe prowadzić zgodnie z Rozporządzeniem Ministra Infrastruktury z dnia 6 lutego 2003 r. w sprawie bezpieczeństwa i higieny pracy podczas wykonywania robót budowlanych (Dz. U. 2003, Nr 47, poz. 401) – w szczególności Rozdział 18: Roboty rozbiórkowe.

Doły (wykopy) powstałe po rozbiórce obiektów budowlanych lub innych elementów na odcinkach wykopów drogowych powinny być tymczasowo zabezpieczone. W szczególności należy zapobiec gromadzeniu się w nich wody opadowej.

Doły w miejscach, gdzie nie przewiduje się wykonania wykopów należy wypełnić, warstwami, odpowiednim gruntem do poziomu terenu i zagęścić zgodnie z wymaganiami określonymi w ST D-02.00.00 „Roboty ziemne”.

Wszystkie elementy i materiały z rozbiórki powinny być usunięte z placu budowy zgodnie z Ustawą o odpadach. Usuwanie odpadów zawierających azbest należy prowadzić zgodnie z Rozporządzeniem Ministra Gospodarki i Pracy z dnia 14.10.2005 w sprawie zasad bezpieczeństwa i higieny pracy przy zabezpieczaniu i usuwaniu wyrobów zawierających azbest oraz programu szkolenia w zakresie bezpiecznego użytkowania takich wyrobów.

Jeżeli obiekty budowlane przeznaczone do usunięcia stanowią elementy użytkowanego układu komunikacyjnego (mosty, estakady, tunele, przepusty itp.) Wykonawca może przystąpić do robót rozbiórkowych dopiero po zapewnieniu odpowiedniego objazdu.

Likwidacji studni

W przypadku likwidacji studni do czerpania wody należy przy zachowaniu środków bhp (oznakowanie robót, zabezpieczenie i odwodnienie wykopu):

- usunąć urządzenie do czerpania wody (np. pompy),
- usunąć materiały osłonowe studni (np. kręgi betonowe),
- zasypać studnię materiałem spoistym według zasad podanych w PN-S-02205 „Drogi samochodowe. Roboty ziemne. Wymagania i badania” i specyfikacji technicznych wykonania i odbioru robót.

Rozbiórka istniejących przepustów i murów betonowych

Rozbiórkę istniejących przepustów i murów betonowych należy wykonać mechanicznie lub ręcznie. O możliwości i sposobie ewentualnego wykorzystania materiałów z rozbiórki zadecyduje Inżynier. Doły (wykopy) powstałe po rozbiórce powinny być tymczasowo zabezpieczone. W szczególności należy zapobiec gromadzeniu się w nich wody opadowej.

W ramach robót rozbiórkowych przepustu należy dokonać:

- odkopania przepustu,
- rozbicia elementów, których nie przewiduje się odzyskać, w sposób ręczny lub mechaniczny z ew. przecięciem prętów zbrojeniowych i ich odgięciem,
- demontażu prefabrykowanych elementów przepustów (np. rur, elementów skrzynkowych, ramowych) z uprzednim oczyszczeniem spoin i częściowym usunięciu ław, względnie ostrożnego rozebrania konstrukcji kamiennych, ceglanych, klinkierowych itp. przy założeniu ponownego ich wykorzystania,
- oczyszczenia rozebranych elementów, przewidzianych do powtórnego użycia (z zaprawy, kawałków betonu, izolacji itp.) i ich posortowania.

Rozbiórka wiaty przystankowej

Wiatę należy rozebrać w taki sposób, aby nie uszkodzić jej konstrukcji. Rozebraną wiatę należy przetransportować w miejsce wskazane przez Inżyniera (w przypadku gdyby stanowiła własność Zamawiającego) lub zutylizować.

5.4. Rozbiórki ogrodzeń z ponownym wykorzystaniem materiałów.

Część materiałów z rozbiórki ogrodzeń (wskazanych w dokumentacji projektowej) będzie wykorzystywana do odtworzenia ich w nowej lokalizacji. W związku z tym Wykonawca powinien dokonywać rozbiórek ze szczególną ostrożnością, aby nie uszkodzić rozbieranych elementów ogrodzeń.

Po dokonaniu rozbiórek Wykonawca powinien odpowiednio składować materiały do czasu ich ponownego wbudowania, by nie dopuścić do ich niszczenia.

W przypadku uszkodzenia materiałów wykonawca będzie musiał zakupić, dostarczyć i wbudować materiały o parametrach wyższych lub równych.

5.5. Wymagania dotyczące usuwania materiałów niebezpiecznych

Specjalne wymagania dotyczą postępowania z odpadowym eternitem (17 06 01* - materiały izolacyjne zawierające azbest).

Szczegółowe wymagania zawiera rozporządzenie Ministra Gospodarki, Pracy i Polityki Społecznej z dnia 2 kwietnia 2004 r. w sprawie sposobów i warunków bezpiecznego użytkowania i usuwania wyrobów zawierających azbest (Dz. U. Nr 71, poz. 649).

Wykonawca prac polegających na usuwaniu wyrobów zawierających azbest, obowiązany jest do:

- 1) uzyskania odpowiednio zezwolenia, pozwolenia, decyzji zatwierdzenia lub złożenia informacji o sposobie gospodarowania odpadami niebezpiecznymi,
- 2) zgłoszenia tego faktu właściwemu organowi nadzoru budowlanego oraz właściwemu okręgowemu inspektorowi pracy,
- 3) przeszkolenia przez uprawnioną instytucję zatrudnianych pracowników, osób kierujących lub nadzorujących prace polegające na zabezpieczaniu i usuwaniu wyrobów zawierających azbest w zakresie bezpieczeństwa i higieny pracy oraz przestrzegania procedur dotyczących bezpiecznego postępowania,
- 4) opracowania przed rozpoczęciem prac szczegółowego planu prac usuwania wyrobów zawierających azbest, obejmującego w szczególności:
 - identyfikację azbestu w przewidzianych do usunięcia materiałach, na podstawie udokumentowanej informacji od właściciela lub zarządcy obiektu albo też na podstawie badań przeprowadzonych przez akredytowane laboratorium,
 - informacje o metodach wykonywania planowanych prac,
 - zakres niezbędnych zabezpieczeń pracowników oraz środowiska przed narażeniem na szkodliwość emisji azbestu, w tym problematykę określoną przepisami dotyczącymi planu bezpieczeństwa i ochrony zdrowia,
 - ustalenie niezbędnego dla rodzaju wykonywanych prac monitoringu powietrza.
- 5) posiadania niezbędnego wyposażenia technicznego i socjalnego zapewniającego prowadzenie określonych planem prac oraz zabezpieczeń pracowników i środowiska przed narażeniem na działanie azbestu.

Zgłoszenie dotyczące sposobu usunięcia materiałów budowlanych zawierającymi azbest powinno zawierać:

- rodzaj lub nazwę wyrobów zawierających azbest,
- termin rozpoczęcia i planowanego zakończenia prac,
- adres obiektu,
- kopię aktualnej oceny stanu wyrobów zawierających azbest,
- określenie liczby pracowników, którzy przebywać będą w kontakcie z azbestem,
- obowiązanie wykonawcy prac do przedłożenia nowego zgłoszenia w przypadku zmiany warunków prowadzenia robót.

Właściciel, użytkownik wieczysty lub zarządca nieruchomości powinien zgłosić prace polegające na zabezpieczaniu lub usuwaniu wyrobów zawierających azbest do właściwego organu administracji architektoniczno-budowlanej, a po ich zakończeniu usunąć te materiały w miejsce przeznaczone do składowania takich materiałów.

Usuwanie wyrobów zawierających azbest o gęstości objętościowej mniejszej niż 1.000 kg/m³ lub zawierających krokidolit powinno odbywać się pod stałym nadzorem technicznym prawidłowości wykonywania prac ze strony wykonawcy robót oraz przy zachowaniu określonych w planie prac warunków ochrony pracowników i środowiska.

Po wykonaniu prac, związanych z usuwaniem wyrobów zawierających azbest, wykonawca ma obowiązek złożenia właścicielowi, użytkownikowi wieczystemu lub zarządcy nieruchomości pisemnego oświadczenia o prawidłowości wykonania prac oraz o oczyszczeniu terenu z pyłu azbestowego, z zachowaniem właściwych przepisów technicznych i sanitarnych. Oświadczenie to przechowuje się przez 5 lat.

Przed przystąpieniem do prac rozbiórkowych wyrobów i innych materiałów zawierających azbest pracodawca jest obowiązany sporządzić plan prac, w szczególności obejmujący:

- ustalenie rodzaju azbestu w wyrobach i ocenę stanu technicznego tych materiałów,
- ustalenie odpowiednich sposobów usuwania wyrobów zawierających azbest,
- określenie rodzajów i metod pracy,
- określenie sposobów wyeliminowania lub ograniczania uwalniania się pyłu azbestu do powietrza,
- zapewnienie pracownikom niezbędnej ochrony zdrowia i bezpieczeństwa pracy,
- poinformowanie pracowników, którzy mogą być narażeni na działanie pyłu azbestu, o sposobach postępowania i niezbędnych środkach ochronnych.

W trakcie rozbiórki obiektów liczba osób przydzielonych do prac, przy których wykonywaniu występuje narażenie na działanie azbestu, i czas trwania tego narażenia były ograniczone do niezbędnego minimum. Należy stosować maszyny, sprzęt i metody pracy, które będą eliminowały lub ograniczały do minimum powstawanie pyłu azbestu, a szczególnie jego emisję do środowiska pracy i środowiska naturalnego.

Zaleca się aby strefy pracy, w których występuje narażenie na działanie pyłu azbestu, były:

- wydzielone - w celu uniknięcia narażenia innych osób na działanie pyłu azbestu, ogrodzenia terenu prac z zachowaniem bezpiecznej odległości od traktów komunikacyjnych dla osób pieszych, nie mniejszej niż 1 m, przy zastosowaniu osłon zabezpieczających przed przenikaniem azbestu do środowiska,
- niedostępne dla osób nie zatrudnionych przy pracach,
- oznakowane znakami ostrzegawczymi oraz napisami "UWAGA – ZAGROŻENIE AZBESTEM",
- przy pracach narażających na działanie pyłu azbestu stosowana była odzież ochronna i sprzęt ochrony układu oddechowego.
- odpowiednio zabezpieczone przed pyleniem i narażeniem na azbest (uszczelnienie otworów okiennych i drzwiowych, itp.).

Techniczne środki mające na celu wyeliminowanie albo ograniczenie emisji pyłu azbestu powinny obejmować w szczególności:

- mechanizację prac,
- stosowanie w miarę możliwości metod mokrych,
- stosowanie narzędzi ręcznych lub wolnoobrotowych narzędzi mechanicznych, przy odspajaniu materiałów trwale związanych z podłożem,
- spajanie włókien azbestowych przy użyciu środków wiążących,
- demontaż całych elementów, bez jakiegokolwiek uszkodzenia, jeżeli jest to technicznie możliwe.

Maszyny i inne urządzenia stosowane w procesach związanych z zabezpieczaniem i usuwaniem materiałów zawierających azbest powinny być wyposażone w instalacje odciągów miejscowych.

Obowiązkiem pracodawcy jest:

- taka organizacja stanowisk pracy zagrożonych wdychaniem pyłu azbestu, aby pracownik nie musiał wykonywać czynności wymagających dużego wysiłku fizycznego oraz nie był narażony na działanie innych czynników,
- działaniu rakotwórczym lub o prawdopodobnym działaniu rakotwórczym,
- zapewnienia pracownikom narażonym na działanie pyłu azbestu odzieży, obuwia roboczego oraz środków ochrony indywidualnej odpowiednich do poziomu narażenia oraz zapobiegały odpowiednio stykaniu się ciała z pyłami azbestu i ich wdychaniu. Rękawy w nadgarstkach i nogawki spodni w kostkach powinny szczelnie przylegać do ciała,
- zapewnienia po zakończeniu pracy oczyszczenia ubrań pracowników z pyłu azbestu wysoko skutecznymi urządzeniami filtracyjno-wentylacyjnymi lub na mokro - w sposób uniemożliwiający uwalnianie się pyłu do środowiska pracy i do środowiska naturalnego i przechowywania wyłącznie w wyznaczonym miejscu - w taki sposób, aby wykluczyć kontakt z własną odzieżą pracowników.

Odzież i obuwie robocze oraz środki ochrony indywidualnej nie mogą być używane poza miejscem pracy, a przeznaczona do prania powinna być zapakowana i odpowiednio oznakowana. Sprzęt ochrony układu oddechowego może być stosowany jedynie jako rozwiązanie uzupełniające lub awaryjne oraz był wymieniany po każdej zmianie roboczej lub gdy opory oddychania nadmiernie wzrosną. Niedopuszczalne jest zdejmowanie sprzętu ochrony układu oddechowego w strefie zanieczyszczonej pyłem azbestu. Wszelkich zmian elementów filtrujących należy dokonywać po wyjściu z tej strefy. Pracownikom stosującym sprzęt ochrony układu oddechowego powinny być zapewnione przerwy w pracy na odpoczynek – w miejscach, w których nie występuje narażenie na działanie pyłu azbestu.

W miejscach wykonywania prac, w których występuje narażenie na działanie pyłu azbestu, niedopuszczalne jest spożywanie posiłków, picie napojów, palenie tytoniu, przechowywanie rzeczy osobistych oraz przebywanie bez wyraźnej potrzeby. Po zakończeniu prac związanych z usuwaniem wyrobów zawierających azbest pracodawca jest obowiązany zapewnić uprzątnięcie terenu wykonywania prac z odpadów zawierających azbest oraz oczyszczenie z pyłu azbestu w sposób uniemożliwiający ich emisję do środowiska. Sprzątanie powinno być wykonywane z maksymalną starannością, z wykorzystaniem podciśnieniowego sprzętu odkurzającego zaopatrzonego w wysoko skuteczne filtry lub metodą czyszczenia na mokro.

Stanowiska pracy, drogi komunikacyjne oraz maszyny i urządzenia powinny być czyszczone pod koniec każdej zmiany roboczej.

Pył azbestu gromadzony w elementach filtracyjnych należy regularnie usuwać z zachowaniem niezbędnych środków ostrożności. Zużyte filtry należy usuwać, pakując je do szczelnych worków i postępując z nimi tak, jak z innymi odpadami zawierającymi azbest. Regenerowanie filtrów jest niedopuszczalne. Worki do gromadzenia pyłu azbestu, zamontowane w urządzeniach odpylających, powinny być przeznaczone do jednorazowego użytku.

Podczas prac związanych z usuwaniem materiałów zawierających azbest należy ograniczać do minimum powstawanie odpadów, szczególnie drobnych i słabo związanych.

Odpadów zawierających azbest nie należy mieszać z innymi rodzajami odpadów.

W myśl art. 27 i 28 Ustawy z dnia 27 kwietnia 2001 r. o odpadach (wraz z późniejszymi zmianami) tylko podmioty gospodarcze posiadające aktualne zezwolenie na prowadzenie działalności w zakresie transportu materiałów odpadowych oraz podmioty gospodarcze posiadające aktualne zezwolenie na prowadzenie działalności w zakresie unieszkodliwiania wyrobów zawierających azbest mogą zajmować się transportem oraz unieszkodliwianiem przedmiotowych odpadów. Na Wykonawcy spoczywa obowiązek znalezienia i wynajmu specjalistycznych firm spełniających powyższe kryteria oraz pokrycia wszystkich kosztów z tym związanych.

Pakowanie, transport i składowanie usuniętych wyrobów i innych materiałów z zawartością azbestu należy wykonywać w taki sposób, aby nie następowało uwalnianie włókien azbestu. Usunięte wyroby i inne materiały z zawartością azbestu należy pakować w worki z folii polietylenowej lub w inne szczelne opakowania i odpowiednio znakować. Opakowania powinny posiadać wystarczającą wytrzymałość na uszkodzenie oraz nie mogą być podatne na oddziaływanie warunków atmosferycznych. Niedopuszczalne jest stosowanie do pakowania worków papierowych. Pakowanie usuniętych wyrobów i innych materiałów z zawartością azbestu powinno odbywać się wyłącznie do opakowań przeznaczonych do ostatecznego składowania. Opakowania powinny być szczelnie zamykane bezpośrednio po ich napełnieniu i po każdorazowym ich dopełnieniu - przez zgrzewanie lub zalepianie taśmą samoprzylepną o wytrzymałości uniemożliwiającej ich przypadkowe otwarcie.

Transport i przemieszczanie opakowań z usuniętymi wyrobami i innymi materiałami zawierającymi azbest powinny się odbywać w taki sposób, aby nie nastąpiło otwarcie lub uszkodzenie opakowań i wydostanie się pyłu azbestu na zewnątrz. Opakowania powinny być tak układane na środkach transportu, aby zapewnić ich stabilność podczas transportu.

Środki transportu wykorzystywane do transportowania usuniętych wyrobów i innych materiałów z zawartością azbestu powinny być po rozładunku dokładnie oczyszczone.

6. KONTROLA JAKOŚCI ROBÓT

6.1. Ogólne zasady kontroli jakości robót

Ogólne zasady kontroli jakości robót podano w ST D-M.00.00.00 "Wymagania ogólne", pkt 6.

6.2. Kontrola robót rozbiórkowych

Sprawdzenie jakości robót polega na sprawdzeniu kompletności wyburzenia obiektów wykazanych w Dokumentacji Projektowej.

Zagęszczenie gruntu wypełniającego doły po usuniętych obiektach powinno spełniać wymagania określone w ST D.02.00.00 „Roboty ziemne”.

7. OBMIAR ROBÓT

7.1. Ogólne zasady obmiaru robót

Ogólne zasady obmiaru robót podano w ST D-M.00.00.00 "Wymagania ogólne", pkt 7.

7.2. Jednostka obmiarowa

Jednostką obmiarową jest:

- a) 1 szt. (sztuka) rozebranego/zlikwidowanego obiektu budowlanego
- b) 1 m (metr) usuniętych ogrodzeń wraz z furtkami, bramami i fundamentami

8. ODBIÓR ROBÓT

8.1. Ogólne zasady odbioru robót

Ogólne zasady odbioru robót podano w ST D-M.00.00.00 "Wymagania ogólne", pkt 8.

9. PODSTAWA PŁATNOŚCI

9.1. Ogólne ustalenia dotyczące podstawy płatności

Ogólne ustalenia dotyczące podstawy płatności podano w ST D-M.00.00.00 "Wymagania ogólne", pkt 9.

9.2. Cena jednostki obmiarowej

Cena jednostki obmiarowej wg pkt. 7.2. obejmuje:

- roboty przygotowawcze i oznakowanie robót,
- inwentaryzacja obiektów przewidzianych do rozbiórki
- opracowanie projektów wyburzeń wraz z opracowaniami dotyczącymi gospodarki odpadami (jeśli wymagane),
- uzyskanie wszystkich niezbędnych zgód i pozwoleń właściwych urzędów (jeśli wymagane),
- odłączenie mediów i likwidacja przyłączy,
- odłączenie i demontaż przyłączy i instalacji wewnętrznych,
- wyburzenie obiektów zgodnie z postanowieniami ST i Dokumentacją Projektową,
- koszt działań (rozbiórka, transport, utylizacja) specjalistycznej firmy związanych z materiałami niebezpiecznymi (azbest),
- wyburzenie/likwidacja elementów zagospodarowania działek w zakresie przewidzianym dokumentacją projektową,
- rozbiórka elementów ogrodzeń do ponownego wykorzystania wraz z kosztami ich składowania do czasu ponownego wykorzystania i ewentualne koszty odtworzenia uszkodzonych elementów,
- tymczasowe zabezpieczenie dołów przed gromadzeniem się wody w miejscach wykopów,
- odwiezienie materiałów z wyburzenia poza Teren Budowy wraz z kosztami składowania,
- utylizacja materiałów z rozbiórki,
- ewentualne zasypanie i zagęszczenie gruntu w dołach po usuniętych obiektach,
- uporządkowanie terenu robót.

10. PRZEPISY ZWIĄZANE

10.1. Normy

1. PN-S-02205 Drogi samochodowe. Roboty ziemne. Wymagania i badania.

10.2. Inne

2. Rozporządzenie Ministra Infrastruktury z dnia 6 lutego 2003 r. w sprawie bezpieczeństwa i higieny pracy podczas wykonywania robót budowlanych (Dz.U. Nr 47, poz. 401)
3. Ustawa z dnia 27.04.2001 r. Prawo ochrony środowiska (Dz. U. Nr 62, poz. 628).
4. Ustawa z dnia 14 grudnia 2012 r. o odpadach (Dz.U. 2013 r., poz.21, z późn. zm.)
5. Rozporządzenie Ministra Środowiska z dnia 9 grudnia 2014 r. w sprawie katalogu odpadów (Dz.U. 2014

- poz. 1923)
6. Dz. U. 2005r Nr 216 poz. 1824 Rozporządzenie Gospodarki i Pracy z dnia 14.10.2005r w sprawie zasad bezpieczeństwa i higieny pracy przy zabezpieczaniu i usuwaniu wyrobów zawierających azbest oraz program szkolenia w zakresie bezpiecznego użytkowania takich wyrobów
 7. Dz.U. 2011 nr 8 poz. 31 Rozporządzenie Ministra Gospodarki z dnia 13 grudnia 2010 r. w sprawie wymagań w zakresie wykorzystywania wyrobów zawierających azbest oraz wykorzystywania i oczyszczania instalacji lub urządzeń, w których były lub są wykorzystywane wyroby zawierające azbest
 8. Dz. U. 2001 Nr 112 poz. 1206 Rozporządzenie Ministra Środowiska z dnia 27 września 2001r w sprawie katalogu odpadów

D.01.02.04 ROZBIÓRKI ELEMENTÓW DRÓG I ULIC

1. Wstęp

1.1. Przedmiot Specyfikacji Technicznej (ST)

Przedmiotem niniejszej Specyfikacji Technicznej są wymagania dotyczące wykonania i odbioru robót związanych z rozbiórką elementów drogowych w ramach **Rozbudowy skrzyżowania drogi powiatowej nr 2839W - ulicy Gościniec, z drogą gminną – ul. Rybną, w miejscowości Wola Gołkowska.**

1.2. Zakres stosowania ST

Specyfikacja Techniczna jest stosowana jako dokument przetargowy i kontraktowy przy zleceniu i realizacji robót wymienionych w punkcie 1.1.

1.3. Zakres robót objętych ST

Ustalenia zawarte w niniejszej Specyfikacji mają zastosowanie przy wykonywaniu rozbiórki elementów dróg i obejmują:

- a) rozebranie istniejących warstw nawierzchni z mieszanek mineralno-bitumicznych wraz z podbudową i podłożem
- b) rozebranie istniejących warstw nawierzchni z betonowej kostki brukowej wraz z podbudową i podłożem
- c) rozebranie istniejących warstw nawierzchni betonowych wraz z podbudową i podłożem
- d) rozebranie istniejących warstw nawierzchni zwirowych i gruntowych
- e) rozebranie istniejących krawężników i oporników betonowych
- f) rozebranie chodników z kostki betonowej i płyt betonowych
- g) rozebranie obrzeży betonowych
- h) demontaż tarcz znaków drogowych
- i) usunięcie słupków znaków drogowych
- j) usunięcie tablic drogowaskazowych wraz z konstrukcjami wsporczymi
- k) rozebranie słupków prowadzących hektometrowych i kilometrowych
- l) rozbiórka istniejących barier drogowych stalowych
- m) balustrad

zgodnie z lokalizacją stanu istniejącego i zakresem robót wg Dokumentacji Projektowej.

1.4. Określenia podstawowe

Określenia podstawowe podane w niniejszej ST są zgodne z obowiązującymi odpowiednimi polskimi normami i z definicjami podanymi w ST D-M.00.00.00 "Wymagania ogólne" pkt 1.4.

1.5. Ogólne wymagania dotyczące robót

Ogólne wymagania dotyczące robót podano w ST D-M.00.00.00 "Wymagania ogólne" pkt 1.5.

2. Materiały

Do zasypiania dołów po elementach należy użyć grunt przydatny do budowy nasypów.

3. Sprzęt

3.1. Ogólne wymagania dotyczące sprzętu

Ogólne wymagania dotyczące sprzętu podano w ST D-M.00.00.00 "Wymagania ogólne", pkt 3.

Wybór sprzętu do wykonania robót związanych z niniejszymi WWiORB należy do Kierownika Budowy.

Jakikolwiek sprzęt, rusztowania, maszyny lub narzędzia nie gwarantujące spełnienia wymagań jakościowych Robót i bezpieczeństwa zostaną przez Inżyniera zdyskwalifikowane i nie zostaną dopuszczone do Robót. Sprzęt powinien być dostosowany do rodzaju i zakresu robót.

3.2. Sprzęt do rozbiórki

Do wykonania robót związanych z rozbiórką należy stosować:

- frezarki,
- piły,
- młoty pneumatyczne,
- spycharki,
- ładowarki,
- samochody ciężarowe,

- zrywarki,
- bądź inny sprzęt zaakceptowany przez Inżyniera.

4. Transport

4.1. Ogólne wymagania dotyczące transportu

Ogólne wymagania dotyczące transportu podano w ST D-M.00.00.00 "Wymagania ogólne", pkt 4.

4.2. Transport materiału z rozbiórki

Materiały pochodzące z rozbiórki stanowiące własność Zamawiającego powinny być przewiezione na miejsce wskazane przez Inżyniera. Materiały z rozbiórki stanowiące własność Wykonawcy powinny być usunięte bezzwłocznie po zakończeniu robót rozbiórkowych z Terenu Budowy na miejsce zaakceptowane przez Inżyniera. Używając dróg publicznych pojazdy powinny spełniać wymagania dotyczące przepisów ruchu drogowego w odniesieniu do dopuszczalnych obciążeń na osie, wymiarów ładunku i innych parametrów technicznych.

5. Wykonanie robót

5.1. Ogólne zasady wykonywania robót

Ogólne zasady wykonywania robót podano w ST D-M.00.00.00 "Wymagania ogólne", pkt 5.

Jeśli dokumentacja projektowa nie zawiera dokumentacji inwentaryzacyjnej lub/i rozbiórkowej, Inżynier może polecić Wykonawcy sporządzenie takiej dokumentacji, w której zostanie określony przewidziany odzysk materiałów.

5.2. Rozbiórka elementów dróg

5.2.1. Oznakowanie robót prowadzonych w pasie drogowym

Odcinki wykonywanych robót należy oznakować zgodnie z Rozporządzeniem Ministra Infrastruktury z dnia 3 lipca 2003r w sprawie szczegółowych warunków technicznych dla znaków i sygnałów świetlnych oraz urządzeń bezpieczeństwa ruchu i warunków ich umieszczania na drodze (Dz.U. Nr. 220 z 2003roku poz. 2181) zał. 4.

5.2.2. Rozbiórka warstw nawierzchni bitumicznej, podbudowy betonowej lub tłuczniowej

Powyższe roboty należy wykonać sprzętem wymienionym w pkt. 3. Materiały uzyskane z rozbiórki nie powinny być mieszane w trakcie wykonywanych robót, transportu i składowania. Nie przewiduje się odzysku materiałów z rozbiórki, chyba że możliwe jest ich wykorzystanie w trakcie realizacji zadania (np. wbudowanie destruktu pofrezowego w pobocza gruntowe). O możliwości i sposobie ewentualnego wykorzystania materiałów z rozbiórki zdecydować Inżynier.

Odpady bezużyteczne powinny być usunięte przez Wykonawcę z terenu budowy przy zachowaniu przepisów ustawy z dnia 27 kwietnia 2001r o odpadach.

5.2.3. Rozbiórka nawierzchni z kostki i płyt betonowych oraz krawężników i obrzeży betonowych

Rozbiórkę ww. robót należy wykonać ręcznie. Ławy betonowe rozebrane będą przez rozkruszenie młotem pneumatycznym. Nie przewiduje się odzysku materiałów z rozbiórki, jednak o możliwości i sposobie ewentualnego wykorzystania materiałów z rozbiórki zdecydować Inżynier.

Odpady bezużyteczne powinny być usunięte przez Wykonawcę z terenu budowy przy zachowaniu przepisów ustawy z dnia 27 kwietnia 2001r o odpadach.

5.2.5. Rozbiórka istniejącego oznakowania pionowego

Rozbiórkę istniejącego oznakowania należy wykonać ręcznie. Uzyskane oznakowanie z rozbiórki stanowi własność Zamawiającego. Wykonawca przetransportuje i przekaze elementy oznakowania do bazy materiałowej Zamawiającego na podstawie obmiaru potwierdzonego przez Inżyniera.

5.3. Zasypywanie dołów (wykopów) powstałych po rozbiórce elementów dróg

Ewentualne doły (wykopy) powstałe po rozbiórce elementów dróg, znajdujące się w miejscach gdzie zgodnie z Dokumentacją Projektową będą wykonane wykopy powinny być tymczasowo zabezpieczone. W szczególności należy zapobiec gromadzeniu się w nich wody opadowej. Wszystkie pozostałe doły (wykopy) należy wypełnić warstwami odpowiednim gruntem do poziomu otaczającego terenu i zagęścić zgodnie z wymaganiami określonymi w ST D.02.00.00 „Roboty ziemne”.

6. Kontrola jakości robót

6.1. Ogólne zasady kontroli jakości robót

Ogólne zasady kontroli jakości robót podano w ST D-M.00.00.00 "Wymagania ogólne", pkt 6.

6.2. Kontrola prawidłowości wykonania rozbiórki

Sprawdzenie jakości robót rozbiórkowych polega na sprawdzeniu ich zgodności z Dokumentacją Projektową w zakresie kompletności wykonywanych robót oraz czy pozostające krawędzie nawierzchni nie są postrzępione.

7. OBMIAR ROBÓT

7.1. Ogólne zasady obmiaru robót

Ogólne zasady obmiaru robót podano w ST D-M.00.00.00 „Wymagania ogólne” pkt 7.

7.2. Jednostka obmiarowa

Jednostką obmiarową jest:

- a) 1 m² (metr kwadratowy) rozebrania istniejących warstw nawierzchni dróg, chodników i ścieżek rozwerowych wraz z podbudową i podłożem
- c) 1 m (metr) rozebrania krawężników, oporników i obrzeży betonowych,
- f) 1 m (metr) rozebrania istniejących barier ochronnych stalowych
- j) 1 m (metr) rozbiórki wygrodzeń dla pieszych
- g) 1 szt. (sztuka) usunięcia znaków drogowych wraz ze słupkami
- h) 1 szt. (sztuka) usunięcia tablic drogowskazowych wraz z konstrukcjami wsporczymi
- i) 1 szt. (sztuka) rozebrania słupków prowadzących hektometrowych i kilometrowych

8. ODBIÓR ROBÓT

8.1. Ogólne zasady odbioru robót

Ogólne zasady odbioru robót podano w ST D-M.00.00.00 „Wymagania ogólne” pkt 8.

9. PODSTAWA PŁATNOŚCI

9.1. Ogólne ustalenia dotyczące podstawy płatności

Ogólne ustalenia dotyczące podstawy płatności podano w STWiOR D-M.00.00.00 „Wymagania ogólne” pkt 9.

9.2. Cena jednostki obmiarowej

Cena wykonania jednostek obmiarowych wg pkt. 7.2 obejmuje:

- wytyczenie i prace pomiarowe,
- wyznaczenie zakresu i oznakowanie robót,
- opracowanie projektów rozbiórek (jeśli wymagane),
- koszty uzgodnień,
- pełen zakres prac rozbiórkowych dla elementów wymienionych w pkt. 1.3 wraz z cięciem nawierzchni,
- załadunek i odwiezienie materiałów z Terenu Budowy na miejsce wskazane przez Inżyniera (własność Zamawiającego),
- załadunek i odwiezienie z Terenu Budowy materiałów stanowiących własność Wykonawcy, na miejsce zaakceptowane przez Inżyniera,
- utylizacja lub zagospodarowanie materiałów z rozbiórki,
- wyrównanie podłoża, zasypanie dołów gruntem wraz z zagęszczeniem,
- uporządkowanie terenu po wykonanych rozbiórkach.

10. PRZEPISY ZWIĄZANE

1. PN-S-02205:1998 Drogi samochodowe. Roboty ziemne. Wymagania i badania.
2. BN-77/8931-12 Oznaczenie wskaźnika zagęszczenia gruntu
3. Ustawa z dnia 27.04.2001 r. Prawo ochrony środowiska (Dz.U. Nr 62, poz. 628)
4. Ustawa z dnia 14 grudnia 2012 r. o odpadach (Dz.U. 2013 r., poz.21, z późn. zm.)
5. Rozporządzenie Ministra Środowiska z dnia 9 grudnia 2014 r. w sprawie katalogu odpadów (Dz.U. 2014 poz. 1923)
6. Rozporządzenie Ministra Środowiska z dnia 11.12.2001 r. w sprawie rodzaju odpadów lub ich ilości, których nie ma obowiązku prowadzenia ewidencji odpadów, oraz kategorii małych i średnich przedsiębiorstw, które mogą prowadzić uproszczoną ewidencję odpadów (Dz.U. Nr 152, poz. 1735)
7. Rozporządzenie Ministra Infrastruktury z dnia 3 lipca 2003r w sprawie szczegółowych warunków technicznych dla znaków i sygnałów świetlnych oraz urządzeń bezpieczeństwa ruchu i warunków ich umieszczania na drogach (Dz.U. nr 220 z 2003r poz. 2181) zał. Nr 4

8. Ustawa z dnia 27.07.2001 o wprowadzeniu ustawy – prawo ochrony środowiska, ustawy o odpadach oraz zmianie niektórych ustaw (Dz.U. Nr 100, poz. 1085)
9. Ustawa z dnia 13.09.1996 r. o utrzymaniu czystości i porządku w gminach (Dz.U. Nr 132, poz. 622)
10. Rozporządzenie Ministra Infrastruktury z dnia 6 lutego 2003 r. w sprawie bezpieczeństwa i higieny pracy podczas wykonywania robót budowlanych (Dz.U. Nr 47, poz. 401)

D.02.01.01 WYKONANIE WYKOPÓW W GRUNTACH NIESKALISTYCH**1. WSTĘP****1.1. Przedmiot Specyfikacji Technicznej (ST)**

Przedmiotem niniejszej Specyfikacji Technicznej są wymagania dotyczące wykonania i odbioru robót związanych z wykonaniem wykopów w ramach **Rozbudowy skrzyżowania drogi powiatowej nr 2839W - ulicy Gościniec, z drogą gminną – ul. Rybną, w miejscowości Wola Gołkowska.**

1.2. Zakres stosowania ST

Specyfikacja Techniczna jest stosowana jako dokument przetargowy i kontraktowy przy zleceniu i realizacji robót wymienionych w pkt 1.1.

1.3. Zakres robót objętych ST

Ustalenia zawarte w niniejszej Specyfikacji mają zastosowanie przy wykonywaniu robót ziemnych w wykopach, zgodnie z zakresem ustalonym w Dokumentacji Projektowej:

1.4. Określenia podstawowe

- 1.4.1. Budowla ziemna - budowla wykonana w gruncie lub z gruntu albo rozdrobnionych odpadów przemysłowych, spełniająca warunki stateczności i odwodnienia oraz przyjmująca obciążenia od środków transportowych i urządzeń na i w korpusie drogowym.
- 1.4.2. Głębokość wykopu - różnica rzędnej terenu i rzędnej robót ziemnych, wyznaczonych w osi wykopu.
- 1.4.3. Wykop płytki - wykop, którego głębokość jest mniejsza niż 1 m.
- 1.4.4. Wykop średni - wykop, którego głębokość jest zawarta w granicach od 1 do 3 m.
- 1.4.5. Wykop głęboki - wykop, którego głębokość przekracza 3 m.
- 1.4.6. Podłoże nawierzchni (koryto) - grunt rodzimy leżący bezpośrednio pod konstrukcją nawierzchni do głębokości przemarzania.
- 1.4.7. Podłoże budowli ziemnej (nasypu i wykopu) - strefa gruntu rodzimego poniżej spodu budowli, w której właściwości gruntu mają wpływ na projektowanie, wykonanie i eksploatację budowli.
- 1.4.8. Skarpa - zewnętrzna umocniona boczna powierzchnia nasypu lub wykopu o kształcie i nachyleniu dostosowanym do właściwości gruntu i lokalnych uwarunkowań.
- 1.4.9. Wskaźnik zagęszczenia gruntu - wielkość charakteryzująca zagęszczenie gruntu, określona wg wzoru:

$$I_s = \rho_d / \rho_{ds}$$
w którym:
 I_s - wskaźnik zagęszczenia gruntu
 ρ_d - gęstość objętościowa szkieletu zagęszczonego gruntu (Mg/m^3),
 ρ_{ds} - maksymalna gęstość objętościowa szkieletu gruntowego przy wilgotności optymalnej, określona w próbie Proctora, zgodnie PN-EN 13286-2, służąca do oceny zagęszczenia gruntu w robotach ziemnych,
- 1.4.10. Wskaźnik różnoziarnistości - wielkość charakteryzująca zagęszczalność gruntów, określona wg wzoru:

$$U = d_{60} / d_{10}$$
w którym:
 U - wskaźnik różnoziarnistości
 d_{60} - średnica oczek sita, przez które przechodzi 60% gruntu (mm),
 d_{10} - średnica oczek sita, przez które przechodzi 10% gruntu (mm).
- 1.4.11. Wskaźnik odkształcenia gruntu - wielkość charakteryzująca stan zagęszczenia gruntu, określona wg wzoru:

$$I_0 = \frac{E}{2E_1}$$
gdzie:
 I_0 - wskaźnik odkształcenia gruntu
 E_2 - moduł odkształcenia gruntu oznaczony w pierwszym obciążeniu badanej warstwy zgodnie z PN-S-02205,
 E_1 - moduł odkształcenia gruntu oznaczony w powtórny obciążeniu badanej warstwy zgodnie z PN-S-02205
- 1.4.12. Ukop – miejsce pozyskania gruntu do wykonania nasypów, położone poza pasem robót ziemnych, lecz w obrębie pasa robót drogowych.
- 1.4.13. Dokop – miejsce pozyskania gruntu do wykonania nasypów, położone poza pasem robót drogowych.

- 1.4.14. Odkład – miejsce wbudowania lub składowania (odwiezienia) gruntów pozyskanych w czasie wykonywania wykopów, a nie wykorzystanych do budowy nasypów oraz innych prac związanych z trasą drogową.
- 1.4.15. Grunt ulepszony mieszanina powstająca z takiego uzdatnienia gruntu, które poprawia jego bezpośrednie osiągi poprzez, przykładowo, zmniejszenie wilgotności, i/lub poprawę nośności, i/lub zmniejszenie plastyczności.
- 1.4.16. Grunt stabilizowany mieszanina powstająca z takiego uzdatnienia gruntu, które znacząco poprawia, zazwyczaj w średnim czy dłuższym czasie, jego własności mechaniczne i stabilność, szczególnie w odniesieniu do oddziaływania wody i mrozu.
- 1.4.17. Grunt wzmocniony warstwa gruntu rodzimego lub wymienionego ulepszanego przez działanie mechaniczne (dynamiczne lub statyczne), chemiczne lub wykonanie elementów wzmacniających w celu poprawienia jego stateczności, zmniejszenia osiadań lub zwiększenia nośności.
- 1.4.18. Pozostałe określenia są zgodne z obowiązującymi odpowiednimi normami i z definicjami podanymi w D-M.00.00.00. „Wymagania ogólne” pkt. 1.4.

1.5. Ogólne wymagania dotyczące robót

Ogólne wymagania dotyczące robót podano w ST D-M.00.00.00 "Wymagania ogólne", pkt 1.5.

2. MATERIAŁY (GRUNTY)

2.1. Ogólne wymagania dotyczące robót

Ogólne wymagania dotyczące robót podano w ST D-M 00.00.00."Wymagania ogólne" pkt 2.

2.2. Ogólne zasady wykorzystywania gruntów

Materiał występujący w podłożu jest gruntem rodzimym charakteryzującym się określoną w badaniach geotechnicznych grupą nośności $G_1 \div G_4$. Grunt w podłożu może być podłożem dla nawierzchni lub powinien być ulepszony zgodnie z Dokumentacją Projektową i ST.

Grunty uzyskane przy wykonywaniu wykopów powinny być przez Wykonawcę wykorzystane w maksymalnym stopniu do budowy nasypów. Grunty przydatne do budowy nasypów mogą być wywiezione poza teren budowy tylko wówczas, gdy stanowią nadmiar objętości robót ziemnych i za zezwoleniem Inżyniera.

Jeżeli grunty przydatne, uzyskane przy wykonaniu wykopów, nie będące nadmiarem objętości robót ziemnych, zostały za zgodą Inżyniera wywiezione przez Wykonawcę poza teren budowy z przeznaczeniem innym niż budowa nasypów lub wykonanie prac objętych kontraktem, Wykonawca jest zobowiązany do dostarczenia równoważnej objętości gruntów przydatnych ze źródeł własnych, zaakceptowanych przez Inżyniera.

Grunty i materiały nieprzydatne do budowy nasypów, określone w ST D-02.03.01, powinny być wywiezione przez Wykonawcę na odkład. Inżynier może nakazać pozostawienie na terenie budowy gruntów, których czasowa nieprzydatność wynika jedynie z powodu zamarznięcia lub nadmiernej wilgotności.

2.3. Podział gruntów

Tab. 1. Podział gruntów względem wysadzinowości (wg PN-S-02205:1998):

Lp.	Właściwości	Jedn.	Grupy gruntów		
			niewysadzinowe	wątpliwe	wysadzinowe
1	Rodzaj gruntu		<ul style="list-style-type: none"> • rumosz niegliniasty • żwir • pospółka • piasek gruby • piasek średni • piasek drobny • żużel nierozpadowy 	<ul style="list-style-type: none"> • piasek pylasty • zwierzelina gliniasta • rumosz gliniasty • żwir gliniasty • pospółka gliniasta 	<p>mało wysadzinowe</p> <ul style="list-style-type: none"> • glina piaszczysta zwięzła, glina zwięzła, glina pylasta zwięzła • il, il piaszczysty, il pylasty <p>bardzo wysadzinowe</p> <ul style="list-style-type: none"> • piasek gliniasty • pył, pył piaszczysty • glina piaszczysta, glina, glina pylasta • il warwowy
2	Zawartość cząstek ≤ 0,075mm ≤ 0,02mm	% %	< 15 < 3	od 15 do 30 od 3 do 10	> 30 > 10
3	Kapilarność bierna H_{kb}	m	< 1,0	≥ 1,0	> 1,0
4	Wskaźnik piaszkowy WP		> 35	od 25 do 35	< 25

W przypadku rozbieżnej oceny według różnych kryteriów decydują wyniki najmniej korzystne.

Tab. 2. Przydatność gruntów do wykonania nasypów (wg PN-S-02205:1998):

Przeznaczenie	Przydatne	Przydatne z zastrzeżeniami	Treść zastrzeżenia
1	2	3	4
Na dolne warstwy nasypów poniżej strefy przemarzania	1. Rozdrobnione grunty skaliste twarde oraz grunty kamieniste, zwietrzelinowe, rumosze i otoczaki 2. Żwiry i pospółki, również gliniaste 3. Piaski grubo, średnio i drobnoziarniste, naturalne i łamane 4. Piaski gliniaste z domieszką frakcji żwirowo-kamienistej (morenowe) o wskaźniku różnoziarnistości $U \geq 15$ 5. Żużle wielkopieczowe i inne metalurgiczne ze starych żwałów (powyżej 5 lat) 6. Łupki przywęglowe przepalone 7. Wysiewki kamienne o zawartości frakcji ilowej poniżej 2%	1. Rozdrobnione grunty skaliste miękkie	- gdy pory w gruncie skalistym będą wypełnione gruntem lub materiałem drobnoziarnistym
		2. Zwietrzliny i rumosze gliniaste	- gdy będą wbudowane w miejsca suche lub zabezpieczone od wód gruntowych i powierzchniowych
		3. Piaski pylaste, piaski gliniaste, pyły piaszczyste i pyły	- od nasypów nie wyższych niż 3m, zabezpieczonych przed zawilgoceniem
		4. Piaski próchniczne, z wyjątkiem pylastych piasków próchnicznych	- w miejscach suchych lub przejściowo zawilgoconych
		5. Gliny piaszczyste, gliny i gliny pylaste oraz inne o $w_l < 35\%$	- do nasypów nie wyższych niż 3m: zabezpieczonych przed zawilgoceniem lub po ulepszeniu spoiwami
		6. Gliny piaszczyste zwięzłe, gliny zwięzłe oraz inne grunty o granicy płynności w_l od 35 do 60%	- gdy zwierciadło wody gruntowej znajduje się na głębokości większej od kapilarności biernej gruntu podłoża
		7. Wysiewki kamienne gliniaste o zawartości frakcji ilowej ponad 2%	- o ograniczonej podatności na rozpad – łączne straty masy do 5%
		8. Żużle wielkopieczowe i inne metalurgiczne z nowego studzenia (do 5 lat)	- gdy wolne przestrzenie zostaną wypełnione materiałem drobnoziarnistym
		9. Iłolupki przywęglowe nieprzepalone	- gdy zalegają w miejscach suchych lub są izolowane od wody
		10. Popioły lotne i mieszaniny popiołowo-żużłowe	
Na górne warstwy nasypów w strefie przemarzania	1. Żwiry i pospółki 2. Piaski grubo i średnioziarniste 3. Iłolupki przywęglowe przepalone zawierające mniej niż 15% ziaren mniejszych od 0,075 mm 4. Wysiewki kamienne o uziarnieniu odpowiadającym pospółkom lub żwirom	1. Żwiry i pospółki gliniaste	- pod warunkiem ulepszenia tych gruntów spoiwami takimi jak: cement, wapno, aktywne popioły itp.
		2. Piaski pylaste i gliniaste	
		3. Pyły piaszczyste i pyły	
		4. Gliny o granicy płynności mniejszej niż 35%.	
W wykopach i miejscach zerowych do głębokości przemarzania	Grunty niewysadzinowe	5. Mieszaniny popiołowo-żużłowe z węgla kamiennego	- drobnoziarniste i nierozpadowe: straty masy do 1 %
		6. Wysiewki kamienne gliniaste o zawartości frakcji ilowej $> 2\%$	- o wskaźniku nośności $w_{nos} \geq 10$
		7. Żużle wielkopieczowe i inne metalurgiczne	- gdy są ulepszone spoiwami (cementem, wapnem, aktywnymi popiołami itp.)
		8. Piaski drobnoziarniste	
		Grunty wątpliwe i wysadzinowe	

3. SPRZĘT

3.1. Ogólne wymagania dotyczące sprzętu

Ogólne wymagania dotyczące sprzętu podano w ST D-M.00.00.00 "Wymagania ogólne", pkt 3.

3.2. Sprzęt stosowany do wykonywania wykopów

Do wykonania wykopów i przemieszczenia gruntu może być stosowany sprzęt:

- koparki jednoznaczyniowe kołowe, samochodowe lub gąsienicowe,
- koparko-spycharki,
- koparko-ładowarki,
- spycharki gąsienicowe,
- ładowarki,
- równiarki samojezdne,

Sprzęt używany w robotach ziemnych powinien być zgodny z ofertą Wykonawcy i uzyskać akceptację Inżyniera. Wykonawca jest zobowiązany do używania jedynie takiego sprzętu, który nie spowoduje niekorzystnego wpływu na właściwości gruntu zarówno w miejscu jego naturalnego zalegania jak też w czasie odpajania i transportu. Użyty sprzęt powinien gwarantować przeprowadzenie Robót zgodnie z zasadami określonymi w Dokumentacji Projektowej i wymaganiami Specyfikacji Technicznych.

Sprzęt powinien być stale utrzymywany w dobrym stanie technicznym. Wykonawca powinien również dysponować sprawnym sprzętem rezerwowym, umożliwiającym prowadzenie robót w przypadku awarii sprzętu podstawowego

4. TRANSPORT

4.1. Ogólne wymagania dotyczące transportu

Ogólne wymagania dotyczące transportu podano w ST D-M.00.00.00 "Wymagania ogólne", pkt 4.

4.2. Transport gruntu

Wybór środków transportu powinien być dostosowany do rodzaju gruntu, jego objętości, sposobu odpajania i załadunku oraz do odległości transportu.

Zwiększenie odległości transportu ponad wartości zatwierdzone nie może być podstawą roszczeń Wykonawcy, dotyczących dodatkowej zapłaty za transport, o ile zwiększone odległości nie zostały wcześniej zaakceptowane na piśmie przez Inżyniera. Wykonawca ma obowiązek zorganizowania transportu z uwzględnieniem wymogów bezpieczeństwa zarówno w obrębie terenu budowy jak i poza nim.

5. WYKONANIE ROBÓT

5.1. Ogólne zasady wykonywania robót

Ogólne zasady wykonywania robót podano w ST D-M.00.00.00 "Wymagania ogólne", pkt 5.

5.2. Roboty przygotowawcze

Przed przystąpieniem do wykonywania wykopów Wykonawca ma obowiązek sprawdzić zgodność rzędnych terenu z Dokumentacją Projektową.

Wszelkie odstępstwa powinny być udokumentowane i potwierdzone przez Inżyniera.

Wykonawca, przed przystąpieniem do wykonywania wykopów, powinien:

- za pomocą palików wyznaczyć w terenie krawędzie skarp wykopów na przecięciu z terenem w miejscach zgodnych z lokalizacją przekrojów poprzecznych, zgodnie z ST D.01.01.01
- zdjąć humus, zgodnie z Dokumentacją Projektową, ST D.01.01.01. i ST D.01.02.02 oraz poleceniami Inżyniera.

5.3. Odwodnienie pasa robót ziemnych i wykopów

Niezależnie od budowy urządzeń odwadniających, ujętych w Dokumentacji Projektowej, Wykonawca powinien przed przystąpieniem do robót ziemnych wykonać urządzenia, które zapewnią odprowadzenie wód opadowych poza obszar robót ziemnych tak, aby zabezpieczyć grunty przed przewilgoceniem i nawodnieniem. Wykonawca ma obowiązek wykonać wykopy tak, aby powierzchniom gruntu nadawać w całym okresie trwania robót spadki zapewniające prawidłowe odwodnienie.

Jeżeli wskutek zaniedbań Wykonawcy grunty ulegną nawodnieniu, które spowoduje ich trwałą nieprzydatność, Wykonawca ma obowiązek usunięcia tych gruntów i zastąpienia ich gruntem przydatnym. Koszt tych Robót ponosi Wykonawca.

Odprowadzenie wód do istniejących zbiorników naturalnych i urządzeń odwadniających musi być poprzedzone uzgodnieniem z odpowiednimi instytucjami.

Technologia wykonania wykopu musi umożliwiać jego prawidłowe odwodnienie w całym okresie trwania robót ziemnych. Wykonanie wykopów powinno postępować w kierunku podnoszenia się niwelety.

W czasie robót ziemnych należy zachować odpowiedni spadek podłużny i nadać przekrojom poprzecznym spadki, umożliwiające szybki odpływ wód z wykopu. O ile w dokumentacji projektowej nie zawarto innego wymagania, spadek poprzeczny nie powinien być mniejszy niż 4% w przypadku gruntów spoistych i nie mniejszy niż 2% w przypadku gruntów niespoistych. Należy uwzględnić ewentualny wpływ kolejności i sposobu odpajania gruntów oraz terminów wykonywania innych robót na spełnienie wymagań dotyczących prawidłowego odwodnienia wykopu w czasie postępu robót ziemnych.

Źródła wody, odsłonięte przy wykonywaniu wykopów, należy ująć w rowy i /lub dreny. Wody opadowe i gruntowe należy odprowadzić poza teren pasa robót ziemnych.

5.4. Wykonywanie wykopów

Jeżeli w trakcie wykonywania robót ziemnych zostaną stwierdzone urządzenia podziemne nie wykazane w Dokumentacji Projektowej (kable, przewody itp.), bądź niewypały czy wykopaliska, wówczas roboty należy przerwać i powiadomić o tym fakcie Inżyniera, który podejmie decyzję odnośnie kontynuowania robót.

Sposób wykonania skarp wykopu powinien gwarantować ich stateczność w całym okresie prowadzenia robót, a naprawa uszkodzeń, wynikających z nieprawidłowego ukształtowania skarp wykopu, ich podcięcia lub innych odstępstw od dokumentacji projektowej obciąża Wykonawcę.

Wykonawca powinien wykonywać wykopy w taki sposób, aby grunty o różnym stopniu przydatności do budowy nasypów były odpajane oddzielnie, w sposób uniemożliwiający ich wymieszanie. Odstępstwo od powyższego wymagania, uzasadnione skomplikowanym układem warstw geotechnicznych, wymaga zgody Inżyniera.

Odspojone grunty przydatne do wykonania nasypów powinny być bezpośrednio wbudowane w nasyp lub przewiezione na odkład. O ile Inżynier dopuści czasowe składowanie odspojonych gruntów, należy je odpowiednio zabezpieczyć przed nadmiernym zawilgoceniem.

Jeżeli grunt jest zmarznięty, nie należy go odpajać do głębokości około 0,5m powyżej projektowanych rzędnych robót ziemnych.

Wykonawca jest zobowiązany ocenić przydatność gruntu do wbudowania w nasyp. Grunty z wykopów, nie nadające się do wbudowania w nasyp, przeznaczone na odkład stanowią własność Wykonawcy. Miejsce odkładu i sposób zagospodarowania (obsianie trawą, obsadzenie krzewami itp.) należy uzgodnić z Inżynierem i właścicielem terenu. Odkłady powinny być tak kształtowane, by harmonizowały z otaczającym terenem. Grunt przeznaczony na odkład może być wykorzystany do rekultywacji miejsc ukopów. Wykonawca jest odpowiedzialny za utylizację wszelkiego odwiezionego materiału.

5.4.1. Wykonanie wykopów sposobem ręcznym

Wykopy sposobem ręcznym należy wykonywać w przypadkach występowania zinwentaryzowanych urządzeń podziemnych.

5.4.2. Skarpy wykopów

Sposób wykonania skarp wykopów i skarp rowów powinien gwarantować ich stateczność w całym okresie prowadzenia robót, a ich naprawa wynikająca z nieprawidłowego ich wykonania - niezgodnego z Dokumentacją Projektową, obciąża Wykonawcę.

Pochylenia skarp wykopów oraz nierówności powierzchni skarp nie powinny przekraczać wartości podanych w Dokumentacji Projektowej oraz PN-S-02205 p.2.7

5.5. Zagęszczanie i nośność gruntów w wykopach

Po akceptacji Inżyniera dopuszcza się wykonanie badań nośności za pomocą płyty dynamicznej zamiennie do badań nośności za pomocą płyty statycznej VSS (po wykonaniu odpowiedniej kalibracji).

Tab 3. Minimalne wartości wskaźnika zagęszczenia i nośności w wykopach i miejscach zerowych robót ziemnych

głębokość	kategoria ruchu KR1 – KR2				kategoria ruchu KR3 – KR4				kategoria ruchu KR5 – KR7			
	Sp		Nsp		Sp		Nsp		Sp		Nsp	
	I _s	E ₂	I _s	E ₂	I _s	E ₂	I _s	E ₂	I _s	E ₂	I _s	E ₂
pow. robót ziemnych	-	100	-	100	-	120	-	120	-	120	-	120
0,2 m	0,97	60	0,97	80	1,00	60	1,00	80	1,03	100	1,03	100

Chodniki i ścieżki rowerowe - I_s ≥ 1, 00, E₂ ≥ 80 MPa

Jeżeli grunty rodzime w wykopach i miejscach zerowych nie spełniają wymaganego wskaźnika zagęszczenia i nośności, to przed ułożeniem warstwy mrozoochronnej należy je doprowadzić do wartości zgodnych z normą PN-S-02205. Jeżeli wartości wskaźnika zagęszczenia i nośności nie mogą być osiągnięte przez bezpośrednie zagęszczanie gruntów rodzimych, to należy podjąć środki w celu ulepszenia gruntu podłoża (np. cementem), umożliwiającego uzyskanie wymaganych wartości wskaźnika zagęszczenia. Doprowadzenie gruntu do w/w modułów możliwe przez stabilizację cementem, wapnem, popiołami itp. Możliwe do zastosowania środki, proponuje Wykonawca i przedstawia do akceptacji Inżynierowi.

Koszt ulepszenia gruntu podłoża ponosi Wykonawca.

5.6. Utrzymanie koryta oraz wyprofilowanego i zagęszczonego podłoża.

Jeżeli po wykonaniu robót związanych z profilowaniem i zagęszczeniem podłoża nastąpi przerwa w robotach i Wykonawca nie przystępuje natychmiast do układania warstw konstrukcyjnych nawierzchni, to powinien on zabezpieczyć podłoże przed nadmiernym zawilgoceniem

5.7. Wilgotność zagęszczanego gruntu

Wilgotność technologiczna gruntu w czasie jego zagęszczania powinna być dostosowana do metody zagęszczania i rodzaju stosowanego sprzętu. Decydującym kryterium jest możliwość zagęszczenia gruntu potrzebnego do uzyskania wymaganego poziomu nośności. W przypadku zagęszczania walcami statycznymi wilgotność powinna być zbliżona do optymalnej, oznaczonej wg próby Proctora zgodnie z PN-EN 13286-2 z tolerancją $\pm 20\%$.

W przypadku użycia sprzętu wibracyjnego zalecana jest wilgotność mniejsza od optymalnej, ustalona na odcinku próbnym. Jeżeli wilgotność gruntu przeznaczonego do zagęszczania jest większa od wilgotności optymalnej o wartość większą od podanych odchyłeń, to grunt należy osuszyć.

5.6. Ruch budowlany

Nie należy dopuszczać ruchu budowlanego po dnie wykopu stanowiącego koryto o ile grubość warstwy gruntu (nadkładu) dna koryta jest mniejsza niż 0,3 m. Z chwilą przystąpienia do ostatecznego profilowania dna wykopu dopuszcza się po nim jedynie ruch maszyn pracujących.

Naprawa uszkodzeń powierzchni robót ziemnych, wynikających z niedotrzymania podanych powyżej warunków, obciążą Wykonawcę.

6. KONTROLA JAKOŚCI ROBÓT

6.1. Ogólne zasady kontroli jakości robót

Ogólne zasady kontroli jakości robót podano w ST D-M.00.00.00 "Wymagania ogólne", pkt 6.

6.2. Kontrola wykonania wykopów

Sprawdzenie wykonania wykopów polega na kontrolowaniu zgodności z wymaganiami określonymi w niniejszej specyfikacji pkt. 5 oraz w Dokumentacji Projektowej.

W czasie robót ziemnych Wykonawca powinien prowadzić systematycznie badania kontrolne i dostarczać kopie ich wyników do Inżyniera. Badania kontrolne Wykonawca powinien wykonywać w zakresie i z częstotliwością gwarantującą zachowanie wymagań dotyczących jakości robót i wymaganych niniejszą ST i PZJ.

Tabela - Częstotliwość oraz zakres badań i pomiarów wykonanych robót ziemnych

Lp	Rodzaj pomiaru lub badania	Minimalna częstotliwość badań i pomiarów
1	Pomiar szerokości korpusu ziemnego	Pomiar taśmą, szablonem, łatą o długości 3 m i poziomą lub niwelatorem, w odstępach co 100 m na prostych, w punktach głównych łuku, co 50 m na łukach o $R > 100$ m, co 25 m na łukach o $R < 100$ m oraz w miejscach, które budzą wątpliwości
2	Pomiar szerokości dna rowów	
3	Pomiar pochylenia skarp	
4	Pomiar równości powierzchni korpusu	
5	Pomiar równości skarp	
6	Pomiar rzędnych powierzchni korpusu ziemnego	Pomiar niwelatorem, w odstępach co 20 m na prostych i co 10 m na łukach
7	Pomiar spadku podłużnego powierzchni korpusu lub dna rowu	Pomiar niwelatorem rzędnych w odstępach co 100 m oraz w punktach wątpliwych
8	Badanie zagęszczenia gruntu	nie rzadziej 1/100mb koryta
9	Badanie nośności VSS	Badanie nośności należy wykonać na powierzchni robót ziemnych, co najmniej raz na 2000 m ² powierzchni i w miejscach wątpliwych wskazanych przez Inżyniera

W czasie kontroli szczególną uwagę należy zwrócić na :

- odspajanie gruntów w sposób nie pogarszający ich właściwości,
- zapewnienie stateczności skarp,
- odwodnienie wykopów w czasie wykonywania robót i po ich zakończeniu,
- dokładność wykonania wykopów (usytuowanie i wykończenie),
- zagęszczenie górnej strefy korpusu w wykopie według wymagań określonych w pkt. 5.5.

6.3. Dokładność wykonania robót

Tabela - Dokładność wykonania budowli ziemnych:

Lp.	Część budowli	Jednostka	Dokładność
1.	Podłoże nawierzchni:	cm	+1/-3
	- nierówności powierzchni)	%	±0,5
	- pochylenie poprzeczne powierzchni niweleta powierzchni	cm	+ 0, -2
2.	Korpus ziemny (jeżeli będzie na nim warstwa ulepszanego podłoża):	cm	±5
	- oś korpusu drogowego	cm	+ 10
	- szerokość górnej powierzchni	cm	±3
	- nierówności powierzchni ^{*)}	%	± 1
	- pochylenie poprzeczne górnej powierzchni	cm	+0,-2
	- niweleta górnej powierzchni	%	± 1
3.	Skarpy:	% pochylenia	± 10
	- pochylenia 1 :m		
	- nierówność powierzchni pod warstwą ziemi urodzajnej		
	- nierówności górnej powierzchni ziemi urodzajnej ^{*)}		
4	Rowy:	cm	+ 5
	- szerokość		
	- rzędne profilu dna		
^{*)} Nierówności mierzone łąką 3 m			

7. OBMIAR ROBÓT**7.1. Ogólne zasady obmiaru robót**

Ogólne zasady obmiaru robót podano w ST DM.00.00.00 "Wymagania ogólne", pkt 7.

7.2. Jednostka obmiarowa

Jednostką obmiarową jest:

- 1 m³ (metr sześcienny) wykonania robót w wykopach z transportem na nasyp,
- 1 m³ (metr sześcienny) wykonania robót w wykopach z transportem na odkład.

8. ODBIÓR ROBÓT**8.1. Ogólne zasady odbioru robót**

Ogólne zasady odbioru robót podano w ST DM.00.00.00 "Wymagania ogólne", pkt 8.

Roboty uznaje się za wykonane zgodnie z ST, Dokumentacją Projektową i poleceniami Inżyniera, jeżeli wszystkie pomiary i badania z zachowaniem tolerancji wg pkt 6 oraz PN-S-02205 dały wyniki pozytywne.

9. PODSTAWA PŁATNOŚCI**9.1. Ogólne ustalenia dotyczące podstawy płatności**

Ogólne ustalenia dotyczące podstawy płatności podano w STWiORB DM.00.00.00 "Wymagania ogólne", pkt 9.

9.2. Cena jednostki obmiarowej

Cena wykonania robót ziemnych w wykopach wg pkt. 7.2. obejmuje:

- prace pomiarowe i roboty przygotowawcze,
- oznakowanie robót,
- koszt zapewnienia niezbędnych środków produkcji,
- zakup, dostarczenie i składowanie materiałów,
- wykonanie projektu organizacji i harmonogram robót ziemnych,
- wykonanie projektu zabezpieczenia wykopów i rozkopów fundamentowych,
- wykonanie projektów wykonawczych odwodnienia dla odprowadzenia wody z wykopów wraz z zasilaniem energetycznym i odprowadzeniem wody poza zasięg robót wraz z uzgodnieniami,
- wykonanie wykopu z transportem urobku na nasyp lub odkład, obejmujące: odspojenie, przemieszczenie, załadunek, przewiezienie i wyładunek, przy założonej odległości transportu do 30 km,
- odwodnienie wykopu na czas jego wykonywania,
- koszt zabezpieczenia dna wykopu przed negatywnymi skutkami czynników atmosferycznych wraz z niezbędnymi urządzeniami w dostosowaniu do warunków na terenie budowy
- koszt zabezpieczenia skarp wykopów przed rozmywaniem na czas prowadzenia wszystkich robót

- koszt wykonania projektu obniżenia poziomu wód gruntowych, wraz z wykonaniem odwodnienia – monitoringu wód gruntowych,
- profilowanie dna wykopu i skarp,
- zagęszczenie powierzchni wykopu,
- rozplantowanie urobku na odkładzie z zagospodarowaniem powierzchni odkładu (humusowanie z obsianiem, sadzenie krzewów),
- koszty składowania gruntów przeznaczonych na nasyp,
- koszty utylizacji gruntów przeznaczonych na odkład (w tym koszty przyjęcia gruntów na odkład),
- wykonanie a następnie rozebranie dróg dojazdowych,
- rekultywację terenu,
- koszty związane z utrzymaniem czystości na przylegających drogach,
- przeprowadzenie wymaganych przez STWiORB badań laboratoryjnych i powiarowych, w tym badań dotyczących przydatności gruntów do wbudowania w nasypy.
- ewentualne koszty nadzoru geologicznego,
- ewentualne koszty nadzoru archeologicznego.

10. PRZEPISY ZWIĄZANE

10.1. Normy

1. PN-B-02480 Grunty budowlane. Określenia. Symbole. Podział i opis gruntów
2. PN-B-02481 Geotechnika. Terminologia podstawowa, symbole, symbole literowe i jednostki miar.
3. PN-B-04481 Grunty budowlane. Badania próbek gruntów
4. PN-B-04493 Grunty budowlane. Oznaczanie kapilarności biernej
5. PN-S-02205:1998 Drogi samochodowe. Roboty ziemne. Wymagania i badania
6. BN-77/8931-12 Oznaczenie wskaźnika zagęszczenia gruntu
7. PN-B-04452 Geotechnika. Badania polowe.
8. PN-S-02204 Drogi samochodowe. Odwodnienie dróg
9. PN-EN 933-8 Badanie geometrycznych właściwości kruszyw. Część 8: Ocena zawartości drobnych części. Badanie wskaźnika piaskowego

10.2. Inne

1. Wykonanie i odbiór robót ziemnych dla dróg szybkiego ruchu, IBDiM, Warszawa 1978.
2. Instrukcja badań podłoża gruntowego budowli drogowych i mostowych, GDDP, Warszawa 1998.
3. Katalog typowych konstrukcji nawierzchni podatnych i półsztywnych, IBDiM, Warszawa 1997.
4. Wytyczne wzmacniania podłoża gruntowego w budownictwie drogowym, IBDiM, Warszawa 2002.
5. Rozporządzenie Ministra Transportu i Gospodarki Morskiej w sprawie warunków technicznych, jakim powinny odpowiadać drogi publiczne i ich usytuowanie. Dz.U. Nr 43 z dnia 14 maja 1999r.

D.02.03.01 WYKONANIE NASYPÓW**1. WSTĘP****1.1. Przedmiot Specyfikacji Technicznej (ST)**

Przedmiotem niniejszej Specyfikacji Technicznej są wymagania dotyczące wykonania i odbioru robót ziemnych w nasypach w ramach **Rozbudowy skrzyżowania drogi powiatowej nr 2839W - ulicy Gościniec, z drogą gminną – ul. Rybną, w miejscowości Wola Gołkowska.**

1.2. Zakres stosowania ST

Specyfikacja Techniczna jest stosowana jako dokument przetargowy i kontraktowy przy zlecaniu i realizacji robót wymienionych w pkt 1.1.

1.3. Zakres robót objętych ST

Ustalenia zawarte w niniejszej Specyfikacji mają zastosowanie przy wykonywaniu nasypów zgodnie z zakresem ustalonym w Dokumentacji Projektowej:

- nasypy z gruntu pozyskanego z dokopu.

1.4. Określenia podstawowe

1.4.1 **Nasyp** - budowla wykonana z gruntu lub w gruncie albo rozdrobnionych odpadów przemysłowych, spełniająca warunki stateczności i odwodnienia oraz przyjmująca obciążenia od środków transportowych i urządzeń na korpusie drogowym..

1.4.2 **Wysokość nasypu** – różnica rzędnej terenu i rzędnej robót ziemnych, wyznaczonych w osi nasypu.

1.4.3 **Ukop** – miejsce pozyskania gruntu do wykonania nasypów, położone poza pasem robót ziemnych, lecz w obrębie pasa robót drogowych.

1.4.4 **Dokop** – miejsce pozyskania gruntu do wykonania nasypów, położone poza pasem robót drogowych.

1.4.5 **Podłoże nawierzchni** – grunt nasypowy leżący bezpośrednio pod konstrukcją nawierzchni do głębokości przemarzania

1.4.6 **Podłoże budowli ziemnej (nasypu)** – strefa gruntu rodzimego poniżej spodu budowli, w której właściwości gruntu mają wpływ na projektowanie, wykonanie i eksploatację budowli.

1.4.7 **Skarpa** – zewnętrzna umocniona boczna powierzchnia nasypu lub wykopu o kształcie i nachyleniu dostosowanym do właściwości gruntu i lokalnych uwarunkowań.

1.4.8 **Wskaźnik zagęszczenia gruntu** - wielkość charakteryzująca stan zagęszczenia gruntu określona wg wzoru:

$$I_s = \frac{\rho}{\rho_{ds}}$$

w którym:

ρ_d - gęstość objętościowa szkieletu zagęszczonego gruntu [Mg/m^3],

ρ_{ds} - maksymalna gęstość objętościowa szkieletu gruntowego przy wilgotności optymalnej, określona w normalnej, próbie Proctora, zgodnie z normą PN-EN 13286-2,

1.4.9 **Wskaźnik różnoziarnistości** – wielkość charakteryzująca zagęszczalność gruntów nie spoiстых, określona wg wzoru:

$$U = d_{60} / d_{10}$$

w którym:

d_{60} – średnica oczek sita, przez które przechodzi 60% gruntu,

d_{10} – średnica oczek sita, przez które przechodzi 10% gruntu.

1.4.10 Wskaźnik odkształcenia gruntu – wielkość charakteryzująca stan zagęszczenia gruntu, określona wg wzoru:

$$I_o = \frac{E_2}{E_1}$$

gdzie:

E_1 – moduł odkształcenia gruntu oznaczony w pierwszym obciążeniu badanej warstwy zgodnie z PN-S-02205,

E_2 - moduł odkształcenia gruntu oznaczony po powtórnym obciążeniu badanej warstwy zgodnie z PN-S-02205.

1.4.11 Pozostałe określenia podane w niniejszej ST są zgodne z obowiązującymi odpowiednimi polskimi normami i definicjami podanymi w ST D-M.00.00.00 "Wymagania ogólne", pkt 1.4.

1.5. Ogólne wymagania dotyczące robót

Ogólne wymagania dotyczące robót podano w ST D-M.00.00.00 "Wymagania ogólne", pkt 1.5.

2. MATERIAŁY (GRUNTY)

2.1. Warunki ogólne stosowania materiałów

Warunki ogólne stosowania materiałów, ich pozyskiwania i składowania podano w ST D-M.00.00.00 "Wymagania ogólne", pkt 2.

2.2. Grunty do budowy nasypów

Tab. Przydatność gruntów do wykonania nasypów (wg PN-S-02205:1998):

Przeznaczenie	Przydatne	Przydatne z zastrzeżeniami	Treść zastrzeżenia
1	2	3	4
Na dolne warstwy nasypów poniżej strefy przemarzania	1. Rozdrobnione grunty skaliste twarde oraz grunty kamieniste, zwietrzelinowe, rumosze i otoczaki 2. Żwiry i pospółki, również gliniaste 3. Piaski grubo, średnio i drobnoziarniste, naturalne i łamane 4. Piaski gliniaste z domieszką frakcji żwirowo-kamienistej (morenowe) o wskaźniku różnoziarnistości $U \geq 15$ 5. Żużle wielkopieczowe i inne metalurgiczne ze starych zwalów (powyżej 5 lat) 6. Łupki przywęglowe przepalone 7. Wysiewki kamienne o zawartości frakcji ilowej poniżej 2%	1. Rozdrobnione grunty skaliste miękkie	- gdy pory w gruncie skalistym będą wypełnione gruntem lub materiałem drobnoziarnistym
		2. Zwietrzliny i rumosze gliniaste 3. Piaski pylaste, piaski gliniaste, pyły piaszczyste i pyły	- gdy będą wbudowane w miejsca suche lub zabezpieczone od wód gruntowych i powierzchniowych
		4. Piaski próchniczne, z wyjątkiem pylastych piasków próchnicznych	- od nasypów nie wyższych niż 3m, zabezpieczonych przed zawilgoceniem
		5. Gliny piaszczyste, gliny i gliny pylaste oraz inne o $w_l < 35\%$	- w miejscach suchych lub przejściowo zawilgoconych
		6. Gliny piaszczyste zwięzłe, gliny zwięzłe oraz inne grunty o granicy płynności w_l od 35 do 60%	- do nasypów nie wyższych niż 3m: zabezpieczonych przed zawilgoceniem lub po ulepszeniu spoiwami
		7. Wysiewki kamienne gliniaste o zawartości frakcji ilowej ponad 2%	- gdy zwierciadło wody gruntowej znajduje się na głębokości większej od kapilarności biernej gruntu podłoża
		8. Żużle wielkopieczowe i inne metalurgiczne z nowego studzenia (do 5 lat)	- o ograniczonej podatności na rozpad – łączne straty masy do 5%
		9. Iłolupki przywęglowe nieprzepalone	- gdy wolne przestrzenie zostaną wypełnione materiałem drobnoziarnistym

		10. Popioły lotne i mieszaniny popiołowo- żuźlowe	- gdy zalegają w miejscach suchych lub są izolowane od wody
Na górne warstwy nasypów w strefie przemarzania	1. Żwiry i pospółki 2. Piaski grubo i średnioziarniste 3. Iłolupki przywęglowe przepalone zawierające mniej niż 15% ziaren mniejszych od 0,075 mm 4. Wysiewki kamienne o uziarnieniu odpowiadającym pospółkom lub zwirom	1. Żwiry i pospółki gliniaste 2. Piaski pylaste i gliniaste 3. Pyły piaszczyste i pyły 4. Gliny o granicy płynności mniejszej niż 35%. 5. Mieszaniny popiołowo-żuźlowe z węgla kamiennego 6. Wysiewki kamienne gliniaste o zawartości frakcji iłowej > 2%	- pod warunkiem ulepszenia tych gruntów spoiwami takimi jak: cement, wapno, aktywne popioły itp.
		7. Żuźle wielkopiecownicze i inne metalurgiczne	- drobnoziarniste i nierozpadowe: straty masy do 1 %
		8. Piaski drobnoziarniste	- o wskaźniku nośności $W_{nos} \geq 10$
W wykopach i miejscach zerowych do głębokości przemarzania	Grunty niewysadzinowe	Grunty wątpliwe i wysadzinowe	- gdy są ulepszone spoiwami (cementem, wapnem, aktywnymi popiołami itp.)

Górna warstwa nasypu winna być wykonana z materiału niewysadzinowego o współczynniku filtracji niemniejszym niż $k_{10} \geq 6 \times 10^{-5}$ m/s, i wskaźniku różnoziarnistości $U \geq 3,5$.

2.2. Grunty do budowy nasypów pozyskane z wykopu

Grunty dopuszczone do budowy nasypów powinny spełniać wymagania określone w PN-S-02205 tabl.2 i mogą być pozyskiwane z wykopu. Należy stosować tylko grunty pochodzenia naturalnego.

Zgodnie z Dokumentacją Projektową i ST D.02.01.01 grunty uzyskane z wykopów na trasie drogi będą wykorzystane do budowy nasypów po wykonaniu badań laboratoryjnych i akceptacji Inżyniera, za wyjątkiem gruntów określonych jako nienadające się do wbudowania w nasyp i przeznaczone do przewiezienia na odkład.

Jeżeli Wykonawca wbuduje w nasyp grunty nieprzydatne, to wszelkie takie części nasypu zostaną przez Wykonawcę usunięte na jego koszt i wykonane powtórnie z gruntów o potwierdzonej przydatności.

Niezależnie od przedstawionej w Dokumentacji Projektowej przydatności gruntów z pasa robót do budowy nasypów, Wykonawca ma obowiązek bieżącej kontroli i oceny warunków gruntowych w trakcie wykonywania wykopów, celem potwierdzenia ich przydatności do budowy nasypów, zgodnie z wymaganiami niniejszej ST i PN-S-02205.

2.3. Grunty do budowy nasypów pozyskane z dokopu

Dopuszcza się wykonanie nasypów wyłącznie z gruntów przydatnych do tego celu – spełniające wymagania szczegółowe wg PN-S-02205 tabl.2 oraz niniejszej ST i są zaakceptowane przez Inżyniera. Akceptacja następuje na bieżąco w czasie trwania robót ziemnych na podstawie przedkładanych przez Wykonawcę wyników badań laboratoryjnych.

Jeżeli Wykonawca wbuduje w nasyp grunty nieprzydatne, to wszelkie takie części nasypu zostaną przez Wykonawcę usunięte na jego koszt i wykonane powtórnie z gruntów o potwierdzonej przydatności.

3. SPRZĘT

3.1. Ogólne wymagania dotyczące sprzętu

Ogólne wymagania dotyczące sprzętu podano w ST D-M.00.00.00 "Wymagania ogólne", pkt 3.

3.2. Sprzęt do zagęszczania

Sprzęt do zagęszczania powinien być zatwierdzony przez Inżyniera.

Wykonawca jest zobowiązany do używania jedynie takiego sprzętu, który nie spowoduje niekorzystnego wpływu na właściwości gruntu, zarówno w miejscach jego naturalnego zalegania, jak też w czasie odpajania, transportu, wbudowania i zagęszczania.

Do zagęszczania nasypów należy używać:

- walce ogumione, okołkowane, stalowe
- walce i płyty wibracyjne,
- ubijaki mechaniczne.
- oraz inne rodzaje walców

Dobór sprzętu zagęszczającego zależy od rodzaju gruntu i grubości zagęszczanej warstwy. Dobór sprzętu zagęszczającego Wykonawca ustali doświadczalnie przed przystąpieniem do wykonywania nasypów. Każdy rodzaj sprzętu zagęszczającego zaproponowany przez Wykonawcę powinien być zaakceptowany przez Inżyniera.

4. TRANSPORT

4.1. Ogólne wymagania dotyczące transportu

Ogólne wymagania dotyczące transportu podano w ST D-M.00.00.00 "Wymagania ogólne", pkt 4.

4.2. Transport gruntu

Wybór środków transportu oraz metod transportu powinien być dostosowany do kategorii gruntu (materiału), jego objętości, technologii odspajania i załadunku oraz od odległości transportu.

Wykonawca ma obowiązek zorganizowania transportu z uwzględnieniem wymogów bezpieczeństwa zarówno w obrębie pasa drogowego, jak i poza nim. Przy ruchu po drogach publicznych środki transportu powinny spełnić wymagania podane w D-M.00.00.00 „Wymagania ogólne”.

Zwiększenie odległości transportu ponad wartości zatwierdzone nie może być podstawą roszczeń Wykonawcy, dotyczących dodatkowej zapłaty za transport, o ile zwiększone odległości nie zostały wcześniej zaakceptowane na piśmie przez Inżyniera.

5. WYKONANIE ROBÓT

5.1. Ogólne zasady wykonywania robót

Ogólne zasady wykonywania robót podano w ST D-M.00.00.00 "Wymagania ogólne", pkt 5.

5.2. Ukop i dokop

5.2.1. Miejsce ukopu lub dokopu

Miejsce ukopu lub dokopu zostanie wybrane przez Wykonawcę, musi być ono zaakceptowane przez Inżyniera.

Miejsce ukopu lub dokopu powinno być tak dobrane, żeby zapewnić przewóz lub przemieszczanie gruntu na jak najkrótszych odległościach. O ile to możliwe, transport gruntu powinien odbywać się w poziomie lub zgodnie ze spadkiem terenu. Ukopy mogą mieć kształt poszerzonych rowów przyległych do korpusu. Ukopy powinny być wykonywane równoległe do osi drogi, po jednej lub obu jej stronach.

5.2.2. Zasady prowadzenia robót w ukopie i dokopie

Pozyskiwanie gruntu z ukopu lub dokopu może rozpocząć się dopiero po pobraniu próbek i zbadaniu przydatności zalegającego gruntu do budowy nasypów oraz po wydaniu zgody na piśmie przez Inżyniera. Głębokość na jaką należy ocenić przydatność gruntu powinna być dostosowana do zakresu prac.

Grunty nieprzydatne do budowy nasypów nie powinny być odspajane, chyba że wymaga tego dostęp do gruntu przeznaczonego do przewiezienia z dokopu w nasyp. Odspojone przez Wykonawcę grunty nieprzydatne powinny być wbudowane z powrotem w miejscu ich pozyskania, zgodnie ze wskazaniami Inżyniera. Roboty te będą włączone do obmiaru robót i opłacone przez Zamawiającego tylko wówczas, gdy odspojenie gruntów nieprzydatnych było konieczne i zostało potwierdzone przez Inżyniera.

Dno ukopu należy wykonać ze spadkiem od 2 do 3% w kierunku możliwego spływu wody. O ile to konieczne, ukop (dokop) należy odwodnić przez wykonanie rowu odpływowego.

Jeżeli ukop jest zlokalizowany na zboczu, nie może on naruszać stateczności zbocza.

Dno i skarpy ukopu po zakończeniu jego eksploatacji powinny być tak ukształtowane, aby harmonizowały z otaczającym terenem. Na dnie i skarpach ukopu należy przeprowadzić rekultywację według odrębnej dokumentacji projektowej.

5.3. Odwodnienia pasa robót ziemnych

Niezależnie od budowy urządzeń, stanowiących elementy systemów odwadniających, Wykonawca powinien, o ile wymagają tego warunki terenowe, wykonać urządzenia, które zapewnią odprowadzenie wód gruntowych i opadowych poza obszar robót ziemnych tak, aby zabezpieczyć grunty przed przewilgoceniem i nawodnieniem. Wykonawca ma obowiązek takiego wykonywania wykopów i nasypów, aby powierzchniom gruntu nadawać w całym okresie trwania robót spadki, zapewniające prawidłowe odwodnienie.

Jeżeli, wskutek zaniedbania Wykonawcy, grunty ulegną nawodnieniu, które spowoduje ich długotrwałą nieprzydatność, Wykonawca ma obowiązek usunięcia tych gruntów i zastąpienia ich gruntami przydatnymi na własny koszt bez jakichkolwiek dodatkowych opłat ze strony Zamawiającego za te czynności, jak również za dowieziony grunt.

Odprowadzenie wód do istniejących zbiorników naturalnych i urządzeń odwadniających musi być poprzedzone uzgodnieniem z odpowiednimi instytucjami.

5.4. Wzmocnienie podłoża

W miejscach zalegania w podłożu gruntów słabonośnych, Wykonawca zobowiązany jest zaprojektować wzmocnienie podłoża pod nasyp. Podstawą wyboru metody wzmocniania podłoża jest szczegółowe jego

rozpoznanie, które powinno być dostosowane do lokalnych warunków wzmocnianego obiektu oraz do potrzeb związanych z przewidywaną metodą wzmocnienia. Projekt wzmocnienia podłoża powinien być poparty stosownymi obliczeniami, oraz przedstawiony do akceptacji Inżynierowi.

5.5. Wykonanie nasypów

5.5.1. Przygotowanie podłoża w obrębie podstawy nasypu

Przed przystąpieniem do budowy nasypu należy w obrębie jego podstawy zakończyć roboty przygotowawcze, określone w D-01.xx.xx „Roboty przygotowawcze”.

5.5.2. Wycięcie stopni w zboczu

Jeżeli pochylenie poprzeczne terenu w stosunku do osi nasypu jest większe niż 1:5 należy, dla zabezpieczenia przed zsuwaniem się nasypu, wykonać w zboczu stopnie o spadku górnej powierzchni, wynoszącym około 4% \pm 1% i szerokości od 1,0 do 2,5 m.

5.5.3. Zagęszczenie gruntu i nośność w podłożu nasypu

Każda warstwa gruntu jak najszybciej po jej rozłożeniu, powinna być zagęszczona z zastosowaniem sprzętu odpowiedniego dla danego rodzaju gruntu oraz występujących warunków. Kolejną warstwę gruntu można nakładać po stwierdzeniu uzyskania wymaganych parametrów już ułożonej warstwy. Warstwy należy układać z odpowiednim poszerzeniem koniecznym do prawidłowego zagęszczenia kolejnych warstw.

Wykonawca zaproponuje typ sprzętu do zagęszczania nasypów w rejonie obiektów i uzyska akceptację Inżyniera. Poszczególne warstwy nasypu powinny spełniać wymagania dotyczące zagęszczenia I_s (lub I_o) oraz nośności E_2 . Jeżeli wskaźnik zagęszczenia I_s nie może być określony metodami bezpośrednimi ze względu na rodzaj gruntu, należy oznaczyć nośność E_2 i wskaźnik odkształcenia I_o poszczególnych warstw nasypu metodą obciążeń płytowych wg załącznika B do normy PN-S-02205.

Po akceptacji Inżyniera dopuszcza się wykonanie badań nośności za pomocą płyty dynamicznej zamiennie do badań nośności za pomocą płyty statycznej VSS (po wykonaniu odpowiedniej kalibracji).

Wymagana wartość modułu odkształcenia E_2 i wskaźnika zagęszczenia dla I_s dla tej warstwy powinna wynosić:

głębokość (poziom)	kategoria ruchu KR1 – KR2				kategoria ruchu KR3 – KR4				kategoria ruchu KR5 – KR7			
	Sp		Nsp		Sp		Nsp		Sp		Nsp	
	I_s	E_2	I_s	E_2	I_s	E_2	I_s	E_2	I_s	E_2	I_s	E_2
pod konstr. naw.	-	100	-	100	-	120	-	120	-	120	-	120
0,2 m	1,00	60	0,97	80	1,00	80	1,00	100	1,03	100	1,03	100
1,2 m	0,97	30	0,97	45	1,00	30	1,00	60	-	-	-	-
2,0 m	-	-	-	-	-	-	-	-	1,00	45	1,00	60
nasyp	0,95	30	0,95	30	0,97	30	0,97	40	0,97	30	0,97	40
podłoże nasypu	0,92	40	0,92	30	0,95	30	0,95	40	0,97	30	0,97	40

Chodniki i ścieżki rowerowe - - $I_s \geq 1.00$, $E_2 \geq 80$ MPa

Jeżeli badania kontrolne wykażą, że zagęszczenie warstwy nie jest wystarczające, to Wykonawca powinien spulchnić warstwę, doprowadzić grunt do wilgotności optymalnej i powtórnie zagęścić. Jeżeli powtórne zagęszczenie nie spowoduje uzyskania wymaganego wskaźnika zagęszczenia, Wykonawca powinien usunąć warstwę i wbudować nowy materiał. Koszt powyższych działań nie podlega dodatkowej zapłacie.

5.5.4. Ogólne zasady wykonywania nasypów

Nasypy powinny być wznoszone przy zachowaniu przekroju poprzecznego i profilu podłużnego, które określono w dokumentacji projektowej, z uwzględnieniem ewentualnych zmian wprowadzonych zawczasu przez Inżyniera. W celu zapewnienia stateczności nasypu i jego równomiernego osiadania należy przestrzegać następujących zasad:

- Nasypy należy wykonywać metodą warstwową, z gruntów przydatnych do budowy nasypów. Nasypy powinny być wznoszone równomiernie na całej szerokości.

- b) Grubość warstwy w stanie luźnym powinna być odpowiednio dobrana w zależności od rodzaju gruntu i sprzętu używanego do zagęszczania. Przystąpienie do wbudowania kolejnej warstwy nasypu może nastąpić dopiero po stwierdzeniu przez Inżyniera prawidłowego wykonania warstwy poprzedniej.
- c) Grunty o różnych właściwościach należy wbudowywać w oddzielnych warstwach, o jednakowej grubości na całej szerokości nasypu. Grunty spoiste należy wbudowywać w dolne, a grunty niespoiste w górne warstwy nasypu.
- d) Warstwy gruntu przepuszczalnego należy wbudowywać poziomo, a warstwy gruntu mało przepuszczalnego (o współczynniku $K_{10} \leq 10^{-5}$ m/s) ze spadkiem górnej powierzchni około $4\% \pm 1\%$. Kiedy nasyp jest budowany w terenie płaskim spadek powinien być obustronny, gdy nasyp jest budowany na zboczu spadek powinien być jednostronny, zgodny z jego pochyleniem. Ukształtowanie powierzchni warstwy powinno uniemożliwiać lokalne gromadzenie się wody.
- e) Jeżeli w okresie zimowym następuje przerwa w wykonywaniu nasypu, a górna powierzchnia robót jest wykonana z gruntu spoistego, to jej spadki poprzeczne powinny być ukształtowane ku osi nasypu, a woda odprowadzona poza nasyp z zastosowaniem ścieku. Takie ukształtowanie górnej powierzchni gruntu spoistego zapobiega powstaniu potencjalnych powierzchni poślizgu w gruncie tworzącym nasyp.
- f) Górną warstwę nasypu, o grubości co najmniej 0,25 m należy wykonać z gruntów niewysadzinowych o parametrach zgodnych z tabl. 3 PN-S-02205, o wskaźniku wodoprzepuszczalności $K_{10} \geq 6 \times 10^{-5}$ m/s i wskaźniku różnoziarnistości $U \geq 5$ (wielkość wskaźnikowa, może być niższa pod warunkiem uzyskania wymaganego zagęszczenia). Jeżeli Wykonawca nie dysponuje gruntem o takich właściwościach, Inżynier może wyrazić zgodę na ulepszenie górnej warstwy nasypu poprzez stabilizację cementem, wapnem lub popiołami lotnymi.
- g) Na terenach o wysokim stanie wód gruntowych oraz na terenach zalewowych dolne warstwy nasypu, o grubości co najmniej 0,5 m powyżej najwyższego poziomu wody, należy wykonać z gruntu przepuszczalnego.
- h) Przy wykonywaniu nasypów z popiołów lotnych, warstwę pod popiołami, grubości 0,3 do 0,5 m, należy wykonać z gruntu lub materiałów o dużej przepuszczalności. Górnej powierzchni warstwy popiołu należy nadać spadki poprzeczne $4\% \pm 1\%$ według poz. d).
- i) Grunt przewieziony w miejsce wbudowania powinien być bezzwłocznie wbudowany w nasyp. Inżynier może dopuścić czasowe składowanie gruntu, pod warunkiem jego zabezpieczenia przed nadmiernym zawilgoceniem.

5.5.5. Poszerzenie nasypu

Przy poszerzeniu istniejącego nasypu należy wykonywać w jego skarpie stopnie o szerokości do 1,0 m. Spadek górnej powierzchni stopni powinien wynosić $4\% \pm 1\%$ w kierunku zgodnym z pochyleniem skarpy.

Wycięcie stopni obowiązuje zawsze przy wykonywaniu styku dwóch przyległych części nasypu, wykonanych z gruntów o różnych właściwościach lub w różnym czasie.

5.5.6. Wykonywanie nasypów w okresie deszczów

Wykonywanie nasypów należy przerwać, jeżeli wilgotność gruntu przekracza wartość dopuszczalną, to znaczy jest większa od wilgotności optymalnej o więcej niż 10% jej wartości.

Na warstwie gruntu nadmiernie zawilgoconego nie wolno układać następnej warstwy gruntu.

Osuszenie można przeprowadzić w sposób mechaniczny lub chemiczny, poprzez wymieszanie z wapnem palonym albo hydratyzowanym.

W celu zabezpieczenia nasypu przed nadmiernym zawilgoceniem, poszczególne jego warstwy oraz korona nasypu po zakończeniu robót ziemnych powinny być równe i mieć spadki potrzebne do prawidłowego odwodnienia, według pktu 5.3.3.1, poz. d).

W okresie deszczowym nie należy pozostawiać nie zagęszczonej warstwy do dnia następnego. Jeżeli warstwa gruntu niezagęszczonego uległa przewilgoceniu, a Wykonawca nie jest w stanie osuszyć jej i zagęścić w czasie zaakceptowanym przez Inżyniera, to może on nakazać Wykonawcy usunięcie wadliwej warstwy.

5.5.7. Wykonywanie nasypów w okresie mrozów

Niedopuszczalne jest wykonywanie nasypów w temperaturze przy której nie jest możliwe osiągnięcie w nasypie wymaganego wskaźnika zagęszczenia gruntów.

Nie dopuszcza się wbudowania w nasyp gruntów zamrzniętych lub gruntów przemieszanych ze śniegiem lub lodem.

W czasie dużych opadów śniegu wykonywanie nasypów powinno być przerwane. Przed wznowieniem prac należy usunąć śnieg z powierzchni wznoszonego nasypu.

Jeżeli warstwa niezagęszczonego gruntu zamrzła, to nie należy jej przed rozmarznięciem zagęszczać ani układać na niej następnych warstw.

5.5.8. Zagęszczenie gruntu

5.5.8.1. Ogólne zasady zagęszczania gruntu

Każda warstwa gruntu jak najszybciej po jej rozłożeniu, powinna być zagęszczona z zastosowaniem sprzętu odpowiedniego dla danego rodzaju gruntu oraz występujących warunków.

Rozłożone warstwy gruntu należy zagęszczać od krawędzi nasypu w kierunku jego osi.

5.5.8.2. Grubość warstwy

Grubość warstwy zagęszczonego gruntu oraz liczbę przejść maszyny zagęszczającej należy określić doświadczalnie dla każdego rodzaju gruntu i typu maszyny, zgodnie z zasadami podanymi w pktcie 5.3.4.5.

5.5.8.3. Wilgotność gruntu

Wilgotność gruntu w czasie zagęszczania powinna być równa wilgotności optymalnej, z tolerancją $\pm 20\%$

Sprawdzenie wilgotności gruntu należy przeprowadzać laboratoryjnie, z częstotliwością określoną w pktach 6.2.2.

5.5.8.4. Próbne zagęszczenie

Odcinek doświadczalny dla próbnego zagęszczenia gruntu o minimalnej powierzchni 300 m², powinien być wykonany na terenie oczyszczonym z gleby, na którym układa się grunt czterema pasmami o szerokości od 3,5 do 4,5 m każde. Poszczególne warstwy układanego gruntu powinny mieć w każdym pasie inną grubość z tym, że wszystkie muszą mieścić się w granicach właściwych dla danego sprzętu zagęszczającego. Wilgotność gruntu powinna być równa optymalnej z tolerancją podaną w pktcie 5.3.4.3. Grunt ułożony na poletku według podanej wyżej zasady powinien być następnie zagęszczony, a po każdej serii przejść maszyny należy określić wskaźniki zagęszczenia, dopuszczając stosowanie innych, szybkich metod pomiaru (sonda izotopowa, płyta dynamiczna po ich skalibrowaniu w warunkach terenowych).

Oznaczenie wskaźnika zagęszczenia należy wykonać co najmniej w 4 punktach, z których co najmniej 2 powinny umożliwić ustalenie wskaźnika zagęszczenia w dolnej części warstwy. Na podstawie porównania uzyskanych wyników zagęszczenia z wymaganiami podanymi w pktcie 5.3.4.4 dokonuje się wyboru sprzętu i ustala się potrzebną liczbę przejść oraz grubość warstwy rozkładanego gruntu.

5.4. Dokładność wykonywania nasypów

Przy wykonywaniu nasypów obowiązują następujące wymagania:

- szerokość nasypu nie może różnić się od szerokości projektowanej o więcej niż ± 10 cm, a krawędzie korony nie powinny mieć wyraźnych załamań,
- rzędne robót ziemnych w stosunku do projektowanych nie mogą przekraczać + 1 cm i – 1 cm,
- pochylenie poprzeczne górnej powierzchni nasypu z tolerancją $\pm 1\%$,
- pochylenia skarp nasypów nie mogą różnić się od projektowanych o więcej niż $\pm 10\%$ ich wartości wyrażonej tangensem kąta,
- wybrzuszenia i wklęsnięcia skarpy nie mogą być większe niż 10 cm przy pomiarze łąką 3 m,
- spadek podłużny powierzchni korpusu ziemnego lub dna rowu, sprawdzony przez pomiar niwelatorem rzędnych wysokościowych, nie może dawać różnic, w stosunku do rzędnych projektowanych, większych niż – 3 cm lub + 1cm.

Styk dwóch przyległych części nasypu wykonanych z różnorodnych gruntów wykonać przy pomocy stopni.

6. KONTROLA JAKOŚCI ROBÓT

6.1. Ogólne zasady kontroli jakości robót

Ogólne zasady kontroli jakości robót podano w ST D-M.00.00.00 "Wymagania ogólne", pkt 6.

6.2. Kontrola wykonania nasypów

Sprawdzenie wykonania nasypów polega na kontrolowaniu zgodności z wymaganiami określonymi w niniejszej Specyfikacji oraz w Dokumentacji Projektowej

W czasie kontroli szczególną uwagę należy zwrócić na:

- a) badania przydatności gruntów do budowy nasypów,
- b) badania prawidłowości wykonania poszczególnych warstw nasypu,
- c) badania zagęszczenia nasypu,
- d) pomiary kształtu nasypu,
- e) odwodnienie nasypu

6.2.1. Badania przydatności gruntów do budowy nasypów

Badania powinny być przeprowadzone na próbkach pobranych z każdej partii przeznaczonej do wbudowania w korpus ziemny pochodzącej z nowego źródła, jednak nie rzadziej niż 2 razy na całość robót lub nie rzadziej niż co 3000 m³. Każde badanie powinno określać:

- skład granulometryczny, wg PN-B-04481(w celu określenia rodzaju gruntu)
- zawartość części organicznych wg PN-B-04481
- wilgotność naturalną, wg PN-B-04481 ,
- wilgotność optymalną i maksymalną gęstość objętościową szkieletu gruntowego, wg PN-EN 13286-2,
- granicę płynności, wg PN-B-04481,
- kapilarność bierną, wg PN-B-04493,
- wskaźnik piaskowy gruntu wg BN-64/8931-01,
- współczynnik filtracji wg BN-76/8950-03.
- wskaźnik różnoziarnistości

Na podstawie wyników należy klasyfikować przydatność gruntów do budowy nasypów zgodnie z Tablicą 2 PN-S-02205.

6.2.2. Badania kontrolne prawidłowości wykonania poszczególnych warstw

Badania polegają na sprawdzeniu:

- a) prawidłowości rozmieszczenia gruntów o różnych właściwościach w nasypie,
- b) odwodnienia każdej warstwy,
- c) grubości każdej warstwy i jej wilgotności przy zagęszczaniu, badania należy prowadzić nie rzadziej niż raz na 500m²,
- d) przestrzegania ograniczeń dotyczących wbudowania gruntów w okresie deszczów i mrozów.

6.2.3. Badania zagęszczenia nasypu oraz nośności w podłożu nasypu

Sprawdzenie polega na skontrolowaniu zgodności wartości wskaźnika zagęszczenia I_s lub stosunku modułów odkształcenia I_0 dla każdej warstwy z wartościami określonymi w pkt 5.3.4.4

Wyniki kontroli należy wpisywać do dokumentów kontrolnych. Prawidłowość zagęszczenia konkretnej warstwy nasypu lub podłoża pod nasypem powinna być potwierdzona przez Inżyniera w dokumentach stanowiących załącznik do Dziennika Budowy. Zagęszczenie każdej warstwy należy kontrolować nie rzadziej niż:

- jeden raz w trzech punktach na 1000 m² warstwy (I_s),
- jeden raz w trzech punktach na 2000 m² warstwy (w przypadku określania pierwotnego i wtórnego modułu odkształcenia).

6.2.4. Pomiary kształtu nasypu

Pomiary obejmują kontrolę:

- prawidłowości wykonania skarp poprzez skontrolowanie zgodności w wymaganiami dotyczącymi pochyłeń i dokładności wykonania skarp,
- szerokości korony korpusu poprzez porównanie szerokości korony korpusu na poziomie wykonywanej warstwy gruntu z szerokością wynikającą z wymiarów geometrycznych korpusu określonych w Dokumentacji Projektowej.

Tabela - Częstotliwość oraz zakres badań i pomiarów wykonanych robót ziemnych

Lp	Rodzaj pomiaru lub badania	Minimalna częstotliwość badań i pomiarów
1	Pomiar szerokości korpusu ziemnego	Pomiar taśmą, szablonem, łatą o długości 3 m i poziomą lub niwelatorem, w odstępach co 100 m na prostych, w punktach głównych łuku, co 50 m na łukach o $R > 100$ m, co 25 m na łukach o $R < 100$ m oraz w miejscach, które budzą wątpliwości
2	Pomiar szerokości dna rowów	
3	Pomiar pochylenia skarp	
4	Pomiar równości powierzchni korpusu	
5	Pomiar równości skarp	
6	Pomiar rzędnych powierzchni korpusu ziemnego	Pomiar niwelatorem, w odstępach co 20 m na prostych i co 10 m na łukach
7	Pomiar spadku podłużnego powierzchni korpusu lub dna rowu	Pomiar niwelatorem rzędnych w odstępach co 100 m oraz w punktach wątpliwych

7. OBMIAR ROBÓT

7.1. Ogólne zasady obmiaru robót

Ogólne zasady obmiaru robót podano w ST D.M.00.00.00 "Wymagania ogólne", pkt 7.

7.2. Jednostka obmiarowa

Jednostką obmiarową jest 1 m³ (metr sześcienny) wykonania robót w nasypach:

- a) z gruntu uzyskanego z wykopów na trasie,
- b) z gruntu pozyskanego z dokopu.

8. ODBIÓR ROBÓT

Ogólne zasady odbioru robót podano w ST D-M.00.00.00 "Wymagania ogólne" pkt 8.

Roboty uznaje się za wykonane zgodnie z Dokumentacją Projektową, ST i wymaganiami Inżyniera, jeżeli wszystkie pomiary i badania, z zachowanymi tolerancjami wg pkt 6 oraz z PN-S-02205, dały wyniki pozytywne.

9. PODSTAWA PŁATNOŚCI

9.1. Ogólne ustalenia dotyczące podstawy płatności

Ogólne ustalenia dotyczące podstawy płatności podano w STWiORB DM.00.00.00 "Wymagania ogólne", pkt 9.

9.2. Cena jednostki obmiarowej

Cena wykonania robót ziemnych w nasypach wg pkt. 7.2. obejmuje:

- prace pomiarowe i roboty przygotowawcze,
- oznakowanie robót,
- koszt zapewnienia niezbędnych środków produkcji,
- zakup, dostarczenie i składowanie materiałów,
- wykonanie projektu organizacji i harmonogram robót ziemnych,
- schodkowanie skarpy istniejących nasypów (poszerzenia korpusu drogi), zgodnie z lokalizacją wg Dokumentacji Projektowej,
- koszty pozyskania gruntu z wykopów lub ukopów,
- odspojenie gruntu w dokopie lub ukopie,
- transport gruntu z dokopu lub ukopu na miejsce wbudowania w nasypie,
- wykonanie badań gruntu,
- wykonanie odcinka próbnego, jeśli będzie wymagany,
- ew. opracowanie recepty laboratoryjnej dla osuszenia gruntu,
- osuszenie wg potrzeb gruntu z wykopu przeznaczonego do wbudowania w nasyp,
- dowóz wody,
- doprowadzenie podłoża nasypu do wymaganych parametrów,
- wbudowanie gruntu uzyskanego z ukopu lub dokopu, warstwami wraz z zagęszczeniem, zgodnie z wymaganiami ST,
- formowanie poboczy i skarp,
- profilowanie powierzchni nasypu, rowów i skarp z nadaniem im spadków i pochyleń zgodnych z Dokumentacją Projektową i Specyfikacją Techniczną,
- odwodnienie terenu robót,
- koszt zabezpieczenia nasypu przed negatywnymi skutkami czynników atmosferycznych wraz z niezbędnymi urządzeniami w dostosowaniu do warunków na terenie budowy
- koszt zabezpieczenia skarp nasypów przed rozmywaniem na czas prowadzenia wszystkich robót
- wykonanie a następnie rozebranie dróg dojazdowych,
- rekultywację terenu,
- koszty związane z utrzymaniem czystości na przylegających drogach,
- przeprowadzenie wymaganych przez STWiORB badań laboratoryjnych i powiarowych, w tym badań dotyczących przydatności gruntów do wbudowania w nasypy.
- ewentualne koszty nadzoru geologicznego,
- ewentualne koszty nadzoru archeologicznego.

10. PRZEPISY ZWIĄZANE

10.1. Normy

1. PN-B-02480 Grunty budowlane. Określenia. Symbole. Podział i opis gruntów
2. PN-B-02481 Geotechnika. Terminologia podstawowa, symbole, symbole literowe i jednostki miar.
3. PN-B-04481 Grunty budowlane. Badania próbek gruntów
4. PN-B-04493 Grunty budowlane. Oznaczanie kapilarności biernej
5. PN-S-02205:1998 Drogi samochodowe. Roboty ziemne. Wymagania i badania
6. BN-77/8931-12 Oznaczenie wskaźnika zagęszczenia gruntu
7. PN-B-04452 Geotechnika. Badania polowe.
8. PN-S-02204 Drogi samochodowe. Odwodnienie dróg
9. PN-EN 933-8 Badanie geometrycznych właściwości kruszyw. Część 8: Ocena zawartości drobnych cząstek. Badanie wskaźnika piaskowego

10.2. Inne

1. Wykonanie i odbiór robót ziemnych dla dróg szybkiego ruchu, IBDiM, Warszawa 1978.
2. Instrukcja badań podłoża gruntowego budowli drogowych i mostowych, GDDP, Warszawa 1998.
3. Katalog typowych konstrukcji nawierzchni podatnych i półsztywnych, IBDiM, Warszawa 1997.
4. Wytyczne wzmocnienia podłoża gruntowego w budownictwie drogowym, IBDiM, Warszawa 2002.
5. Rozporządzenie Ministra Transportu i Gospodarki Morskiej w sprawie warunków technicznych, jakim powinny odpowiadać drogi publiczne i ich usytuowanie. Dz.U. Nr 43 z dnia 14 maja 1999

D.03.02.01 KANALIZACJA DESZCZOWA

1. WSTĘP

1.1. Przedmiot Specyfikacji Technicznej (ST)

Przedmiotem niniejszej Specyfikacji Technicznej są wymagania dotyczące wykonania i odbioru robót związanych z wykonaniem elementów kanalizacji deszczowej w ramach **Rozbudowy skrzyżowania drogi powiatowej nr 2839W - ulicy Gościniac, z drogą gminną – ul. Rybną, w miejscowości Wola Gołkowska.**

1.2. Zakres stosowania ST

Specyfikacja Techniczna jest stosowana jako dokument przetargowy i kontraktowy przy zlecaniu i realizacji robót wymienionych w punkcie 1.1.

1.3. Zakres robót objętych ST

Ustalenia zawarte w niniejszej Specyfikacji dotyczą wykonania elementów kanalizacji deszczowej wg poniższego zakresu:

- szczegółowe projekty oraz technologia prac opracowane przez Wykonawcę i zatwierdzone przez Inżyniera zgodnie z zapisami DM00.00.00 pkt 1.5.2.1 na podstawie schematów i założeń z Dokumentacji z uwzględnieniem przyjętych materiałów i w dostosowaniu do wymagań producenta.
- kanalizacja deszczowa z przejęciem wody z nawierzchni:
 - kanały deszczowe Ø 400,
 - przykanaliki Ø 200 mm
 - studzienki kontrolno-rewizyjne i połączeniowe o Ø 1000 -1200 mm,
 - studnie wpadowe o średnicy Ø 1200 mm z osadnikiem i zasyfionowanym wylotem, jednostronne
 - wyloty kolektorów (Ø 400 mm)
 - studzienki ściekowe z osadnikiem o śr. 50 cm z wpusty,
 - separator lamelowy z osadnikiem Ø 1500 mm, Q_{nom} = 20 l/s, Q_{max} = 200 l/s, Vos = min 1700 l.

Lokalizacja wg Dokumentacji Projektowej.

1.4. Określenia podstawowe

Określenia podstawowe podane w niniejszej ST są zgodne z obowiązującymi odpowiednimi polskimi normami i z definicjami podanymi w ST D-M.00.00.00 "Wymagania ogólne" pkt 1.4.

1.4.1. Włot

Obiekt inżynierski o konstrukcji betonowej przegradzającej rów przydrożny i wprowadzający wody opadowe do rurociągu podziemnego.

1.4.2. Kanał deszczowy

Kanał przeznaczony do grawitacyjnego odprowadzania wód opadowych.

1.4.3. Studzienka kontrolno – rewizyjna

Urządzenie do kontroli prawidłowej eksploatacji kanałów deszczowych.

1.4.4. Studzienka osadnikowa z zasyfionowaniem

Urządzenie do gromadzenia zanieczyszczeń (piasek, błoto, oleje).

1.4.5. Kanalizacja deszczowa

Sieć kanalizacyjna zewnętrzna, przeznaczona do odprowadzenia wód deszczowych.

1.4.6. Włot z kratą do kanału deszczowego

Obiekt wprowadzający wody opadowe z rowu przydrożnego do kanału deszczowego.

1.4.7. Studzienka ściekowa z wpustem krawężnikowym

Urządzenie do odbioru wód opadowych z jezdni z kratą krawężnikową umieszczone pod krawężnikiem na granicy jezdni i chodnika.

1.4.8. Przykanalik

Przewód sztywny lub elastyczny z tworzywa DN 200 lub DN 150 łączący studzienkę ściekową z wylotem do rowu przydrożnego.

1.5. Ogólne wymagania dotyczące robót

Ogólne wymagania dotyczące robót podano w ST D-M.00.00.00 "Wymagania ogólne" pkt 1.5.

Wykonawca robót odpowiedzialny jest za jakość ich wykonania oraz za zgodność z Dokumentacją Projektową i poleceniami Inżyniera.

2. MATERIAŁY

2.1. Warunki ogólne stosowania materiałów

Warunki ogólne stosowania materiałów, ich pozyskiwania i składowania podano w ST D-M.00.00.00 "Wymagania ogólne" pkt 2.

2.2. Wloty

Ściany czołowe z betonu kl. C20/25 (B-25 wg PN-82/B-06250), zbrojonego stalą StOS wg PN – 82/H-93215.

Zastawki naścienne ze stali nierdzewnej, montowane na ścianie czołowej, wykonane na zamówienie wg Dokumentacji Projektowej i projektów roboczych Wykonawcy.

2.3. Kanały deszczowe

Rury i kształtki z żywic poliestrowych GRP o sztywności min. SN8 spełniające wymagania normy PN-EN 14364 oraz aktualną aprobatą techniczną.

Rury PE strukturalne, dwuścienne gładkościenne, o sztywności min. SN8 i kształtki spełniające wymagania PN-EN 12666-1

Łączenie rur, przejścia przez ściany zgodnie z oferta producenta danego systemu rur.

Dla odprowadzenia wody z pojedynczych wpustów usytuowanych w ścieku przyjezdniowym można zastosować także, oprócz przykanalików „sztywnych“ jak wyżej, przykanaliki z rur elastycznych zbrojone z PCV, pozwalające na formowanie zgodnie z dokumentacją projektową. Nie dopuszcza się użycia rur drenażowych.

2.4. Studnie rewizyjne, połączeniowe żelbetowe

Studnie kanalizacyjne rewizyjne z prefabrykatów betonowych łączonych na uszczelki (uszczelki zgodne z normą PN-EN 681-1), z betonu C35/45 (B45) wodoszczelnego W12 i mrozoodpornego wykonane zgodnie z normą PN-EN 1917 złożone z:

- monolitycznej części dennej (monolit łącznie z kinetą) o wysokości dostosowanej do głębokości studzienki,
- kręgów betonowych odpowiadających wymaganiom normy PN-EN 1917 lub monolit lub cegła kanalizacyjna odpowiadająca wymaganiom PN-B-12037,
- kominy betonowe adaptowane z typowego projektu zawartego KPED karty 02.04 i 02.08;
- zwieńczenie z płyty betonowej zbrojonej z otworem pod wąż $\phi 600\text{mm}$ lub $\phi 800\text{mm}$ pod komin wążowy (zgodne z normą DiN 4034)
- w studniach fabrycznie osadzone stopnie stalowe (zgodne z normą PN-EN 13101) powlekane i zintegrowane i króćce kielichowe odpowiednie dla zastosowanego rodzaju rur z uszczelkami
- wążu betonowo-żeliwnego o średnicy 600mm klasy D400 dla studni zlokalizowanych w pasie drogowym, klasy C250 na terenach zielonych; spełniające wymagania PN-EN 124.

2.5. Studnie wpadowe (ujęciowe)

Studnie ujęciowe z osadnikiem głębokości min. 1,0m, z betonu C35/45 (B45). Studnie przykryte pokrywą żelbetową z otworem $\phi 600\text{mm}$, pod wąż żeliwny klasy D400.

Wymagania jak dla materiałów studni rewizyjnych, połączeniowych.

2.6. Wpusty ściekowe uliczne

Studzienki ściekowe z prefabrykowanych elementów betonowych łączonych na uszczelki z betonu B45 (C35/45) wodoszczelnego i mrozoodpornego spełniające wymagania PN-EN 1917, składające się z:

- z części dennej o średnicy wew. 500mm i o wysokości dostosowanej do głębokości studzienki,
- kręgów betonowych o średnicy 500mm i wysokości wg oferty producenta,
- głębokość osadnika min. 0,80 m,
- pierścienia odciążającego z betonu C40/50 i stali 18G2 lub S235JR,
- płyty betonowej pokrywowej z otworem do zamontowania wpustu,
- wpustu ulicznego żeliwnego klasy D400 lub wpustu ulicznego krawężnikowego klasy D400 spełniającego wymagania PN-EN 124.

Dopuszcza się stosowanie studni betonowych z całych elementów prefabrykowanych.

2.7. Studzienka osadnikowa z zasyfonowaniem wylotem

Jak studnie rewizyjne, połączeniowe w punkcie 2.4., lecz pogłębione o część osadnikową poniżej dna kanału odpływowego. Na odpływach wykonać zasyfonowanie z trójników żeliwnych wg PN-84/H-74101.

2.8. Wyloty kanalizacji i przykanalików

Wyloty kanalizacji i przykanalików do rowów typowe, adaptowane zgodnie z Dokumentacją projektową wg KPED.

Prefabrykaty wylotów wykonane z betonu klasy minimum C20/25 spełniającego wymagania PN-EN 206-1 oraz o nasiąkliwości <5% i mrozoodporności co najmniej F150 wg PN-B-06250. Kraty zabezpieczające wykonać z prętów stalowych o średnicy $\phi 14$ mm, zabezpieczonych antykorozyjnie. Wymiary krat dostosować do średnicy rur.

2.9. Separator lamelowy

Separator lamelowy z osadnikiem powinien posiadać parametry:

Dw = 1500 mm	średnica wewnętrzna
Q _{nom} = 20 dm ³ /s	przepustowość nominalna urządzenia
Q _{max} = 200 dm ³ /s	maksymalna przepustowość hydrauliczna urządzenia
V _{os} = 1700 dm ³	pojemność części osadowej

Separator zostanie zlokalizowany przed wylotem z rowu krytego. Urządzenie powinno posiadać Aprobatę Techniczną Instytutu Ochrony Środowiska lub oznakowanie CE.

Wykonawca prześle Zamawiającemu Instrukcję rozruchową i eksploatacyjną separatora.

2.10. Izolacja zewnętrzna studni żelbetowych

- roztwór asfaltowy do gruntowania i izolacji,
- kompozyt na bazie żywicy epoksydowej,
- materiał powłokotwórczy na bazie epoksydu i oleju smołowego,
- inny materiał powłokotwórczy wg zaleceń producenta.

2.11. Inne materiały do wykonania robót

- Piasek do posypki i obsypki kanałów - jako zasypkę kanałów należy zastosować piaski spełniające wymagania PN-EN 13242 tj. kategoria uziarnienia G_F85, zawartość pyłów kategoria nie wyższa niż f₇.
- Powyżej zasypkę prowadzić gruntem spełniającym wymagania do budowy skarp drogowych wg PN-S-02205.
- Betony klas jak podano w dokumentacji projektowej spełniające wymagania PN-EN 206-1
- Zaprawy budowlane służące do połączenia elementów prefabrykowanych, powinny odpowiadać wymaganiom normy PN-B-14501.

3. SPRZĘT

3.1. Ogólne wymagania dotyczące sprzętu

Ogólne wymagania dotyczące sprzętu podano w ST D-M.00.00.00 „Wymagania ogólne” pkt 3.

3.2. Sprzęt do wykonywania robót

Wykonawca przystępujący do budowy kanalizacji powinien wykazać się możliwością korzystania z następującego sprzętu:

- żurawi budowlanych samochodowych
- samochodu dostawczego
- samochodu skrzyniowego
- koparek podsiębiernych
- spycharek kołowych lub gąsienicowych
- sprzętu mechanicznego do zagęszczania gruntu
- sprzętu mechanicznego do przecisków
- sprzętu ręcznego (ubijaków) i mechanicznego do zagęszczania gruntu
- wciągarek mechanicznych
- betoniarki kołowej
- beczkowsów
- piła do cięcia asfaltu
- systemy szalowania wykopów

Sprzęt montażowy musi być w pełni sprawny i dostosowany do technologii i warunków wykonywania robót.

4. TRANSPORT

4.1. Ogólne wymagania dotyczące transportu

Ogólne wymagania dotyczące transportu podano w ST D-M.00.00.00 "Wymagania ogólne" pkt 4.

4.2. Transport materiałów

Materiały do budowy kanalizacji można transportować dowolnymi środkami transportu, zabezpieczone przed uszkodzeniem lub zniszczeniem. Wykonawca zabezpieczy wyroby przewożone w pozycji poziomej przed przesuwaniem i przetaczaniem pod wpływem sił bezwładności występujących w czasie ruchu pojazdów. Przy wielowarstwowym układaniu materiałów warstwa nie może przewyższać ścian środka transportu o więcej niż 1/3 średnicy zewnętrznej wyrobu. Materiały mogące ulec uszkodzeniu w czasie transportu (rury) układać na podkładach drewnianych, zaś poszczególne warstwy w miejscach stykania się wyrobów należy przekładać materiałem wyściółkowym (o grubości warstwy od 2 do 4 cm po ugnieceniu).

Przy przewożeniu rur kanalizacyjnych środki transportu powinny mieć powierzchnie gładkie bez gwoździ lub innych ostrych krawędzi. Rury należy chronić przed wpływem temperatury powyżej 30°C.

Szczególną ostrożność należy zachować w temperaturze bliskiej 0°C i niższej z uwagi na kruchość rur w tych temperaturach.

5. WYKONANIE ROBÓT

5.1. Ogólne zasady wykonania robót

Ogólne wymagania dotyczące wykonania robót podano w ST D-M.00.00.00 "Wymagania ogólne" punkt 5.

5.2. Wytyczenie w terenie

Przed przystąpieniem do budowy elementów kanalizacji odwadniającej, Wykonawca powinien przejść od Zamawiającego punkty stałe i charakterystyczne konieczne do wytyczenia urządzeń i kanałów kanalizacji deszczowej i przykanalików. Podstawę wytyczenia w terenie stanowi Dokumentacja Projektowa.

5.3. Roboty przygotowawcze

Przed przystąpieniem do robót Wykonawca powinien wykonać projekty elementów kanalizacji deszczowej i urządzeń podczyszczających w dostosowaniu do konkretnych użytych materiałów i zaleceń producenta oraz uszczegóławiające rozwiązania projektowe.

Rzędne góry studni należy zweryfikować w stosunku do istniejącego i projektowanego poziomu terenu.

Wykonawca zobowiązany jest wykonać projekty (wraz z ST) i uzyskać wszelkie niezbędne zgody oraz zatwierdzenie projektów przez Inżyniera.

W miejscach robót, gdzie może zachodzić niebezpieczeństwo wypadków, budowę należy prowizorycznie odgrodzić od strony ruchu (a na noc należy dodatkowo oznaczyć światłami ostrzegawczymi).

5.4. Roboty ziemne

Wykopy dla sieci kanalizacyjnej należy wykonać jako liniowe, o ścianach pionowych umocnionych. W pobliżu istniejącego uzbrojenia podziemnego – ręcznie. Odspojony grunt może zostać użyty do ponownego zsypania wykopów jeśli spełnia wymagania lub odwieziony na odkład.

W wypadku układania rurociągów w nasypach drogowych, wykopy pod kanały wolno rozpocząć po wykonaniu i zagęszczeniu nasypu drogowego do rzędnej co najmniej większej o 0,5m od rzędnej wierzchu rury kanalizacyjnej.

Wykop dla pompowni komór startowych i odbiorczych oraz wykopy dla komór żelbetowych, z uwagi na ich głębokość oraz możliwość zaistnienia wysokiego poziomu wód gruntowych, może być wykonywany w szczelnych ściankach.

Roboty ziemne należy prowadzić zgodnie z normą PN-B-10736, instrukcją producenta rur oraz z normą PN-EN 1610.

Podczas prowadzenia robót, przez cały czas trwania budowy, należy zabezpieczyć wykopy barierami ochronnymi i tablicami ostrzegawczymi, a w nocy oświetlić światłem sztucznym – ostrzegawczym. W miejscach przejść dla pieszych ustawić kładki z barierkami. W miejscu występowania wód gruntowych w dnie wkopów należy wykonać odwodnienie na czas prowadzenia robót. Sposób odwodnienia wykopów należy dostosować do panujących w czasie wykonywania robót warunków gruntowo-wodnych. Odprowadzenie wód do istniejących zbiorników naturalnych i urządzeń odwadniających musi być poprzedzone uzgodnieniem z odpowiednimi instytucjami.

5.5. Przygotowanie podłoża

Pod rury należy wykonać podsypkę z piasku różnoziarnistego/żwiru grubości co najmniej 20cm. Podłoże pod rury powinno być tak przygotowane, aby rury po ich ułożeniu opierały się na całej jego długości w co najmniej 1/4 obwodu z wyłączeniem złącz. W miejscach łączenia rur, w podłożu należy wykonać niecki montażowe o szerokości odpowiadającej 2-3 krotnej szerokości złącza. Dopuszczalne zmniejszenie grubości podłoża od przewidywanej w Dokumentacji Projektowej, nie powinno być większe niż 10%. Dopuszczalne odchylenie rzędnych podłoża od rzędnych w dokumentacji nie powinno przekraczać ± 1 cm.

Posadowienie osadników poniżej poziomu wody gruntowej wykonać należy na płycie betonowej (korcu wykonanym w dnie wykopu), o grubości zależnej od poziomu wody gruntowej jednak nie mniejszej niż 0,5m. Osadnik zakotwiony do płyty zgodnie ze wskazaniami producenta osadników.

Posadowienie studni kanalizacyjnych, osadników, separatorów na warstwie żwiru lub tłucznia z piaskiem o grubości 20cm lub płycie betonowej grubości min. 20cm w zależności od warunków gruntowych.

Zagęszczenie podłoża min. 0,97.

Wskaźnik zagęszczenia należy określać w 2 miejscach na długości 100m.

5.6. Roboty montażowe

Sposób budowy kanału musi gwarantować utrzymanie trasy i spadków zgodnie z Dokumentacją Projektową oraz spełniać warunki określone w normie PN-EN 1610. Przy układaniu kanału należy zachować prostoliniowość osi zarówno w płaszczyźnie poziomej jak i pionowej.

Całość robót montażowych związanych z budową sieci kanalizacji deszczowej należy wykonać zgodnie: z zasadami sztuki budowlanej, z normą PN-EN 1610, z instrukcjami producentów poszczególnych elementów oraz z Warunkami Technicznymi Wykonania i Odbioru Rurociągów z Tworzyw Sztucznych –wydanymi przez Polską Korporację Techniki Sanitarnej, Grzewczej i Klimatyzacji Warszawa 1994r.

Rury należy układać w temperaturze powyżej 0oC, a wszelkiego rodzaju betonowania wykonywać w temperaturze nie mniejszej niż +8oC.

Przed zakończeniem dnia roboczego bądź przed zejściem z budowy należy zabezpieczyć końce ułożonego kanału przed zamulaniem.

Wszystkie roboty należy prowadzić zgodnie z: Rozporządzeniem Ministra Infrastruktury z dnia 6 lutego 2003r. w sprawie bezpieczeństwa i higieny pracy podczas wykonywania robót budowlanych (Dz. U. Nr 47 poz. 401 z późniejszymi zmianami) oraz „Warunkami technicznymi wykonania i odbioru sieci kanalizacyjnych” zeszyt nr 9 CORBIT INSTAL lub instrukcjami montażowymi producenta.

Połączenia oraz posadowienie rur powinny być wykonane zgodnie z instrukcją oraz wytycznymi montażowymi producenta rur.

Odchyłka osi ułożonego przewodu od osi projektowanej nie może przekraczać ± 2 cm.

Po zakończeniu dnia roboczego należy końcówki rur zabezpieczyć przed zamulaniem (folią lub deklami).

Układanie rur metodą bezwykopową należy wykonać zgodnie PN-EN 12899.

Rurociągi o przykryciu mniejszym niż 1,0 m należy zabezpieczyć termicznie poprzez ocieplenie. Dotyczy to szczególnie przejść pod rowami.

5.7. Studnie kanalizacyjne, osadniki, separatory

Studnie kanalizacyjne, osadniki szlamu, separatory należy wykonać z elementów prefabrykowanych łączonych na uszczelki, o średnicach jak podano w dokumentacji projektowej.

Zwieńczenie studni wykonać za pomocą systemowej płyty pokrywowej betonowej o średnicy dostosowanej do średnicy projektowanej z pierścieniem odciążającym z betonu.

Powierzchnie betonowe zewnętrzne studni, separatorów, osadników oraz elementy betonowe stykające się z warstwą gruntu lub narażone na działanie wilgoci należy zabezpieczyć przed przesiąkaniem wody powłoką wodoodporną.

Na studniach kanalizacyjnych zamontować włazy betonowo-żeliwne z wypełnieniem betonowym o wysokości 8 cm, z zabezpieczeniem przed obrotem 2-4 ryglami lub żeliwne w zależności od rodzaju i funkcji studni/zbiornika.

5.8. Wyloty kanałów do odbiorników

Wyloty kanałów do rowów typowe wg dokumentacji projektowej adaptowane wg KPED.

Wszystkie wyloty kanałów należy wyposażyć w kraty z prętów stalowych.

5.9. Zasypanie wykopów i ich zagęszczenie

Zasypywanie rur w wykopie należy prowadzić warstwami grubości 20 cm. Materiał zasypkowy powinien być równomiernie układany i zagęszczany po obu stronach przewodu. Wykopy należy zasypać dowiezionym piaskiem, a do rzędnej wód gruntowych pospółką.

Wartość wskaźnika zagęszczenia I S w poszczególnych warstwach nasypów powinna być zgodna z wymaganiami podanymi w PN-S-02205, pkt. 2.10.

Pod poboczem i terenem przyległym wskaźnik zagęszczenia gruntu może wynosić $Is \geq 0,97$.

Wskaźnik zagęszczenia zasyпки wykopów należy określać w 2 miejscach na długości 100 m w gruntach piaszczystych kontrolę zagęszczenia można przeprowadzić metodą sondowania.

Dopuszcza się badanie zagęszczenia płytą dynamiczną, za wyjątkiem warstw w konstrukcji drogi.

Wymagania dla $Is \geq 0,95$ – $Evd \geq 20$

Wymagania dla $Is \geq 0,97$ – $Evd \geq 25$

Wymagania dla $Is \geq 1,00$ – $Evd \geq 35$

Do kontroli prawidłowego zagęszczenia zasypek i nasypów z gruntów niespoistych nad przewodami kanalizacji deszczowej dopuszcza się użycie sond dynamicznych lub płyt dynamicznych.

Niedopuszczalne jest jeżdżenie ciężkim sprzętem drogowym po przewodach kanalizacyjnych przykrytych warstwą gruntu mniejszą niż 1,0m.

6. KONTROLA JAKOŚCI ROBÓT

6.1. Ogólne zasady kontroli jakości robót

Ogólne wymagania dotyczące kontroli jakości robót podano ST D-M.00.00.00 „Wymagania ogólne” punkt 6. Kontrola związana z wykonaniem kanalizacji deszczowej powinna być przeprowadzana w czasie wszystkich faz robót.

6.2. Badanie przed przystąpieniem do robót

Przed przystąpieniem do robót Wykonawca powinien:

- uzyskać wymagane dokumenty, dopuszczające wyroby budowlane do obrotu i powszechnego stosowania (certyfikaty zgodności, deklarację właściwości użytkowych, ew. badania materiałów wykonane przez dostawców itp.),
- sprawdzić cechy zewnętrzne gotowych materiałów.

Wszystkie dokumenty oraz wyniki badań Wykonawca przedstawia Inżynierowi do akceptacji.

Przed przystąpieniem do robót Wykonawca powinien wykonać badania materiałów do betonu i zapraw i ustalić recepturę.

6.3. Kontrola, pomiary i badania w czasie robót

Kontrola związana z wykonaniem kanalizacji deszczowej i urządzeń oczyszczających powinna być przeprowadzona w czasie wszystkich faz robót zgodnie z wymaganiami normy PN-EN 1610. Wyniki przeprowadzonych badań należy uznać za dodatnie, jeżeli wszystkie wymagania dla danej fazy robót zostały spełnione. Jeśli którekolwiek z wymagań nie zostało spełnione, należy daną fazę robót uznać za niezgodną z wymaganiami normy i po wykonaniu poprawek przeprowadzić badania ponownie.

Kontrola jakości robót powinna obejmować następujące badania:

- Sprawdzenie zgodności z Dokumentacją Projektową polega na porównaniu wykonywanych bądź wykonanych robót z Dokumentacją Projektową oraz na stwierdzeniu wzajemnej zgodności na podstawie oględzin i pomiarów.
- Badania wykopów otwartych obejmują badania materiałów i elementów obudowy, zabezpieczenia wykopów przed zalaniem wodą z opadów atmosferycznych, zachowanie warunków bezpieczeństwa pracy.
- Badania podłoża naturalnego przeprowadza się dla stwierdzenia czy grunt podłoża stanowi nienaruszony rodzimy grunt sypki, ma naturalną wilgotność, nie został podebrany, jest zgodny z określonymi warunkami w Dokumentacji Projektowej i odpowiada wymaganiom normy PN-B-02480. W przypadku niezgodności z warunkami określonymi w Dokumentacji Projektowej należy przeprowadzić dodatkowe badania wg PN-B-03020 rodzaju i stopnia agresywności środowiska i wprowadzić korektę w Dokumentacji Projektowej oraz przedstawić do akceptacji Inżynierowi.

- Badania zasypu przewodu sprowadza się do badania warstwy ochronnej zasypu, zasypu przewodu do powierzchni terenu.
- Badania warstwy ochronnej zasypu należy wykonać przez pomiar jego wysokości nad wierzchem kanału, zbadanie dotykiem syropkości materiału użytego do zasypu, skontrolowanie ubicia ziemi. Pomiar należy wykonać z dokładnością do 10 cm w miejscach odległych od siebie nie więcej niż 80 m.
- Badania nasypu stałego sprowadza się do badania zagęszczenia gruntu nasypowego wg BN-8931-12, wilgotności zagęszczonego gruntu.
- Badania w zakresie przewodu, studzienek, separatorów obejmują czynności wstępne sprowadzające się do pomiaru w planie i w profilu, badanie połączenia rur i prefabrykatów. Ułożenie przewodu na podłożu naturalnym i wzmocnionym powinno zapewnić ścisłe oparcie rur na całej długości podłoża. Sprawdzenie wykonania połączeń rur i prefabrykatów należy przeprowadzić przez oględziny zewnętrzne. Sprawdzenie działania zasuw.
- Próba ciśnieniowa – każdy odcinek sieci kanalizacji tłocznej należy poddać próbie ciśnieniowej wg PN-B-10725.
- Badanie szczelności odcinka przewodu na eksfiltrację i infiltrację zgodnie z PN EN 1610. Dopuszcza się zastąpienie badania szczelności przez napełnienie wodą, przez inspekcję kamerą poszczególnych odcinków.
- Badanie wykonania umocnienia wylotów do odbiorników należy sprawdzić przez oględziny zewnętrzne.

6.4. Dopuszczalne tolerancje i wymagania

- odchylenie odległości krawędzi wykopu w dnie od ustalonej w planie osi wykopu nie powinno wynosić więcej niż ± 5 cm,
- odchylenie wymiarów w planie nie powinno być większe niż 0,1 m,
- odchylenie grubości warstwy podłoża nie powinno przekraczać ± 3 cm,
- odchylenie szerokości warstwy podłoża nie powinno przekraczać ± 5 cm,
- odchylenie kolektora rurowego w planie, odchylenie odległości osi ułożonego kolektora od osi przewodu ustalonej na ławach celowniczych nie powinna przekraczać 5 cm,
- odchylenie spadku ułożonego kolektora od przewidzianego w projekcie nie powinno przekraczać -5% projektowanego spadku (przy zmniejszonym spadku) i +10% projektowanego spadku (przy zwiększonym spadku),
- rzędne kraterów ściekowych i pokryw studzienek w nawierzchni utwardzonej powinny być wykonane z dokładnością do ± 5 mm
- rzędne kraterów ściekowych i pokryw studzienek w terenie nieutwardzonym powinny być wykonane z dokładnością do ± 3 cm

7. OBMIAR ROBÓT

7.1. Ogólne zasady obmiaru robót

Ogólne wymagania dotyczące obmiaru robót podano ST D-M.00.00.00 "Wymagania ogólne" pkt 7.

7.2. Jednostka obmiarowa

Jednostką obmiarową są:

- a) 1 m (metr):
 - kanału deszczowe $\varnothing 400$,
 - przykanalika $\varnothing 200$ mm
- b) 1 szt. (sztuka):
 - studzienki kontrolno-rewizyjnej lub połączeniowej o $\varnothing 1000 - 1200$ mm,
 - studni wpadowej o średnicy $\varnothing 1200$ mm z osadnikiem i zasyfonowanym wylotem, jednostronne
 - wylotu kolektora ($\varnothing 400$ mm)
 - studzienki ściekowej z osadnikiem o śr. 50 cm z wpusty,
 - separatora lamelowego

8. ODBIÓR ROBÓT

8.1. Ogólne zasady odbioru robót

Ogólne zasady odbioru robót podano w ST D-M.00.00.00 "Wymagania ogólne", pkt 8.

Roboty uznaje się za wykonane zgodnie z ST, Dokumentacją Projektową i poleceniami Inżyniera, jeżeli wszystkie badania i pomiary wg pkt 6 dały wynik pozytywny.

9. PODSTAWA PŁATNOŚCI

9.1. Ogólne ustalenia dotyczące podstawy płatności

Ogólne ustalenia dotyczące podstawy płatności podano w STWiORB D-M.00.00.00 "Wymagania ogólne", pkt 9.

9.2. Cena jednostki obmiarowej

Cena wykonania robót obejmuje według punktu 7.2 a) ÷ b):

- roboty pomiarowe i przygotowawcze,
- oznakowanie robót,
- opracowanie szczegółowych projektów wykonawczych i technologicznych,
- ewentualne opracowanie projektów zamiennych,
- zakup i dostarczenie materiałów,
- wykonanie wykopu,
- odwodnienie wykopu wraz z pompowaniem wody igłofiltrami,
- wykonanie ścianki szczelnej,
- przygotowanie podłoża,
- wykonanie fundamentu z betonu pod urządzenia,
- wykonanie podsypki i zasypki pod kanały i przykanaliki,
- wykonanie urządzeń (np. wlotów, wylotów, studni, separatorów itp.), kanałów i przykanalików,
- wykonanie umocnień rowów drogowych w rejonie wylotów,
- zasypywanie wykopu warstwami z zagęszczeniem zgodnie z Dokumentacją Projektową i wskazaniem Inżyniera oraz zaleceniami producenta materiałów,
- odwóz nadmiaru gruntu na składowisko odpadów,
- koszt składowania i utylizacji gruntu,
- doprowadzenie terenu do stanu pierwotnego,
- opracowanie i przekazanie instrukcji rozruchowej i eksploatacyjnej urządzeń (separatora),
- przeprowadzenie pomiarów i badań laboratoryjnych, wymaganych w Specyfikacji Technicznej.

10. PRZEPISY ZWIĄZANE

10.1. Normy

1. PN-EN 1401 Systemy przewodowe z tworzyw sztucznych.
2. PN EN 124 Zwieńczenia wpustów i studzienek kanalizacyjnych do nawierzchni dla ruchu pieszego i kołowego -- Zasady konstrukcji, badania typu
3. PN-EN 206-1 Beton. Część 1: Wymagania, właściwości, produkcja i zgodność
4. PN-EN 295-1 Systemy rur kamionkowych w sieci drenażowej i kanalizacyjnej -- Część 1: Wymagania dotyczące rur, kształtek i połączeń.
5. PN-EN 858-1/A1 Instalacje oddzielaczy cieczy lekkich (np. olej i benzyna) - Część 1: Zasady projektowania, właściwości użytkowe i badania, znakowanie i sterowanie jakością
6. PN-EN 1456-1 Systemy przewodów rurowych z tworzyw sztucznych do ciśnieniowej kanalizacji deszczowej i sanitarnej układanej pod ziemią i nad ziemią. Nieplastyfikowany poli(chlorek winylu) (PVC-U). Część 1: Wymagania dotyczące elementów rurociągu i systemu
7. PN EN 1610 Budowa i badania przewodów kanalizacyjnych
8. PN-EN 1852-1 Systemy przewodowe z tworzyw sztucznych, Podziemne bezciśnieniowe systemy przewodowe z polipropylenu (PP) do odwadniania i izolacji. Wymagania dotyczące rur, kształtek i systemów.
9. PN-EN 1852-1/A1 Systemy przewodowe z tworzyw sztucznych, Podziemne bezciśnieniowe systemy przewodowe z polipropylenu (PP) do odwadniania i izolacji. Wymagania dotyczące rur, kształtek i systemów. (Zmiana A1)
10. PN-EN 1917 Studzienki włazowe i niewłazowe z betonu niezbrojonego, z betonu zbrojonego włóknem stalowym i żelbetowe
11. PN-EN 13242 Kruszywa do niezwiązanych i związanych hydraulicznie materiałów stosowanych w obiektach budowlanych i budownictwie drogowym.

- 12. PN-EN 13244-1 Systemy przewodów rurowych z tworzyw sztucznych do ciśnieniowych rurociągów do wody użytkowej i kanalizacji deszczowej oraz sanitarnej, układane pod ziemią i nad ziemią -- Polietylen (PE) -- Część 1: Wymagania ogólne
- 13. PN-EN 13244-2 Systemy przewodów rurowych z tworzyw sztucznych do ciśnieniowych rurociągów do wody użytkowej i kanalizacji deszczowej oraz sanitarnej, układane pod ziemią i nad ziemią - Polietylen (PE) -- Część 2: Rury
- 14. PN-EN 13244-3 Systemy przewodów rurowych z tworzyw sztucznych do ciśnieniowych rurociągów do wody użytkowej i kanalizacji deszczowej oraz sanitarnej, układane pod ziemią i nad ziemią -- Polietylen (PE) -- Część 3: Kształtki
- 15. PN-EN 14364 Systemy przewodów rurowych z tworzyw sztucznych do ciśnieniowego i bezciśnieniowego odwadniania i kanalizacji – termoutwardzalne tworzywa sztuczne wzmocnione włóknem szklanym (GRP), na bazie nienasyconej żywicy poliestrowej(UP) – Specyfikacje rur, kształtek i połączeń.
- 16. PN-EN 12666-1 Systemy przewodów rurowych z tworzyw sztucznych do podziemnego bezciśnieniowego odwadniania i kanalizacji. Polietylen (PE). Część 1: Specyfikacje rur, kształtek i systemu
- 17. PN-EN 12889 Bezwykopowa budowa i badanie przewodów kanalizacyjnych.
- 18. PN-B-06050 Geotechnika – Roboty ziemne – Wymagania ogólne
- 19. PN-B-10736 Roboty ziemne. Wykopy otwarte dla przewodów wodociągowych i kanalizacyjnych,
- 20. PN-B-12037 Cegła kanalizacyjna
- 21. PN-B-02480 Grunty budowlane – określenia, symbole, podział i opis gruntów
- 22. PN-B-10736 Roboty ziemne – wykopy otwarte dla przewodów wodociągowych i kanalizacyjnych – warunki techniczne wykonania”
- 23. PN-S-02205 Drogi samochodowe. Roboty ziemne. Wymagania i badania

10.2. Inne dokumenty

- 24. Katalog Powtarzalnych Elementów Drogowych opracowany przez „Transprojekt” Warszawa
- 25. Katalog drogowych urządzeń ochrony środowiska, GDDKiA - IBDiM, Warszawa 2002
- 26. Zasady ochrony środowiska w drogownictwie, GDDKiA, Warszawa 2002
- 27. Warunki Techniczne Wykonania i Odbioru Rurociągów z Tworzyw Sztucznych – wydanymi przez Polską Korporację Techniki Sanitarnej, Grzewczej i Klimatyzacji Warszawa 1994 r
- 28. „Warunki techniczne wykonania i odbioru sieci kanalizacyjnych“ zeszyt nr 9 CORBIT INSTAL

D.04.01.01 KORYTO WRAZ Z PROFILOWANIEM I ZAGĘSZCZANIEM PODŁOŻA

1. WSTĘP

1.1. Przedmiot Specyfikacji Technicznej (ST)

Przedmiotem niniejszej Specyfikacji Technicznej są wymagania dotyczące wykonania i odbioru robót związanych z wykonaniem koryta wraz z profilowaniem i zagęszczaniem podłoża gruntowego w ramach **Rozbudowy skrzyżowania drogi powiatowej nr 2839W - ulicy Gościniec, z drogą gminną – ul. Rybną, w miejscowości Wola Gołkowska.**

1.2. Zakres stosowania ST

Specyfikacja Techniczna jest stosowana jako dokument przetargowy i kontraktowy przy zlecaniu i realizacji robót wymienionych w punkcie 1.1.

1.3. Zakres robót objętych ST

Ustalenia zawarte w niniejszej STWiORB dotyczą zasad prowadzenia robót związanych z wykonaniem koryta stanowiącego podłoże do ułożenia konstrukcji nawierzchni.

1.4. Określenia podstawowe

Określenia podstawowe podane w niniejszej ST są zgodne z obowiązującymi odpowiednimi polskimi normami i z definicjami podanymi w ST D-M.00.00.00 "Wymagania ogólne" pkt 1.4.

1.5. Ogólne wymagania dotyczące robót

Ogólne wymagania dotyczące robót podano w ST D-M.00.00.00 "Wymagania ogólne" pkt 1.5.

2. MATERIAŁY

Nie występują.

3. SPRZĘT

3.1 Ogólne wymagania dotyczące sprzętu

Ogólne wymagania dotyczące sprzętu podano w ST D-M.00.00.00 „Wymagania ogólne” pkt 3.

3.2. Sprzęt do wykonywania robót

Wykonawca jest zobowiązany do używania jedynie takiego rodzaju sprzętu, który nie spowoduje niekorzystnego wpływu na właściwości gruntu podłoża.

Do wykonywania robót należy stosować koparki, równiarki samojezdne lub spycharki uniwersalne z ukośnie ustawionym lemieszem, a w razie potrzeby również sprzęt do ręcznego prowadzenia robót. Do zagęszczania podłoża należy użyć walców oraz ewentualnie w miejscach trudno dostępnych innego sprzętu zagęszczającego (np. płyty wibracyjne), zapewniającego uzyskanie wymaganych wartości wskaźnika zagęszczenia.

Sprzęt budowlany powinien odpowiadać pod względem typów i ilości wskazaniom zawartym w PZJ lub projekcie organizacji robót, zaakceptowanym przez Inżyniera.

4. TRANSPORT

4.1. Ogólne wymagania dotyczące transportu

Ogólne wymagania dotyczące transportu podano w ST D-M.00.00.00 "Wymagania ogólne" pkt 4.

5. WYKONANIE ROBÓT

5.1. Ogólne zasady wykonania robót

Ogólne wymagania dotyczące wykonania robót podano w ST D-M.00.00.00 "Wymagania ogólne" punkt 5.

5.2. Warunki przystąpienia do robót

Wykonawca powinien przystąpić do wykonania koryta oraz profilowania i zagęszczenia podłoża bezpośrednio przed rozpoczęciem robót związanych z wykonaniem warstw nawierzchni.

Wcześniejsze przystąpienie do wykonania koryta oraz profilowania i zagęszczenia podłoża, jest możliwe wyłącznie za zgodą Inżyniera, w korzystnych warunkach atmosferycznych.

W wykonanym korycie oraz po wyprofilowanym i zagęszczonym podłożu nie może odbywać się ruch budowlany, niezwiązany bezpośrednio z wykonaniem pierwszej warstwy nawierzchni.

5.3. Wykonanie koryta

Paliki lub szpilki do prawidłowego ukształtowania koryta w planie i profilu powinny być wcześniej przygotowane. Rozmieszczenie palików lub szpilek powinno umożliwiać naciągnięcie sznurków lub linek do wytyczenia robót w odstępach nie większych niż co 10 metrów.

Koryto jest wykonywane w ramach robót ziemnych.

Profilowanie i zagęszczenie podłoża należy wykonać zgodnie z zasadami określonymi w pkt. 5.4. i pkt. 5.5

5.4. Profilowanie i zagęszczanie podłoża

Po oczyszczeniu powierzchni podłoża należy sprawdzić, czy istniejące rzedne terenu umożliwiają uzyskanie po profilowaniu zaprojektowanych rzędnych podłoża. Zaleca się, aby rzedne terenu przed profilowaniem były o co najmniej 5cm wyższe niż projektowane rzedne podłoża. Jeżeli powyższy warunek nie jest spełniony i występują zaniżenia poziomu w podłożu przewidzianym do profilowania, Wykonawca powinien spulchnić podłoże na głębokość zaakceptowaną przez Inżyniera, dowieźć dodatkowy grunt spełniający wymagania obowiązujące dla górnej strefy korpusu, w ilości koniecznej do uzyskania wymaganych rzędnych wysokościowych i zagęścić warstwę do uzyskania wartości wskaźnika zagęszczenia wg tab.1

Wykonanie koryta polega na profilowaniu dna koryta do wymaganych rzędnych i profilu (rzędnych, spadków podłużnych i poprzecznych) oraz zagęszczenie zgodnie z projektem. Spadki poprzeczne pod warstwy leżące bezpośrednio na podłożu, należy wykonać zgodnie z Dokumentacją Projektową.

Bezpośrednio po profilowaniu podłoża należy przystąpić do jego dogęszczania przez wałowanie.

Jakiegokolwiek nierówności powstałe przy zagęszczaniu powinny być naprawione przez Wykonawcę w sposób zaakceptowany przez Inżyniera.

Pojawiające się w trakcie zagęszczania ulepszonego podłoża zaniżenia, rozwarstwienia powinny być natychmiast naprawione poprzez wymianę mieszanki na pełną głębokość, wyrównanie i ponowne zagęszczanie.

Powierzchnia zagęszczonej warstwy ulepszonego podłoża powinna mieć prawidłowy przekrój poprzeczny oraz jednolity wygląd.

Wilgotność gruntu podłoża przy zagęszczeniu nie powinna różnić się od wilgotności optymalnej:

- w gruntach niespoistych $\pm 2\%$
- w gruntach mało i średnio spoistych $+ 0\%$, -2%
- do mieszanki ulepszonego podłoża $+ 1\%$, -2%

Wykonawca będzie chronił podłoże i koryto przed nadmiernym zawilgoceniem. Jeżeli wyprofilowane i zagęszczone podłoże ulegnie nadmiernemu zawilgoceniu, to przed przystąpieniem do układania podbudowy należy odczekać do czasu jego naturalnego osuszenia lub użyć środków zaakceptowanych przez Inżyniera.

Po osuszeniu podłoża Inżynier oceni jego stan i ewentualnie zleci wykonanie niezbędnych napraw.

Wykonawca dokona osuszenia i naprawy podłoża-koryta na koszt własny. Obowiązkiem Wykonawcy jest również powtórzenie wszystkich badań jakościowych wg p.6.2.

5.5. Wymagania dotyczące zagęszczenia i nośności

Bezpośrednio po profilowaniu podłoża należy przystąpić do jego zagęszczania. Zagęszczanie podłoża należy kontynuować do osiągnięcia wymaganego wskaźnika zagęszczenia/odkształcenia oraz wtórnego modułu odkształcenia.

Zagęszczenie podłoża-koryta należy określać za pomocą oznaczenia wskaźnika odkształcenia I_0 poprzez porównanie pierwotnego i wtórnego modułu odkształcenia. E_2 / E_1 podczas badania modułu odkształcenia warstwy wg PN-S-02205:1998. W przypadkach, gdy nie jest wymagane badanie modułu odkształcenia lub gdy w badaniu osiągnięto wymagany moduł odkształcenia warstwy a niemożliwe jest osiągnięcie zagęszczenia na podstawie badań wskaźnika odkształcenia, można posłużyć się badaniem wskaźnika zagęszczenia I_s według BN-77/8931-12 lub inną metodą dopuszczoną i zaakceptowaną przez Inżyniera np. metodą izotopową.

Badanie modułu odkształcenia oraz wskaźnika odkształcenia polega na statycznym obciążaniu gruntu płytą o średnicy $D=300\text{mm}$, stopniowo co $0,05\text{MPa}$. Końcowe obciążenie doprowadza się do wartości równej:

- $0,25\text{MPa}$ – dla podłoża koryta w stanie rodzimym (wg PN-S-02205:1998)
- $0,35\text{MPa}$ – dla podłoża koryta po wzmocnieniu lub ulepszeniu (wg PN-S-02205:1998)

Moduły odkształcenia pierwotny E_1 i wtórny E_2 odpowiadające przyrostowi osiadań wywołanemu przyrostem obciążenia jednostkowego w zakresie:

- od $0,05\text{MPa}$ do $0,15\text{MPa}$ – dla podłoża koryta w stanie rodzimym (wg PN-S-02205:1998)
- od $0,15\text{MPa}$ do $0,25\text{MPa}$ – dla podłoża koryta po wzmocnieniu lub ulepszeniu (wg PN-S-02205:1998 obliczamy na podstawie wzoru:

$$E_1, E_2 = \frac{3}{4} D (\Delta p / \Delta s) [\text{MPa}]$$

gdzie:

$$E_1, E_2 = \frac{3}{4} D (\Delta p / \Delta s) \text{ [MPa]}$$

D - średnica płyty (D=300), mm

Δp - różnica nacisków ($\Delta p=0,10$), MPa

Δs - przyrost osiadań odpowiadający różnicy nacisków, mm

Wartości wskaźnika zagęszczenia I_s lub wskaźnika odkształcenia $I_0 = E_2 / E_1$ oraz wartości wtórnego modułu odkształcenia E_2 powinny odpowiadać parametrom podanym w punkcie 6.2.

Badanie nośności podłoża o typie KR7 – KR1 należy przeprowadzać płytą do obciążeń statycznych. Lekką płytę do obciążeń dynamicznych dopuszcza się stosować na podłożu chodników, zjazdów oraz pod umocnienie poboczy.

Jeżeli wartości wskaźnika zagęszczenia i nośności nie mogą być osiągnięte przez bezpośrednie zagęszczanie gruntów rodzimych w podłożu, to należy podjąć środki w celu ulepszenia gruntu podłoża, umożliwiającego uzyskanie wymaganych wartości wskaźnika zagęszczenia i wtórnego modułu odkształcenia.

Możliwe do zastosowania środki proponuje Wykonawca i przedstawia do akceptacji Inżynierowi.

5.6. Utrzymanie koryta oraz wyprofilowanego i zagęszczonego podłoża

Podłoże (koryto) po wyprofilowaniu i zagęszczeniu powinno być utrzymywane w dobrym stanie. Jeżeli po wykonaniu robót związanych z profilowaniem i zagęszczeniu podłoża nastąpi przerwa w robotach i Wykonawca nie przystąpi natychmiast do układania warstw nawierzchni, to powinien on zabezpieczyć podłoże przed nadmiernym zawilgoceniem, na przykład przez rozłożenie folii lub w inny sposób zaakceptowany przez Inżyniera. W przypadku nadmiernego zawilgocenia wyprofilowanego i zagęszczonego podłoża, należy postępować zgodnie z zapisem w pkt. 5.4. i pkt. 5.5.

6. KONTROLA JAKOŚCI ROBÓT

6.1. Ogólne zasady kontroli jakości robót

Ogólne wymagania dotyczące kontroli jakości robót podano ST DM.00.00.00 „Wymagania ogólne” punkt 6.

6.2. Badania w czasie robót

6.2.1 Częstotliwość oraz zakres badań i pomiarów

Częstotliwość oraz zakres badań i pomiarów dotyczących cech geometrycznych, nośności i zagęszczenia koryta podaje tablica 2.

Tablica 2. Częstotliwość oraz zakres badań i pomiarów koryta

Lp.	Wyszczególnienie badań i pomiarów	Minimalna częstotliwość badań i pomiarów
1	Szerokość koryta	10 razy na 1 km
2	Równość podłużna	co 25 m
3	Równość poprzeczna	co 25 m
4	Spadki poprzeczne ^{*)}	co 25 m
5	Rzędne wysokościowe	na osi i krawędzi jezdni co 25 m i w punktach charakterystycznych
6	Ukształtowanie osi w planie ^{*)}	co 25 m
7	Wilgotność kruszywa	w 2 punktach na dziennej działce roboczej
8	Zagęszczenie i nośność	w 2 punktach na dziennej działce roboczej, lecz nie rzadziej niż w 3 punktach na 2000 m ²
^{*)} Dodatkowe pomiary spadków poprzecznych i ukształtowania osi w planie należy wykonać w punktach głównych łuków poziomych		

6.2.2. Szerokość koryta

Szerokość koryta nie może różnić się od szerokości projektowanej o więcej niż +10 cm i -5 cm.

6.2.3. Równość koryta

Nierówności podłużne koryta należy mierzyć 4-metrową łatą zgodnie z normą BN-68/8931-04.

Nierówności poprzeczne należy mierzyć 4-metrową łatą.

Nierówności nie mogą przekraczać 20 mm.

6.2.4. Spadki poprzeczne

Spadki poprzeczne koryta na prostych i łukach powinny być zgodne z dokumentacją projektową z tolerancją $\pm 0,5 \%$.

6.2.5. Rzędne wysokościowe

Różnice pomiędzy rzędnymi wysokościowymi koryta i rzędnymi projektowanymi nie powinny przekraczać -2 cm, +1 cm.

6.2.6. Ukształtowanie koryta w planie

Koryto w planie nie może być przesunięta w stosunku do warstwy projektowanej o więcej niż ± 5 cm.

6.2.7. Zagęszczenie i nośność koryta (profilowanego podłoża)

Zagęszczenie i nośność koryta powinno wynosić:

- zagęszczenie dla KR5-7 - $I_s \geq 1,03$; KR1-KR4 - $I_s \geq 1,00$; chodniki i ścieżki rowerowe - $\geq 1,00$,
- nośność dla KR3-7 - $E_2 \geq 120$ MPa; KR1-KR2 - $E_2 \geq 100$ MPa; chodniki i ścieżki rowerowe $E_2 \geq 80$ MPa

Jeśli jako kryterium dobrego zagęszczenia stosuje się porównanie wartości modułów odkształcenia, to wartość stosunku wtórnego do pierwotnego modułu odkształcenia, określonych zgodnie z załącznikiem B do PN-S-02205:1998 nie powinna być większa od 2,2.

6.2.8. Wilgotność

Wilgotność w czasie zagęszczania należy badać według PN-B-06714.17. Wilgotność gruntu podłoża powinna spełniać warunki określone w pkt 5.4.

6.4. Zasady postępowania z odcinkami wadliwie wykonanymi

Wszystkie powierzchnie, które wykazują większe odchylenia cech geometrycznych od określonych w punkcie 6.3 powinny być naprawione przez spulchnienie na pełną głębokość, wyrównane i powtórnie zagęszczone. Dodanie nowego materiału bez spulchnienia wykonanego koryta jest niedopuszczalne.

7. OBMIAR ROBÓT

7.1. Ogólne zasady obmiaru robót

Ogólne wymagania dotyczące obmiaru robót podano ST D-M.00.00.00 "Wymagania ogólne" pkt 7.

7.2. Jednostka obmiarowa

Jednostką obmiarową jest 1 m² (metr kwadratowy) wykonanego i odebranego koryta.

8. ODBIÓR ROBÓT

8.1. Ogólne zasady odbioru robót

Ogólne zasady odbioru robót podano w ST D-M.00.00.00 "Wymagania ogólne", pkt 8.

Roboty uznaje się za wykonane zgodnie z ST, Dokumentacją Projektową i poleceniami Inżyniera, jeżeli wszystkie badania i pomiary wg pkt 6 dały wynik pozytywny.

9. PODSTAWA PŁATNOŚCI

9.1. Ogólne ustalenia dotyczące podstawy płatności

Ogólne ustalenia dotyczące podstawy płatności podano w STWiORB D-M.00.00.00 "Wymagania ogólne", pkt 9.

9.2. Cena jednostki obmiarowej

Cena jednostkowa wykonania robót obejmuje:

- roboty pomiarowe i przygotowawcze,
- oznakowanie robót,
- wykonanie koryta,
- profilowanie gotowego koryta,
- ewentualny wywóz i utylizację nadmiaru gruntu powstałego podczas profilowania koryta, na składowisko lub wysypisko Wykonawcy,
- zagęszczenie wyprofilowanego koryta,
- zabezpieczenie przed nawodnieniem, odwodnienie koryta,
- ewentualne osuszenie zawilgoconego podłoża,
- doziarnienie lub inne ulepszenie podłoża,
- wykonanie wszystkich niezbędnych badań, pomiarów, prób i sprawdzeń wymaganych niniejszą STWiORB,
- oznakowanie Robót i jego utrzymanie,

- wykonanie innych czynności niezbędnych do realizacji Robót objętych niniejszą STWiORB, zgodnie z Dokumentacją.

10. PRZEPISY ZWIĄZANE

10.1. Normy

PN-88/B-04481	Grunty budowlane. Badania próbek gruntu
PN-B-06714.17	Kruszywa mineralne. Badania. Oznaczanie wilgotności
PN-S-02205:1998	Drogi samochodowe. Roboty ziemne. Wymagania i badania
BN-68/8931-04	Drogi samochodowe. Pomiar równości nawierzchni planografem i łątą
BN-77/8931-12	Oznaczanie wskaźnika zagęszczenia gruntu

D.04.02.02 WARSTWA MROZOOCHRONNA (ODSĄCZAJĄCA)**1. WSTĘP****1.1. Przedmiot Specyfikacji**

Przedmiotem niniejszej Specyfikacji są wymagania dotyczące wykonania warstwy mrozochronnej (odsączającej) w ramach **Rozbudowy skrzyżowania drogi powiatowej nr 2839W - ulicy Gościniec, z drogą gminną – ul. Rybną, w miejscowości Wola Gołkowska.**

1.2. Zakres stosowania Specyfikacji

Specyfikacja jest stosowana jako dokument kontraktowy przy zlecaniu i realizacji robót wymienionych w punkcie 1.1.

1.3. Zakres robót objętych Specyfikacją

Ustalenia zawarte w niniejszej Specyfikacji dotyczą zasad prowadzenia robót z wykonaniem warstwy mrozochronnej (odsączającej), układanej jednowarstwowo zgodnie z zakresem określonym w Dokumentacji Projektowej.

1.4. Określenia podstawowe

Określenia podane w niniejszej Specyfikacji są zgodne z obowiązującymi polskimi normami podanymi w DM.00.00.00 „Wymagania ogólne” pkt 1.4.

1.5. Ogólne wymagania dotyczące robót

Ogólne wymagania dotyczące robót podano w D-M.00.00.00 "Wymagania ogólne", pkt.1.5.

2. MATERIAŁY**2.1. Ogólne wymagania dotyczące materiałów**

Ogólne wymagania dotyczące materiałów, ich pozyskiwania i składowania podano w D-M.00.00.00 "Wymagania ogólne", pkt.2.

2.2. Kruszywa

Kruszywa naturalne oraz woda do zraszania kruszywa przeznaczone do wytwarzania mieszanek niezwiązanych do warstwy mrozochronnej/odsączającej powinny spełniać wymagania zawarte w WT-4 2010 Wymagania Techniczne Tablica 1.

Tablica 1. Wymagania dla kruszywa do mieszanek niezwiązanych

Lp	Właściwość	Wymagane właściwości kruszywa do mieszanek niezwiązanych (kategorie według PN-EN 13242)		
		warstwa mrozochronna	podbudowa pomocnicza nawierzchni drogowej obciążonej ruchem	
			KR1÷KR7	KR3÷KR4
1.	Zestaw sit #	0,063; 0,5; 1; 2; 4; 5,6; 8; 11,2; 16; 22,4; 31,5; 45; 56; 63 i 90		
		Wszystkie wymiary kruszywa są dozwolone		
2.	Uziarnienie wg PN-EN 933-1, kategoria nie niższa niż (badanie na mokro)	G _C 80-20, G _F 80, G _A 75	G _C 80-20, G _F 80, G _A 75	G _C 80-20, G _F 80, G _A 75
3.	Kategorie ogólnych granic i tolerancji uziarnienia kruszyw, nie niższa niż:			
	a) kruszywo grube o D≥2d przy: D/d < 4	GT _{NR}	GT _{NR}	GT _{NR}
	D/d ≥ 4	GT _{NR}	GT _{NR}	GT _{NR}
b) kruszywo drobne i kruszywo o ciągłym uziarnieniu, kategoria nie niższa niż:	GT _F NR GT _A NR	GT _F NR GT _A NR	GT _F 10 GT _A 20	

4.	Kształt kruszywa grubego lub kruszywa grubego ($\geq 4\text{mm}$) wydzielonego z kruszywa o ciągłym uziarnieniu wg PN-EN 933-3 ^{a)} a) wskaźnik płaskości, kategoria nie wyższa niż	FI_{NR}	FI_{NR}	FI_{NR}
	lub b) wskaźnik kształtu wg PN-EN 933-4 ^{a)} , kategoria nie wyższa niż	SI_{NR}	SI_{NR}	SI_{NR}
5.	Kategorie procentowych zawartości ziaren o powierzchni przekruszonej lub łamanych oraz ziaren całkowicie zaokrąglonych w kruszywie grubym lub w kruszywie grubym ($\geq 4\text{mm}$) wydzielonym z kruszywa o ciągłym uziarnieniu wg PN-EN 933-5, kategoria nie niższa niż:	C_{NR}	$C_{NR/70}$	$C_{NR/50}$
6.	Zawartość pyłów ^{b)} w kruszywie wg PN-EN 933-1	$f_{\text{Deklarowana}}$	$f_{\text{Deklarowana}}$	
7.	Odporność na rozdrabnianie kruszywa grubego lub kruszywa grubego wydzielonego z kruszywa o ciągłym uziarnieniu (frakcja referencyjna do badania #10/14mm) wg PN-EN 1097-2, kategoria nie wyższa niż	LA_{NR}	LA_{50}	LA_{50}
8.	Odporność na ścieranie kruszywa grubego lub kruszywa grubego wydzielonego z kruszywa o ciągłym uziarnieniu (frakcja referencyjna do badania #10/14mm) wg PN-EN 1097-1, kategoria nie wyższa niż	M_{DENR}	M_{DE35}	M_{DE35}
9.	Gęstość ziaren wg PN-EN 1097-6, rozdział 7, 8 albo 9	Deklarowana	Deklarowana	
10.	Nasiąkliwość ^{c)} wg PN-EN 1097-6, rozdział 7, 8 albo 9, kategoria nie wyższa niż	WA_{242}	WA_{242}	
11.	Siarczany rozpuszczalne w kwasie wg PN-EN 1744-1	AS_{NR}	AS_{NR}	AS_{NR}
12.	Całkowita zawartość siarki wg PN-EN 1744-1	S_{NR}	S_{NR}	S_{NR}
13.	Stalność objętości żużla stalowniczego wg PN-EN 1744-1. p. 19.3, kategoria nie wyższa niż:	V_5	V_5	V_5

14	Rozpad krzemianowy w żużlu wielkopieczowym kawałkowym wg PN-EN 1744-1, p.19.1	Brak rozpadu	Brak rozpadu	
15	Rozpad żelazawy w żużlu wielkopieczowym kawałkowym wg PN-EN 1744-1, p.19.2	Brak rozpadu	Brak rozpadu	
16	Składniki rozpuszczalne w wodzie wg PN-EN 1744-3	Brak substancji szkodliwych w stosunku do środowiska wg odrębnych przepisów		
17	Zanieczyszczenia (dot. kruszyw naturalnych)	Brak ciał obcych takich, jak: drewno, szkło i plastik, mogących pogorszyć wyrób końcowy (dotyczy kruszyw naturalnych)		
18	Zawartość składników kruszyw grubych z recyklingu, oznaczona wg PN-EN 933-11, wymagane kategorie nie wyższe niż:	Rc Deklarowana Rcug Deklarowana Rb Deklarowana Ra Deklarowana Rg Deklarowana X ₁₋ FL ₁₀₋	Rc Deklarowana Rcug Deklarowana Rb Deklarowana Ra Deklarowana Rg Deklarowana X ₁₋ FL ₁₀₋	Rc Deklarowana Rcug Deklarowana Rb Deklarowana Ra Deklarowana Rg Deklarowana X ₁₋ FL ₁₀₋
19	Zgorzel słoneczna bazaltu wg PN-EN 1367-3 pkt. 7.3 oraz pkt. 8.3, (frakcja referencyjna do badania #10/14mm) wymagana kategoria	SB _{LA}	SB _{LA}	SB _{LA}
20	Mrozoodporność kruszywa (frakcja referencyjna do badania #8/16mm) wg PN-EN 1367-1, kategoria nie wyższa niż	F _D Deklarowana (ubytek masy nie więcej niż 10% dla kruszyw naturalnych) F _D Deklarowana (ubytek masy nie więcej niż 15% dla kruszyw sztucznych i z recyklingu)	F _D Deklarowana (ubytek masy nie więcej niż 10% dla kruszyw naturalnych) F _D Deklarowana (ubytek masy nie więcej niż 15% dla kruszyw sztucznych i z recyklingu)	F _D Deklarowana (ubytek masy nie więcej niż 10% dla kruszyw naturalnych) F _D Deklarowana (ubytek masy nie więcej niż 15% dla kruszyw sztucznych i z recyklingu)
21	Skład mineralogiczny wg Załącznik C, p. C.3.4.	Deklarowany	Deklarowany	

^{a)} Podstawą oznaczania kształtu kruszywa jest badanie wskaźnika płaskości, natomiast dodatkowo można badać wskaźnik kształtu
^{b)} Łączna zawartość pyłów w złożonej mieszance z kruszyw powinna się mieścić w krzywych dla poszczególnych warstw rys. 1÷20
^{c)} Jeżeli kruszywo nie spełnia warunku nasiąkliwości WA₂₄₂, należy wykonać dodatkowo badanie mrozoodporności, wg PN-EN 1367-1. Mrozoodporność kruszywa powinna wykazywać % ubytek masy nie większy od zawartego w punkcie 20 Tablicy 1.

2.3. Uziarnienie mieszanki

Określone według PN - EN 933-1 uziarnienie mieszanki niezwiązanej, kategoria G, o wymiarach ziaren $8 < D \leq 63$ mm, przeznaczonej do warstwy mrozoochronnej powinno spełniać wymagania przedstawione na rysunkach 1 - 7.

Dla mieszanki niezwiązanej przeznaczonej do warstwy mrozoochronnej, traktowanej jako odsączająca jest wymagany również współczynnik filtracji.

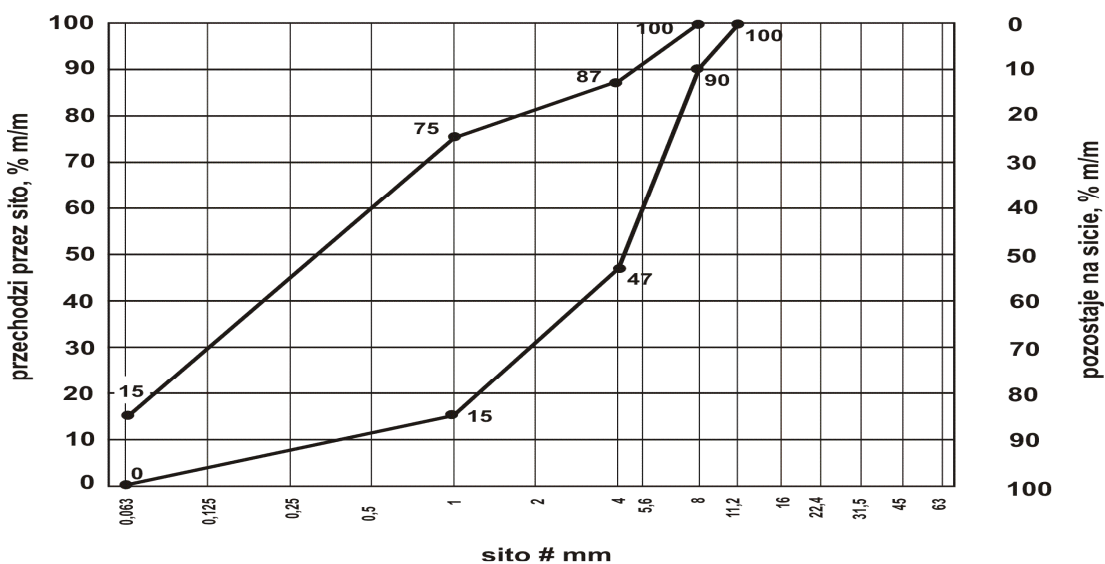

Rys. 1. Uziarnienie mieszanki niezwiązanej 0/8 dla warstwy mrozoochronnej

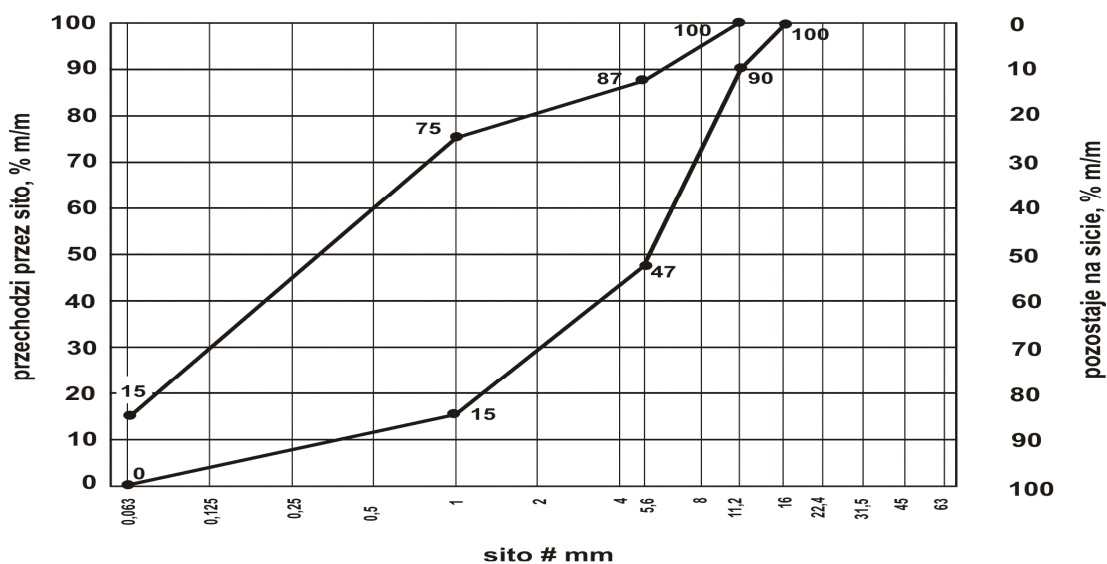

Rys. 2. Uziarnienie mieszanki niezwiązanej 0/11,2 dla warstwy mrozoochronnej

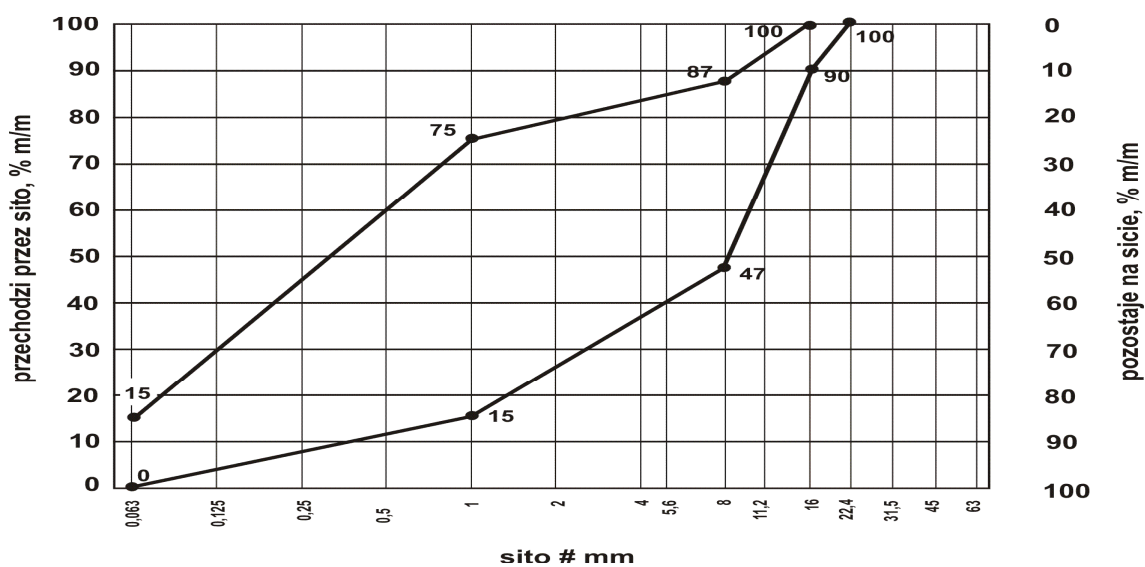

Rys. 3. Uziarnienie mieszanki niezwiązanej 0/16 dla warstwy mrozoochronnej

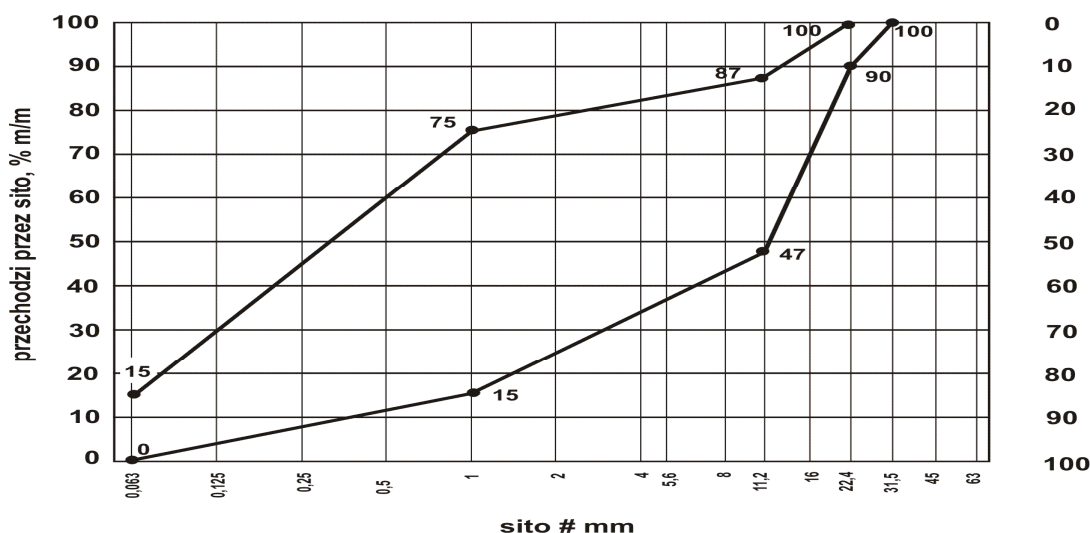

Rys. 4. Uziarnienie mieszanki niezwiązanej 0/22, 4 dla warstwy mrozochronnej

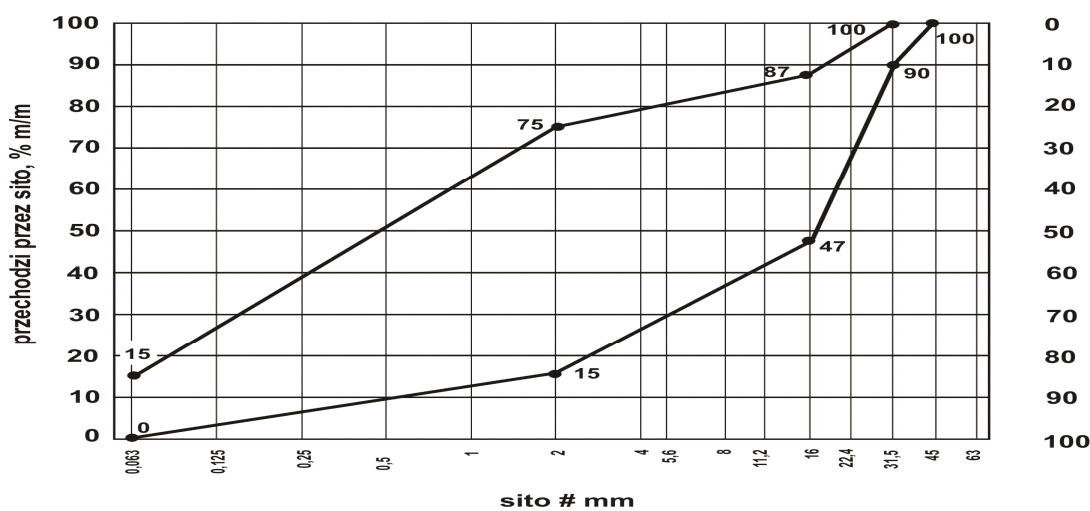

Rys. 5. Uziarnienie mieszanki niezwiązanej 0/31,5 dla warstwy mrozochronnej

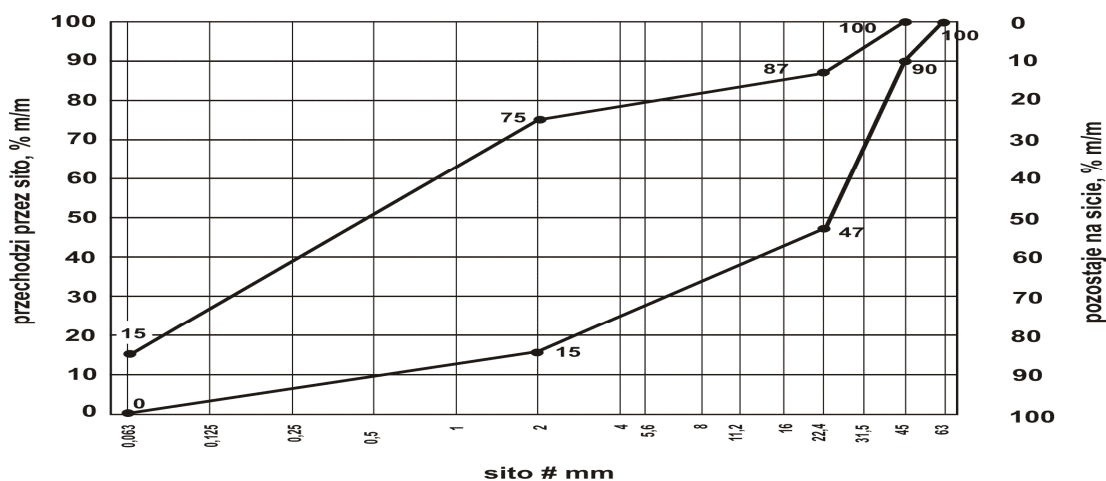

Rys. 6. Uziarnienie mieszanki niezwiązanej 0/45 dla warstwy mrozochronnej

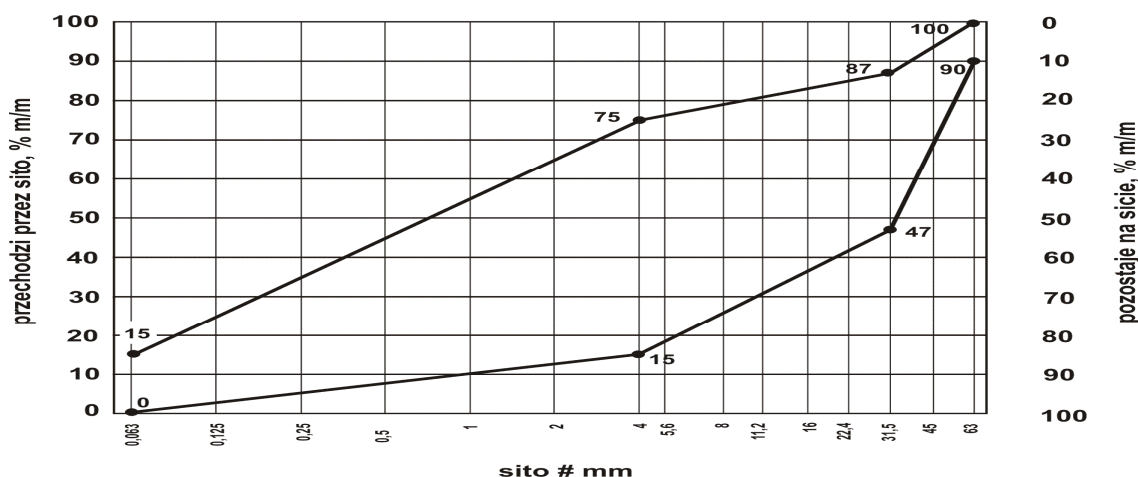

Rys. 7. Uziarnienie mieszanki niezwiązanej 0/63 dla warstwy mrozoochronnej

2.4. Wymagane właściwości mieszanki

Mieszanki niezwiązane do warstwy mrozoochronnej/odsączającej powinny spełniać wymagania podane w WT-4 2010 Wymagania Techniczne punkt 2 oraz tablicy 6.

Ponadto należy użyć materiału niewysadzinowego o następujących cechach:

- Zawartość ziaren poniżej 0,063mm nie więcej niż 9% (UF₉), wg PN-EN 933-1
- wskaźnik piaskowy SE 4 > 35 (bez pięciokrotnego zagęszczenia), wg PN-EN 933-8
- kapilarność bierna < 1,0 m, wg PN-60/B-04493
- współczynnik filtracji $k \geq 8$ m/d, wg BN-76/8950-03 * (dotyczy warstwy odsączającej)
- mrozoodporność F₁₀

Materiały stosowane do wykonania warstwy mrozoochronnej/odsączającej powinny być produkowane zgodnie z WT-4 2010 Wymagania Techniczne, rozdział: 3. Kontrola produkcji, 4 Opis i oznaczenie, 5 Oznakowanie.

Tablica Wymagane właściwości mieszanki niezwiązanej do warstwy mrozoochronnej, podbudowy pomocniczej, zasadniczej i nawierzchni

LP	Właściwość	Wymagane właściwości mieszanki niezwiązanej przeznaczonej do:			
		warstwy mrozoochronnej	podbudowy pomocniczej		
		KR1÷KR7	KR1÷KR2	KR3÷KR4	KR5÷KR7
1.	Uziarnienie mieszanki Niezwiązanej	0/8, 0/11,2, 0/16, 0/22,4, 0/31,5, 0/45, 0/63	0/31,5; 0/45; 0/63		
2.	Maksymalna zawartość pyłów, kategoria nie wyższa niż:	UF ₁₅	UF ₁₂	UF ₁₂	UF ₁₂
3.	Minimalna zawartość pyłów	LF _{NR}	LF _{NR}	LF _{NR}	LF _{NR}
4.	Zawartość nadziarna, kategoria nie niższa niż:	OC ₉₀	OC ₉₀	OC ₉₀	OC ₉₀
5.	Uziarnienie	Krzywe uziarnienia wg rys. 1 - 7	Krzywe uziarnienia wg rys. 8 - 10		
6.	Tolerancja przesiewu - porównanie z wartością S deklarowaną przez dostawcę	G _v	G _B	G _B	G _B
7.	Jednorodność uziarnienia - różnice w przesiewach	G _v	G _B	G _B	G _B

8.	Jakość pyłów oznaczona wg PN-EN 933-8 załącznik A ^{b)} na frakcji 0/4 (SE ₄), po pięciokrotnym zagęszczeniu metodą Proctora, według PN-EN 13286-2, wartość nie niższa niż:	30	30	30	35
9.	Odporność na rozdrabnianie (frakcja referencyjna do badania #10/14mm) wg PN-EN 1097-2, kategoria nie wyższa niż:	LA _{NR}	LA ₄₀	LA ₄₀	LA ₄₀
10.	Odporność na ścieranie (frakcja referencyjna do badania #10/14mm) wg PN-EN 1097-1, kategoria nie wyższa niż	M _{DE} NR	M _{DE} Deklarowana	M _{DE} Deklarowana	M _{DE} Deklarowana
11.	Mrozoodporność wg PN-EN 1367-1, jako wartość średnia ważona, kategoria nie wyższa niż:	F _{Deklarowana} (ubytek masy nie więcej niż 10%)	F _{Deklarowana} (ubytek masy nie więcej niż 7%)	F _{Deklarowana} (ubytek masy nie więcej niż 7%)	F _{Deklarowana} (ubytek masy nie więcej niż 7%)
12.	Wartość CBR ^{c)} [%] po zagęszczeniu wg metody Proctora do wskaźnika zagęszczenia wymaganego dla danej warstwy, przy energii 0,59 J/cm ³ i moczeniu w wodzie 96 h, co najmniej:	Warstwa mrozoochronna, odsączająca i odcinająca: 35;	60	80	80
13.	Wodoprzepuszczalność mieszanki w warstwie odsączającej po zagęszczeniu wg metody Proctora do wskaźnika zagęszczenia I _s = 1,0, przy energii 0,59 J/cm ³ ; współczynnik filtracji k ₁₀ [cm/s], co najmniej: Wodoprzepuszczalność mieszanki w pozostałych warstwach	0,0093cm/s 8,0m/d 0,0058cm/s 5,0m/d	NR	NR	NR
14.	Zawartość wody w mieszance zagęszczanej, [(m/m)], według wilgotności optymalnej metodą Proctora	80÷120	80÷120		

^{a)} Mieszankę 0/45 i 0/63 dopuszcza się tylko wyjątkowo, w wypadku przewidywanego wykonania powierzchniowego utrwalenia na nawierzchni z tych mieszanek, w ciągu najbliższego sezonu budowlanego

^{b)} **Badanie wskaźnika piaskowego SE₄ według normy PN-EN 933-8:2012, załącznik A**
Badanie wskaźnika piaskowego SE₄ należy przeprowadzić według normy PN-EN 933-8 załącznik A, po wcześniejszym 5-cio krotnym ubiciu pojedynczej próbki mieszanki w wymaganej liczbie warstw przy użyciu aparatu Proctora według normy PN-EN 13286-2 (przy wilgotności optymalnej mieszanki ustalonej uprzednio podczas standardowego badania Proctora wg PN-EN 13286-2 dla badanej mieszanki niezwiązanej).
Dla mieszanek o D ≤ 31,5mm stosuje się formę Proctora B i ubijak A, a dla mieszanek o D > 31,5mm formę Proctora C i ubijak C.
Po 5-cio krotnym ubiciu mieszanki w aparacie Proctora należy przygotować próbkę zgodnie z normą PN-EN 933-8 załącznik A i wykonać badanie wskaźnika piaskowego dla frakcji 0/4mm.

^{c)} **Badanie wskaźnika nośności CBR według normy PN-EN 13286-47:2012**
Badanie wskaźnika nośności CBR dla mieszanek niezwiązanych do warstw przywołanych w niniejszej ST należy wykonać po ich zagęszczeniu metodą Proctora zgodnie z normą PN-EN 13286-2 do wskaźnika zagęszczenia I_s = 1,0. Próba do badania CBR powinna być przygotowana zgodnie z pkt 6 i 7 normy PN-EN 13286-47 (materiał odsiany przez sito #22,4mm). Zagęszczenie mieszanki powinno zostać wykonane zgodnie z pkt 7.1 normy PN-EN 13286-47 (odwołanie do normy PN-EN 13286-2).
Zgodnie z wymaganiami normy PN-EN 13286-2 pkt 5, powinna zostać wybrana forma B z ubijakiem A.
Po przygotowaniu próby do badania CBR, mieszanka powinna zostać przebadana zgodnie z procedurą zawartą w pkt 7, 8.1, 8.3 i 9 normy PN-EN 13286-47. Przy postępowaniu wg pkt 8.3.2 powinien zostać użyty obciążnik o masie 2 kg.

2.5. Woda

Woda do produkcji mieszanek i ewentualnie do pielęgnacji wykonanej warstwy powinna być zgodna z PN-EN 1008. Bez badań laboratoryjnych można stosować wodociągową wodę pitną. Kruszywo należy doprowadzić do wilgotności optymalnej przy użyciu wody nie zawierającej składników wpływających szkodliwie na mieszankę niezwiązaną.

2.6. Składowanie kruszywa

Jeżeli kruszywo przeznaczone do wykonania warstwy mrozoochronnej nie jest wbudowane bezpośrednio po dostarczeniu na budowę i zachodzi potrzeba jego okresowego składowania, to Wykonawca robót powinien zabezpieczyć kruszywo przed zanieczyszczeniem i zmieszaniem z innymi materiałami kamiennymi. Podłoże w tym miejscu składowania powinno być równe, utwardzone i dobrze odwodnione.

3. SPRZĘT

3.1. Ogólne wymagania dotyczące sprzętu

Ogólne wymagania dotyczące sprzętu podano w D-M.00.00.00 "Wymagania ogólne", pkt.3.

3.2. Sprzęt do wykonania robót

Wykonawca przystępujący do wykonania warstwy mrozoochronnej powinien wykazać się możliwością korzystania z następującego sprzętu:

- samochody wywrotki, samochody skrzyniowe,
- równiarek,
- walców różnych typów odpowiednich do zastosowanego materiału
- płyt wibracyjnych lub ubijaków mechanicznych.

4. TRANSPORT

4.1. Ogólne wymagania dotyczące transportu

Ogólne wymagania dotyczące transportu podano w D-M-00.00.00 „Wymagania ogólne” pkt. 4.

4.2. Transport kruszywa

Kruszywa można przewozić dowolnymi środkami transportu w warunkach zabezpieczających je przed zanieczyszczeniem, zmieszaniem z innymi materiałami, nadmiernym wysuszeniem i zawilgoceniem.

5. WYKONANIE ROBÓT

5.1. Ogólne zasady wykonania robót

Ogólne zasady wykonania robót podano w ST D-M.00.00.00 „Wymagania ogólne” pkt 5.

5.2. Przygotowanie podłoża

Podłoże gruntowe powinno spełniać wymagania określone w D-02.00.00 „Roboty ziemne”.

Warstwa mrozoochronna powinna być wytyczona w sposób umożliwiający jej wykonanie zgodnie z Dokumentacją Projektową, z tolerancjami określonymi w niniejszej ST.

5.3. Wbudowanie i zagęszczanie kruszywa

Wykonawca może przystąpić do wykonywania warstwy mrozoochronnej dopiero po zakończeniu i odebraniu robót związanych z wykonaniem elementów odwodnienia i instalacji urządzeń podziemnych w korpusie ziemnym. Wykonawca powinien przystąpić do wykonywania warstwy mrozoochronnej bezpośrednio przed rozpoczęciem robót związanych z wykonaniem warstw nawierzchni.

Na wykonanej warstwie mrozoochronnej nie może odbywać się ruch budowlany, niezwiązany bezpośrednio z wykonaniem kolejnej warstwy nawierzchni.

Kruszywo powinno być rozkładane w warstwie o grubości zgodnej z Dokumentacją Projektową, z zachowaniem wymaganych spadków i rzędnych wysokościowych. Grubość rozłożonej warstwy luźnego kruszywa powinna być taka, aby po jej zagęszczeniu osiągnięto grubość projektowaną.

W miejscach, w których widoczna jest segregacja kruszywa należy przed zagęszczeniem wymienić kruszywo na materiał o odpowiednich właściwościach.

Natychmiast po końcowym wyprofilowaniu warstwy mrozoochronnej należy przystąpić do jej zagęszczania.

Nierówności lub zagłębienia powstałe w czasie zagęszczania powinny być wyrównywane na bieżąco przez spulchnienie warstwy kruszywa i dodanie lub usunięcie materiału, aż do otrzymania równej powierzchni.

W miejscach niedostępnych dla walców warstwa mrozochronna powinna być zagęszczana płytami wibracyjnymi lub ubijakami mechanicznymi.

Zagęszczenie należy kontynuować do osiągnięcia wskaźników zagęszczenia nie mniejszych niż zagęszczenie dla KR5-7 - $I_s \geq 1,03$; KR1-KR4 - $I_s \geq 1,00$; chodniki i ścieżki rowerowe - $\geq 1,00$.

W przypadku, gdy gruboziarnisty materiał wbudowany w warstwę mrozochronną uniemożliwia przeprowadzenie badania zagęszczenia według normalnej próby Proctora, kontrolę zagęszczenia należy oprzeć na metodzie obciążeń płytowych. Stosunek wtórnego i pierwotnego modułu odkształcenia nie powinien przekraczać 2,5.

Drugim parametrem kontrolowanym po wbudowaniu warstwy mrozochronnej jest jej nośność mierzona wtórnym modułem odkształcenia E_2 , który w każdym punkcie musi być nie mniejszy niż dla KR3-7 - $E_2 \geq 120$ MPa; KR1-KR2 - $E_2 \geq 100$ MPa; chodniki i ścieżki rowerowe $E_2 \geq 80$ MPa.

Wilgotność kruszywa podczas zagęszczania powinna być równa wilgotności optymalnej z tolerancją $\pm 20\%$. W przypadku, gdy wilgotność kruszywa jest wyższa od wilgotności optymalnej, kruszywo należy osuszyć przez mieszanie i napowietrzanie. W przypadku, gdy wilgotność kruszywa jest niższa od wilgotności optymalnej, kruszywo należy zwilżyć określoną ilością wody i równomiernie wymieszać.

5.4. Utrzymanie warstwy mrozochronnej

Warstwa mrozochronna po wykonaniu, a przed ułożeniem następnej warstwy powinna być utrzymywana w dobrym stanie.

Koszt napraw wynikłych z niewłaściwego utrzymania warstwy obciąża Wykonawcę robót.

5.5. Odcinek próbny

Na życzenie Inwestora (Inżyniera) wykonawca jest zobowiązany do wykonania odcinka próbnego z materiałów i przy użyciu sprzętu przewidzianego do realizacji warstwy z mieszanki niezwiązanej. Odcinek próbny, jeżeli nie będzie wykonany w ciągu budowanego odcinka drogi i rozliczony w ramach zadania, powinien zostać wykonany odpłatnie, w uzgodnieniu z Inżynierem.

Co najmniej na 3 dni przed rozpoczęciem robót Wykonawca powinien wykonać ww. odcinek próbny w celu:

- stwierdzenia, czy sprzęt budowlany do rozkładania i zagęszczania jest właściwy,
- określenia grubości warstwy materiału w stanie luźnym koniecznej do uzyskania wymaganej grubości po zagęszczeniu,
- ustalenia liczby przejazdów sprzętu zagęszczającego, potrzebnej do uzyskania wymaganego wskaźnika zagęszczenia.

Na odcinku próbnym Wykonawca powinien użyć takich materiałów oraz sprzętu, jakie będą stosowane do wykonywania warstwy mrozochronnej na budowie. Powierzchnia odcinka próbnego powinna wynosić od 400 do 800 m². Odcinek próbny powinien być zlokalizowany w miejscu zaproponowanym przez Wykonawcę a zaakceptowanym przez Inżyniera.

Wykonawca może przystąpić do wykonywania warstwy mrozochronnej po zaakceptowaniu odcinka próbnego przez Inżyniera.

6. KONTROLA JAKOŚCI ROBÓT

6.1. Ogólne zasady kontroli jakości robót

Ogólne zasady kontroli jakości robót podano w D-M.00.00.00 „Wymagania ogólne” pkt 5.

6.2. Badania przed przystąpieniem do robót

Przed przystąpieniem do robót Wykonawca powinien wykonać badania kruszyw przeznaczonych do wykonania warstwy mrozochronnej i przedstawić wyniki tych badań Inżynierowi. Badania te powinny obejmować wszystkie właściwości kruszywa określone w p. 2.2 i 2.3.

6.3. Badania w czasie robót

6.3.1 Częstotliwość oraz zakres badań i pomiarów

Częstotliwość oraz zakres badań i pomiarów dotyczących cech geometrycznych nośności i zagęszczenia warstwy mrozochronnej podaje tablica 2.

Tablica 1. Częstotliwość oraz zakres badań i pomiarów warstwy mrozochronnej

Lp.	Wyszczególnienie badań i pomiarów	Minimalna częstotliwość badań i pomiarów
1	Szerokość warstwy	10 razy na 1 km
2	Równość podłużna	co 25 m
3	Równość poprzeczna	co 25 m
4	Spadki poprzeczne ^{*)}	co 25 m

5	Rzędne wysokościowe	na osi i krawędzi jezdni co 25 m i w punktach charakterystycznych
6	Ukształtowanie osi w planie ^{*)}	co 25 m
7	Grubość warstwy	10 razy na 1 km
8	Wilgotność kruszywa	w 2 punktach na dziennej działce roboczej
9.	Zagęszczenie i nośność	w 2 punktach na dziennej działce roboczej, lecz nie rzadziej niż w 3 punktach na każde 2000 m ²
^{*)} Dodatkowe pomiary spadków poprzecznych i ukształtowania osi w planie należy wykonać w punktach głównych łuków poziomych		

6.3.2. Szerokość warstwy

Szerokość warstwy nie może różnić się od szerokości projektowanej o więcej niż +10 cm i -5 cm.

6.3.3. Równość warstwy

Nierówności podłużne warstwy należy mierzyć 4-metrową łatą zgodnie z normą BN-68/8931-04.

Nierówności poprzeczne należy mierzyć 4-metrową łatą.

Nierówności nie mogą przekraczać 20 mm.

6.3.4. Spadki poprzeczne

Spadki poprzeczne warstwy mrozoochronnej na prostych i łukach powinny być zgodne z Dokumentacją Projektową z tolerancją $\pm 0,5$ %.

6.3.5. Rzędne wysokościowe

Różnice pomiędzy rzędnymi wysokościowymi warstwy i rzędnymi projektowanymi nie powinny przekraczać -2 cm, +1 cm.

6.3.6. Ukształtowanie warstwy w planie

Warstwa w planie nie może być przesunięta w stosunku do warstwy projektowanej o więcej niż ± 5 cm.

6.3.7. Grubość warstwy

Grubość warstwy powinna być zgodna z określoną w Dokumentacji Projektowej z tolerancją ± 10 % wielkości projektowanej. Na wszystkich powierzchniach wadliwych pod względem grubości Wykonawca wykona naprawę warstwy przez spulchnienie warstwy na głębokość co najmniej 10 cm, uzupełnienie nowym materiałem o odpowiednich właściwościach, wyrównanie i ponowne zagęszczenie.

Roboty te Wykonawca wykona na własny koszt. Po wykonaniu tych robót nastąpi ponowny pomiar i ocena grubości warstwy, według wyżej podanych zasad na koszt Wykonawcy.

6.3.8. Zagęszczenie i nośność warstwy

Zagęszczenie i nośność warstwy mrozoochronnej powinno wynosić

- zagęszczenie dla KR5-7 - $I_s \geq 1,03$; KR1-KR4 - $I_s \geq 1,00$; chodniki i ścieżki rowerowe - $\geq 1,00$,
- nośność dla KR3-7 - $E_2 \geq 120$ MPa; KR1-KR2 - $E_2 \geq 100$ MPa; chodniki i ścieżki rowerowe $E_2 \geq 80$ MPa

6.3.8. Uziarnienie, filtracja, kapilarność

Uziarnienie kruszywa należy kontrolować raz dziennie. Badania współczynnika filtracji i kapilarności należy wykonać przy zatwierdzeniu zatwierdzeniu materiału i przy każdej jego zmianie oraz na żądanie Inżyniera).

6.4. Zasady postępowania z odcinkami wadliwie wykonanymi

Wszystkie powierzchnie, które wykazują większe odchylenia cech geometrycznych od określonych w punkcie 6.3 powinny być naprawione przez spulchnienie na pełną głębokość, wyrównane i powtórnie zagęszczone. Dodanie nowego materiału bez spulchnienia wykonanej warstwy jest niedopuszczalne.

7. OBMIAR ROBÓT

7.1. Ogólne zasady obmiaru robót

Ogólne zasady obmiaru robót podano w ST DM.00.00.00 „Wymagania ogólne”.

7.2. Jednostka obmiarowa

Jednostką obmiarową jest m² (metr kwadratowy) warstwy mrozoochronnej (odsączającej) o grubości zgodnej z Dokumentacją Projektową.

8. ODBIÓR ROBÓT

Ogólne zasady odbioru podano w ST D-M.00.00.00 „Wymagania ogólne”. Roboty uznaje się za wykonane zgodnie z Dokumentacją Projektową i ST jeżeli wszystkie badania i pomiary wg pkt 6 dały wyniki pozytywne

9. PODSTAWA PŁATNOŚCI**9.1. Ogólne ustalenia dotyczące podstawy płatności**

Ogólne ustalenia dotyczące podstawy płatności podano w ST D-M.00.00.00 „Wymagania ogólne”, pkt 9.

9.2. Cena jednostki obmiarowej

Cena jednostkowa obejmuje:

- prace pomiarowe i oznakowanie robót,
- zakup kruszywa i badania laboratoryjne materiałów,
- wykonanie odcinka próbnego, jeśli jest wymagany,
- dostarczenie i rozłożenie materiałów na uprzednio przygotowanym podłożu,
- wyrównanie do wymaganego profilu i zagęszczenie warstwy,
- zabezpieczenie przed nawodnieniem warstwy,
- utrzymanie warstwy,
- wykonanie wszystkich niezbędnych badań, pomiarów, prób i sprawdzeń wymaganych niniejszą STWiOR,
- wykonanie innych czynności niezbędnych do realizacji Robót objętych niniejszą STWiORB, zgodnie z Dokumentacją.

10. PRZEPISY ZWIĄZANE

- | | |
|------------------|--|
| 1. PN-EN 13242 | Kruszywa do niezwiązanych i hydraulicznie związanych materiałów stosowanych w obiektach drogowych i budownictwie drogowym |
| 2. PN-EN 13285 | Mieszanki niezwiązane- Wymagania |
| 3. PN-EN 932-3 | Badanie podstawowych właściwości kruszyw- Procedura i terminologia uproszczonego opisu petrograficznego |
| 4. PN-EN 932-5 | Badania podstawowych właściwości kruszyw- Część 5: Wyposażenie podstawowe i wzorcowanie |
| 5. PN-EN 933-1 | Badanie geometrycznych właściwości kruszyw- Oznaczenie składu ziarnowego – Metoda przesiewowa |
| 6. PN-EN 933-3 | Badanie geometrycznych właściwości kruszyw- Oznaczenie kształtu ziaren za pomocą wskaźnika płaskości |
| 7. PN-EN 933-4 | Badanie geometrycznych właściwości kruszyw- Część 4: Oznaczenie kształtu ziaren - Wskaźnik kształtu |
| 8. PN-EN 933-5 | Badanie geometrycznych właściwości kruszyw- Oznaczenie procentowej zawartości ziarn o powierzchniach powstałych w wyniku przekruszenia lub łamania kruszyw grubych |
| 9. PN-EN 933-8 | Badanie geometrycznych właściwości kruszyw- Część 8: Ocena zawartości drobnych cząstek - Badania wskaźnika piaskowego |
| 10. PN-EN 933-9 | Badanie geometrycznych właściwości kruszyw- Ocena zawartości drobnych cząstek- Badania błękitem metylenowym |
| 11. PN-EN 1008 | Woda zarobowa do betonu - Specyfikacja pobierania próbek, badanie i ocena przydatności wody zarobowej do betonu, w tym wody odzyskanej z procesów produkcji betonu |
| 12. PN-EN 1097-1 | Badania mechanicznych i fizycznych właściwości kruszyw- Oznaczenie odporności na ścieranie (mikro-Deval) |
| 13. PN-EN 1097-2 | Badania mechanicznych i fizycznych właściwości kruszyw- Metody oznaczania odporności na rozdrobnienie |
| 14. PN-EN 1097-5 | Badania mechanicznych i fizycznych właściwości kruszyw- Metody oznaczania wilgotności |
| 15. PN-EN 1097-6 | Badania mechanicznych i fizycznych właściwości kruszyw- Część6: Oznaczenie gęstości ziarn i nasiąkliwości |
| 16. PN-EN 1367-1 | Badanie właściwości cieplnych i odporności kruszyw na działanie czynników atmosferycznych- Część1: Oznaczenie mrozoodporności |
| 17. PN-EN 1367-3 | Badanie właściwości cieplnych i odporności kruszyw na działanie czynników atmosferycznych- Część3: Badanie bazaltowej zgorzeli słonecznej metoda gotowania |
| 18. PN-EN 1744-1 | Badania chemicznych właściwości kruszyw- Analiza chemiczna |
| 19. PN-EN 1744-3 | Badania chemicznych właściwości kruszyw- Część 3: Przygotowanie wyciągów przez wymywanie kruszyw |

20. PN-ISO 565 Sita kontrolne- Tkanina z drutu, blacha perforowana i blacha cienka perforowana elektrochemicznie – Wymiary nominalne oczek
21. PN-EN 13286-1 Mieszanki mineralne niezwiązane i związane spoiwem hydraulicznym- Część 1: Metody badań dla ustalonej laboratoryjnie referencyjnej gęstości i wilgotności- Wprowadzenie i wymagania ogólne
22. PN-EN 13286-2 Mieszanki mineralne niezwiązane i związane spoiwem hydraulicznym- Część 1: Metody badań dla ustalonej laboratoryjnie referencyjnej gęstości i wilgotności- Zagęszczanie aparatem Proctora
23. PN-EN 13286-47 Mieszanki mineralne niezwiązane i związane spoiwem hydraulicznym- Część 47: Metody badań dla określenia nośności, kalifornijski wskaźnik nośności CBR, natychmiastowy wskaźnik nośności i pęcznienia liniowego
24. PN-EN 13286-50 Mieszanki mineralne niezwiązane i związane spoiwem hydraulicznym- Część 50: Metoda sporządzania próbek związanych hydraulicznie za pomocą aparatu Proctora lub zagaszania na stole wibracyjnym
25. PN-S-02205 Drogi samochodowe. Roboty ziemne. Wymagania i badania.
26. BN-77/8931-12 Drogi samochodowe. Oznaczenie wskaźnika zagęszczenia gruntu
27. BN-8931-04 Drogi samochodowe. Pomiar równości nawierzchni planografem i łątą.
28. Rozporządzenie Ministra Transportu i Gospodarki Morskiej w sprawie warunków technicznych, jakim powinny odpowiadać drogi publiczne i ich usytuowanie. Dz.U. Nr 43 z dnia 14 maja 1999 r.
29. Katalogu typowych konstrukcji nawierzchni podatnych i półsztywnych (Załącznik do zarządzenia nr 31 Generalnego Dyrektora Dróg Krajowych i Autostrad z dnia 16.06.2014 r,
30. WT-4 2010 Mieszanki niezwiązane do dróg krajowych Wymagania Techniczne

D.04.03.01 OCZYSZCZENIE I SKROPIENIE WARSTW KONSTRUKCYJNYCH

1. WSTĘP

1.1. Przedmiot Specyfikacji Technicznej (ST)

Przedmiotem niniejszej Specyfikacji Technicznej są wymagania dotyczące wykonania i odbioru robót związanych z oczyszczeniem i skropieniem warstw konstrukcyjnych nawierzchni w ramach **Rozbudowy skrzyżowania drogi powiatowej nr 2839W - ulicy Gościniec, z drogą gminną – ul. Rybną, w miejscowości Wola Gołkowska.**

1.2. Zakres stosowania (ST)

Specyfikacja Techniczna jest stosowana jako dokument przetargowy i kontraktowy przy zleceniu i realizacji robót wymienionych w punkcie 1.1

1.3. Zakres robót objętych (ST)

Roboty, których dotyczy ST obejmują wszystkie czynności umożliwiające i mające na celu wykonanie oczyszczenia i skropienia warstw konstrukcyjnych nawierzchni:

- a) oczyszczenie warstw konstrukcyjnych,
- b) skropienie warstw konstrukcyjnych niebitumicznych,
- c) skropienie warstw konstrukcyjnych bitumicznych.

Zakres występowania oczyszczenia i skropienia zgodnie z zakresem nawierzchni z Dokumentacją Projektową.

1.4. Określenia podstawowe

Określenia podane w niniejszej ST są zgodne z obowiązującymi normami, wytycznymi i określeniami podanymi w ST D-M.00.00.00 „Wymagania ogólne”.

1.5. Ogólne wymagania dotyczące robót

Wykonawca jest odpowiedzialny za jakość wykonanych robót i ich zgodność z Dokumentacją Projektową, ST i poleceniami Inżyniera.

Ogólne wymagania dotyczące robót podano w ST D-M.00.00.00. Wymagania ogólne”.

2. MATERIAŁY

2.1. Warunki ogólne stosowania materiałów

Warunki ogólne stosowania materiałów, ich pozyskiwania i składowania podano w ST D-M.00.00.00 „Wymagania ogólne” pkt 2.

2.2. Rodzaje materiałów do wykonania skropienia

Materiałem stosowanym przy wykonaniu skropienia według zasad niniejszej WWiORB powinny być kationowe emulsje asfaltowe spełniające wymagania PN-EN 13808 lub Aprobaty Technicznej.

Do skropienia podbudowy z mieszanki kruszywa niezwiązanego stosować kationową emulsję asfaltową niemodyfikowaną C60 B5 ZM (kationowa emulsja asfaltowa o zawartości lepiszcza 60%, wyprodukowana z asfaltu drogowego, o klasie indeksu rozpadu 5, przeznaczona do złączania warstw konstrukcyjnych nawierzchni).

Do skropienia podbudowy z AC i warstwy wiążącej AC z asfaltem zwykłym należy stosować kationową emulsję asfaltową niemodyfikowaną C60 B3 ZM (kationowa emulsja asfaltowa o zawartości lepiszcza 60%, wyprodukowana z asfaltu drogowego, o klasie indeksu rozpadu 3, przeznaczona do złączania warstw konstrukcyjnych nawierzchni).

Do skropienia warstwy podbudowy i wiążącej z AC WMS z asfaltem modyfikowanym należy stosować kationową emulsję asfaltową modyfikowaną C60 BP3 ZM (kationowa emulsja asfaltowa o zawartości lepiszcza 60%, wyprodukowana z asfaltu modyfikowanego polimerami, o klasie indeksu rozpadu 3, przeznaczona do złączania warstw konstrukcyjnych nawierzchni).

Kationowe emulsje asfaltowe, przeznaczone do wykonania połączeń międzywarstwowych powinny spełniać wymagania określone w tablicy (klasa wymagania podana jest w nawiasie obok wymagania liczbowego):

Lp.	Właściwość ²⁾	Metoda badania	Jednostka	Wymagania dotyczące emulsji		
				C60B3 ZM ¹⁾	C60BP3 ZM ¹⁾	C60B5 ZM ¹⁾
1	Polarność	PN-EN 1430	-	dodatnia	dodatnia	dodatnia
2	Indeks rozpadu ³⁾	PN-EN 13075-1	g/100g	50 do 100 (3)	50 do 100 (3)	120 do 180 (5)
3	Stabilność podczas mieszania z cementem	PN-EN 12848	g	NPD (0)	NPD (0)	< 2 (2)
4	Zawartość lepiszcza (poprzez oznaczenie zawartości wody)	PN-EN 1428	% m/m	58 do 62 (5)	58 do 62 (5)	58 do 62 (5)
5	Czas wypływu Ø 2 mm przy 40°C	PN-EN 12846	s	15 – 45 (3)	15 – 45 (3)	15 – 45 (3)
6	Pozostałość na sicie, sito 0,5 mm	PN-EN 1429	% m/m	< 0,2 (3)	< 0,2 (3)	< 0,2 (3)
7	Pozostałość na sicie po 7 dniach magazynowania, sito 0,5 mm	PN-EN 1429	% m/m	TBR (1)	TBR (1)	TBR (1)
8	Sedymentacja po 7 dniach magazynowania	PN-EN 12847	% m/m	TBR (1)	TBR (1)	TBR (1)
9	Adhezja ⁴⁾	PN-EN 13614	% pokrycia powierzchni	TBR (1)	TBR (1)	TBR (1)
		Załącznik NA 2.2	% pokrycia powierzchni	≥ 75	≥ 75	≥ 75
10	pH emulsji	PN-EN 12850	-	NPD (0)	NPD (0)	≥ 3,5
11	Asfalt odzyskany przez odparowanie	PN-EN 13074	-			
12	Penetracja w 25°C asfaltu odzyskanego	PN-EN 1426	0,1 mm	< 100 (3)	< 100 (3)	< 100 (3)
13	Temperatura mięknięcia asfaltu odzyskanego	PN-EN 1427	°C	> 39 (5)	> 43 (4)	> 39 (5)
14	Nawrót sprężysty w 25°C asfaltu odzyskanego dla asfaltów modyfikowanych	PN-EN 13398	%	NPD (0)	≥ 50 (4)	NPD (0)

- 1) Wymagania dotyczące emulsji asfaltowych do ZM nie dotyczą emulsji podanych na budowie po rozcieńczeniu przed wbudowaniem
- 2) Właściwości określone jako NPD (0) oznaczają brak wymagania, a określone jako TBR oznaczają „do zadeklarowania”
- 3) Badanie na wypełniaczu mineralnym Sikaisol
- 4) Badanie na kruszywie bazaltowym

2.3. Połączenia międzywarstwowe

Zalecane ilości pozostałego lepiszcza do skropienia podano w tabeli poniżej:

Układana warstwa asfaltowa	Podłoże pod warstwę asfaltową	Ilość pozostałego lepiszcza [kg/m ²]
Podbudowa z betonu asfaltowego AC lub AC WMS	Podbudowa z kruszywa stabilizowanego mechanicznie	0,5 ÷ 0,7
	Nawierzchnia asfaltowa o chropowatej powierzchni	0,2 ÷ 0,5
Warstwa wiążąca z betonu asfaltowego AC lub AC WMS	Podbudowa asfaltowa	0,3 ÷ 0,5
Warstwa ścieralna z betonu asfaltowego AC	Warstwa wiążąca asfaltowa	0,1 ÷ 0,3
Warstwa ścieralna z mieszanki SMA	Warstwa wiążąca asfaltowa	0,1 ÷ 0,3

Powyżej podane ilości są ilościami przybliżonymi, a dokładne zużycie lepiszczy powinno być ustalone na odcinku próbnym w zależności od rodzaju warstwy, jej faktury i stanu powierzchni oraz zaakceptowane przez Inżyniera.

2.4. Składowanie emulsji

Warunki przechowywania nie mogą powodować utraty cech lepiszcza i obniżenia jego jakości. Lepiszczce należy przechowywać w zbiornikach stalowych zabezpieczonych przed dostępem wody i zanieczyszczeniem.

Warunki przechowywania:

- czas składowania emulsji nie powinien przekraczać 3 miesięcy od daty jej produkcji,
- temperatura przechowywania emulsji nie powinna być niższa niż 5°C.
- Przy przekazywaniu emulsji asfaltowej należy przestrzegać zasad ustalonych przez producenta.

3. SPRZĘT

3.1. Ogólne wymagania dotyczące sprzętu

- Ogólne wymagania dotyczące sprzętu podano w ST D-M.00.00.00 „Wymagania ogólne” pkt 3.

3.2. Sprzęt do oczyszczenia warstw nawierzchni

Do oczyszczenia warstw nawierzchni należy stosować następujący sprzęt:

- szczotki mechaniczne (zaleca się urządzenia dwuszcotkowe z możliwością odpylania),
- sprężarki,
- zbiorniki z wodą,
- szczotki ręczne,
- lub inny sprzęt zaakceptowany przez Inżyniera.

3.3. Sprzęt do skrapiania warstw nawierzchni

Do skrapiania warstw nawierzchni należy używać skrapiarce wyposażonej w urządzenia pomiarowo-kontrolne pozwalające na sprawdzenie i regulowanie następujących parametrów: temperatury, ciśnienia, obrotów pompy dozującej lepiszcze, prędkości poruszania się skrapiarce, ilości dozowanego lepiszcza. Skrapiarce powinna zapewniać rozkładanie lepiszcza z tolerancją $\pm 10\%$ w stosunku do ilości założonej. Obowiązkiem Wykonawcy skropienia jest przedstawienie Inżynierowi protokołów kalibracji skrapiarce w zakresie równomierności skrapiania i wydatku emulsji na m² wg metody PN-EN 12272-1. Skrapiarce uznaje się przydatną, jeżeli ilości rozkładanego lepiszcza różnią się nie więcej niż $\pm 10\%$ od założonej ilości.

Zbiornik na lepiszcze skrapiarce powinien być izolowany termicznie tak, aby było możliwe zachowanie stałej temperatury lepiszcza. Wykonawca powinien posiadać aktualne świadectwo cechowania skrapiarce.

Tylko przy małych powierzchniach spryskiwanych, lub gdy zastosowanie skrapiarek samobieżnych z rampą opryskową nie jest możliwe, dopuszcza się zastosowanie ręcznych urządzeń do wykonania spryskania.

4. TRANSPORT

4.1. Ogólne wymagania dotyczące transportu

Ogólne wymagania dotyczące transportu podano w ST D-M.00.00.00 „Wymagania ogólne” pkt 4.

4.2. Transport emulsji

Transport emulsji powinien odbywać się w cysternach samochodowych. Dopuszcza się stosowanie beczek lub innych pojemników stalowych. Cysterny przeznaczone do przewozu emulsji powinny być przedzielone przegrodami na komory o pojemności nie większej niż 1m³, a każda przegroda powinna mieć wykroje

umożliwiający przepływ emulsji. Cysterny, pojemniki i zbiorniki przeznaczone do transportu powinny być czyste i nie zawierać resztek innych lepiszczy. Inne warunki powinny być zaakceptowane przez Inżyniera.

5. WYKONANIE ROBÓT

5.1. Ogólne zasady wykonywania robót

Ogólne zasady wykonywania robót podano w ST D-M.00.00.00 „Wymagania ogólne” pkt 5.

5.2. Warunki atmosferyczne

Przed przystąpieniem do robót Wykonawca winien zapoznać się z prognozą pogody, ponieważ oczyszczona nawierzchnia przed skropieniem powinna być sucha, bez zawilgoceń. Skropienie należy wykonywać przy temperaturze powietrza minimum +5°C.

5.3. Oczyszczenie warstw nawierzchni

Oczyszczenie warstw nawierzchni polega na usunięciu luźnego materiału, brudu, błota i kurzu, plam oleju przy użyciu szczotek mechanicznych, a w razie potrzeby wody pod ciśnieniem. W miejscach trudno dostępnych należy używać szczotek ręcznych. W razie potrzeby, na terenach niezabudowanych, bezpośrednio przed skropieniem warstwa powinna być oczyszczona z kurzu przy użyciu sprężonego powietrza.

5.4. Odcinek próbny

Przed przystąpieniem do robót Wykonawca na odcinku próbnym przeprowadzi próbne skropienie warstwy w celu określenia optymalnych parametrów pracy skraparki i określenia wymaganej ilości emulsji na m² w zależności od rodzaju i stanu warstwy przewidzianej do skropienia. Lokalizacja odcinka próbnego zostanie zaakceptowana przez Inżyniera. Do wykonania odcinka próbnego, Wykonawca powinien zastosować takie same materiały oraz sprzęt, jakie będą stosowane do wykonania skropienia warstw konstrukcyjnych podczas robót.

5.5. Skropienie warstw nawierzchni

Warstwa nawierzchni powinna być skrapiana emulsją przy użyciu skrapiarek, a w miejscach trudno dostępnych ręcznie (za pomocą węża z dyszą rozpryskową). Temperatury emulsji powinny mieścić się w przedziałach podanych w aprobacie technicznej lub powinny być zgodne z zaleceniami podanymi przez Producenta.

Skropiona warstwa powinna być pozostawiona bez jakiegokolwiek ruchu na czas niezbędny dla umożliwienia penetracji emulsji w warstwę i odparowania z niej wody. W zależności od rodzaju użytej emulsji czas ten wynosi od 1 do 24 godzin.

Przed ułożeniem warstwy z mieszanki mineralno-bitumicznej Wykonawca powinien zabezpieczyć skropioną warstwę nawierzchni przed uszkodzeniem dopuszczając tylko niezbędny ruch budowlany.

6. KONTROLA JAKOŚCI ROBÓT

6.1. Ogólne zasady kontroli jakości robót

Ogólne zasady kontroli jakości robót podano w ST D-M.00.00.00 „Wymagania ogólne” pkt 6.

6.1. Badania przed przystąpieniem do robót

Przed przystąpieniem do robót Wykonawca powinien:

- uzyskać wymagane dokumenty, dopuszczające wyroby budowlane do obrotu i powszechnego stosowania (np. informacje o wyrobie budowlanym, stwierdzenie o oznakowaniu materiału znakiem CE lub znakiem budowlanym B, certyfikat zgodności, deklarację właściwości użytkowych, aprobatę techniczną, ew. badania materiałów wykonane przez dostawców itp.),
- ew. wykonać własne badania właściwości materiałów przeznaczonych do wykonania robót, określone przez Inżyniera.

Wszystkie dokumenty oraz wyniki badań Wykonawca przedstawia Inżynierowi do akceptacji.

6.3. Sprawdzenie oczyszczenia

Ocena oczyszczenia warstwy konstrukcyjnej polega na ocenie wizualnej dokładności wykonania tej czynności.

6.4. Badania emulsji

Ocena emulsji powinna być oparta na atestach producenta.

6.5. Sprawdzenie jednorodności skropienia i zużycia emulsji (pozostałego asfaltu)

Należy przeprowadzić kontrolę ilości rozkładanego lepiszcza według normy PN-EN 12272-1.

Miejsce pobrania próbek powinno znajdować się co najmniej 30m od miejsca, w którym rozpoczęto

skropienie.

Oznaczanie dokładności dozowania emulsji zgodnie z normą PN-EN 12272-1 pkt 6.

7. OBMIAR ROBÓT

7.1. Ogólne zasady obmiaru robót

Ogólne zasady obmiaru robót podano w ST D-M.00.00.00 „Wymagania ogólne” pkt 7.

7.2. Jednostka obmiarowa

Jednostką obmiarową jest:

- 1 m² (metr kwadratowy) oczyszczonej powierzchni warstwy konstrukcyjnej,
- 1 m² (metr kwadratowy) skropionej emulsją asfaltową powierzchni warstwy niebitumicznej,
- 1 m² (metr kwadratowy) skropionej emulsją asfaltową powierzchni warstwy bitumicznej.

8. ODBIÓR ROBÓT

8.1. Ogólne zasady odbioru robót

Ogólne zasady odbioru robót podano w ST D-M.00.00.00 „Wymagania ogólne” pkt 8.

Roboty uznaje się za wykonane zgodnie z Dokumentacją Projektową, ST i poleceniami Inżyniera, jeżeli wszystkie badania i pomiary wg pkt. 6 dały wyniki pozytywne.

9. PODSTAWA PŁATNOŚCI

9.1. Ogólne ustalenia dotyczące podstawy płatności

Ogólne ustalenia dotyczące podstawy płatności podano w ST D-M.00.00.00 „Wymagania ogólne” pkt 9.

9.2. Cena jednostki obmiarowej

Cena 1 m² (metra kwadratowego) oczyszczenia warstw konstrukcyjnych obejmuje:

- przygotowanie robót i ich oznakowanie,
- mechaniczne oczyszczenie każdej warstwy konstrukcyjnej z ewentualnym polewaniem wodą lub użyciem sprężonego powietrza,
- ręczne oczyszczenie ze stwardniałych zanieczyszczeń,
- przeprowadzenie badań,
- utrzymanie oczyszczonej warstwy.

Cena 1 m² (metra kwadratowego) skropienia warstw konstrukcyjnych obejmuje:

- przygotowanie robót i ich oznakowanie,
- zakup i dostarczenie lepiszcza i napełnienie nim skrapiarek,
- podgrzanie lepiszcza do wymaganej temperatury,
- skropienie powierzchni warstwy emulsją,
- przeprowadzenie badań laboratoryjnych wg ST,
- utrzymanie skropionej warstwy.

10. PRZEPISY ZWIĄZANE

1. „WT-2 Nawierzchnie asfaltowe 2008”
2. „WT-2 Nawierzchnie asfaltowe na drogach krajowych 2010” i powołane w nich Normy
2. PN-EN 13808:2010 Asfalty i lepiszcza asfaltowe. Zasady klasyfikacji kationowych emulsji asfaltowych
3. PN-EN 12272-1:2005 „Powierzchniowe utrwalenie. Metody badań. Część 1: Dozowanie i poprzeczny rozkład lepiszcza i kruszywa.
4. Powierzchniowe utrwalenie. Oznaczenie ilości rozkładanego lepiszcza i kruszywa. Zalecone przez GDDP do stosowania pismem GDDP-5.3a-551/5/92 z dnia 03.02.1992

D.04.04.02 POBUDOWA Z MIESZANKI NIEZWIĄZANEJ (KRUSZYWO ŁAMANE STABILIZOWANE MECHANICZNIE) C_{90/3}

1. WSTĘP

1.1. Przedmiot Specyfikacji Technicznej (ST)

Przedmiotem niniejszej Specyfikacji są wymagania dotyczące wykonania podbudowy z mieszanki niezwiązanej (kruszywo łamane stabilizowane mechanicznie) C90/3 w ramach **Rozbudowy skrzyżowania drogi powiatowej nr 2839W - ulicy Gościniec, z drogą gminną – ul. Rybną, w miejscowości Wola Gołkowska.**

1.2. Zakres stosowania Specyfikacji

Specyfikacja jest stosowana jako dokument przetargowy i kontraktowy przy zleceniu i realizacji robót wymienionych w punkcie 1.1.

1.3. Zakres robót objętych Specyfikacją

Roboty obejmują wszystkie czynności umożliwiające i mające na celu wykonanie warstwy podbudowy z mieszanki niezwiązanej (kruszywo łamane stabilizowane mechanicznie) C90/3.

1.4. Określenia podstawowe

1.4.1. **Stabilizacja mechaniczna** - proces technologiczny polegający na odpowiednim zagęszczeniu kruszywa o właściwie dobranym uziarnieniu, przy wilgotności optymalnej.

1.4.2. Pozostałe określenia podane w niniejszej Specyfikacji są zgodne z obowiązującymi polskimi normami i z definicjami podanymi w D-M.00.00.00 „Wymagania ogólne” pkt 1.4.

1.5. Ogólne wymagania dotyczące robót

Ogólne wymagania dotyczące robót podano w DM.00.00.00 „Wymagania ogólne” pkt 1.5.

2. MATERIAŁY

2.1. Warunki ogólne stosowania materiałów

Warunki ogólne stosowania materiałów, ich pozyskiwania i składowania podano w D-M.00.00.00 „Wymagania ogólne” pkt 2.

2.2. Wymagania wobec kruszyw

Materiałem do wykonania podbudowy pomocniczej i zasadniczej z mieszanki niezwiązanej 0/31,5 mm powinno być kruszywo łamane, uzyskane w wyniku przekruszenia surowca skalnego lub kamieni narzutowych i otaczaków albo ziarn żwiru większych od 8mm o stopniu przekruszenia C90/3.

Kruszywo powinno być jednorodne bez zanieczyszczeń obcych i bez domieszek gliny.

Kruszywo powinno spełniać wymagania:

Tablica Wymagania dla kruszywa do mieszanek niezwiązanych

Lp.	Właściwość	Wymagane właściwości kruszywa do mieszanek niezwiązanych (kategorie według PN-EN 13242)			
		podbudowa pomocnicza nawierzchni drogowej obciążonej ruchem		podbudowa zasadnicza nawierzchni drogowej obciążonej ruchem	
		KR3÷KR4	KR5÷KR7	KR1÷KR2	KR3÷KR7
1.	Zestaw sit #	0,063; 0,5; 1; 2; 4; 5,6; 8; 11,2; 16; 22,4; 31,5; 45; 56; 63 i 90			
		Wszystkie wymiary kruszywa są dozwolone			
2.	Uziarnienie wg PN-EN 933-1, kategoria nie niższa niż (badanie na mokro)	G _C 80-20, G _F 80, G _A 75	G _C 80-20, G _F 80, G _A 75	G _C 80-20, G _F 80, G _A 75	G _C 80-20, G _F 80, G _A 75
3.	Kategorie ogólnych granic i tolerancji uziarnienia kruszyw, nie niższa niż: a) kruszywo grube o D _≥ 2d przy:				

	D/d < 4	GT _{NR} ,	GT _{NR}	GT _{C20/15}	GT _{C20/15}
	D/d ≥ 4	GT _{NR} ,	GT _{NR}	GT _{C20/17,5}	GT _{C20/17,5}
	b) kruszywo drobne i kruszywo o ciągłym uziarnieniu, kategoria nie niższa niż:	GT _{FNR} GT _{ANR}	GT _{F10} GT _{A20}	GT _{F 20} GT _{A20}	GT _{F10} GT _{A20}
4.	Kształt kruszywa grubego lub kruszywa grubego (≥4mm) wydzielonego z kruszywa o ciągłym uziarnieniu wg PN-EN 933-3 ^{a)} a) wskaźnik płaskości, kategoria nie wyższa niż	FI _{NR}	FI _{NR}	FI ₅₀	FI ₅₀
	lub b) wskaźnik kształtu wg PN-EN 933-4 ^{a)} , kategoria nie wyższa niż	SI _{NR}	SI _{NR}	SI ₅₅	SI ₅₅
5.	Kategorie procentowych zawartości ziaren o powierzchni przekruszonej lub łamanych oraz ziaren całkowicie zaokrąglonych w kruszywie grubym lub w kruszywie grubym (≥4mm) wydzielonym z kruszywa o ciągłym uziarnieniu wg PN-EN 933-5, kategoria nie niższa niż:	C _{NR/70}	C _{NR/50}	C _{NR/70}	C _{50/30}
6.	Zawartość pyłów ^{b)} w kruszywie wg PN-EN 933-1	f _{Deklarowana}		f _{Deklarowana}	
7.	Odporność na rozdrabnianie kruszywa grubego lub kruszywa grubego wydzielonego z kruszywa o ciągłym uziarnieniu (frakcja referencyjna do badania #10/14mm) wg PN-EN 1097-2, kategoria nie wyższa niż	LA ₅₀	LA ₅₀	LA ₅₀	LA ₄₀
8.	Odporność na ścieranie kruszywa grubego lub kruszywa grubego wydzielonego z kruszywa o ciągłym uziarnieniu (frakcja referencyjna do badania #10/14mm) wg PN-EN 1097-1, kategoria nie wyższa niż	M _{DE35}	M _{DE35}	M _{DE35}	M _{DE35}
9.	Gęstość ziaren wg PN-EN 1097-6, rozdział 7, 8 albo 9	Deklarowana		Deklarowana	
10.	Nasiąkliwość ^{c)} wg PN-EN 1097-6, rozdział 7, 8 albo 9, kategoria nie wyższa niż	WA ₂₄₂		WA ₂₄₂	
11.	Siarczany rozpuszczalne w kwasie wg PN-EN 1744-1	AS _{NR}	AS _{NR}	AS _{NR}	AS _{NR}

D.04.04.02 POBUDOWA Z MIESZANKI NIEZWIĄZANEJ (KRUSZYWO ŁAMANE STABILIZOWANE MECHANICZNIE) C90/3

12.	Całkowita zawartość siarki wg PN-EN 1744-1	S_{NR}	S_{NR}	S_{NR}	S_{NR}
13.	Stołość objętości żużla stalowniczego wg PN-EN 1744-1, p. 19.3, kategoria nie wyższa niż:	V_5	V_5	V_5	V_5
14.	Rozpad krzemianowy w żużlu wielkopieczowym kawałkowym wg PN-EN 1744-1, p.19.1	Brak rozpadu		Brak rozpadu	
15.	Rozpad żelazawy w żużlu wielkopieczowym kawałkowym wg PN-EN 1744-1, p.19.2	Brak rozpadu		Brak rozpadu	
16.	Składniki rozpuszczalne w wodzie wg PN-EN 1744-3	Brak substancji szkodliwych w stosunku do środowiska wg odrębnych przepisów			
17.	Zanieczyszczenia (dot. kruszyw naturalnych)	Brak ciał obcych takich, jak: drewno, szkło i plastik, mogących pogorszyć wyrób końcowy (dotyczy kruszyw naturalnych)			
18.	Zawartość składników kruszyw grubych z recyklingu, oznaczona wg PN-EN 933-11, wymagane kategorie nie wyższe niż:	Rc Deklarowana Rcug Deklarowana Rb Deklarowana Ra Deklarowana Rg Deklarowana X ₁₋ FL ₁₀₋	Rc Deklarowana Rcug Deklarowana Rb Deklarowana Ra Deklarowana Rg Deklarowana X ₁₋ FL ₁₀₋	Rc Deklarowana Rcug Deklarowana Rb Deklarowana Ra Deklarowana Rg Deklarowana X ₁₋ FL ₁₀₋	Rc Deklarowana Rcug Deklarowana Rb Deklarowana Ra Deklarowana Rg Deklarowana X ₁₋ FL ₁₀₋
19.	Zgorzel słoneczna bazaltu wg PN-EN 1367-3 pkt. 7.3 oraz pkt. 8.3, (frakcja referencyjna do badania #10/14mm) wymagana kategoria	SB_{LA}	SB_{LA}	SB_{LA}	SB_{LA}
20.	Mrozoodporność kruszywa (frakcja referencyjna do badania #8/16mm) wg PN-EN 1367-1, kategoria nie wyższa niż	F _{Deklarowana} (ubytek masy nie więcej niż 10% dla kruszyw naturalnych) F _{Deklarowana} (ubytek masy nie więcej niż 15% dla kruszyw sztucznych i z recyklingu)	F _{Deklarowana} (ubytek masy nie więcej niż 10% dla kruszyw naturalnych) F _{Deklarowana} (ubytek masy nie więcej niż 15% dla kruszyw sztucznych i z recyklingu)	F _{Deklarowana} (ubytek masy nie więcej niż 10% dla kruszyw naturalnych) F _{Deklarowana} (ubytek masy nie więcej niż 15% dla kruszyw sztucznych i z recyklingu)	F _{Deklarowana} (ubytek masy nie więcej niż 10% dla kruszyw naturalnych) F _{Deklarowana} (ubytek masy nie więcej niż 15% dla kruszyw sztucznych i z recyklingu)
21.	Skład mineralogiczny wg Załącznik C, p. C.3.4.	Deklarowany		Deklarowany	
<p>a) Podstawą oznaczania kształtu kruszywa jest badanie wskaźnika płaskości, natomiast dodatkowo można badać wskaźnik kształtu</p> <p>b) Łączna zawartość pyłów w złożonej mieszance z kruszyw powinna się mieścić w krzywych dla poszczególnych warstw rys. 1÷20</p> <p>c) Jeżeli kruszywo nie spełnia warunku nasiąkliwości $WA_{24,2}$, należy wykonać dodatkowo badanie mrozoodporności, wg PN-EN 1367-1. Mrozoodporność kruszywa powinna wykazywać % ubytek masy nie większy od zawartego w punkcie 20 Tablicy 1.</p>					

2.3. Uziarnienie mieszanki

2.3.1. Podbudowa pomocnicza

Określone wg PN-EN 933-1 uziarnienia mieszek kruszyw przeznaczonych do warstw podbudowy zasadniczej i pomocniczej powinny spełniać wymagania WT-4-2010. Jako wymagane obowiązują tylko wymienione wartości liczbowe na rysunku. Krzywa uziarnienia kruszywa powinna być ciągła i nie może przebiegać od dolnej krzywej granicznej uziarnienia do górnej krzywej granicznej uziarnienia na sąsiednich sitach.

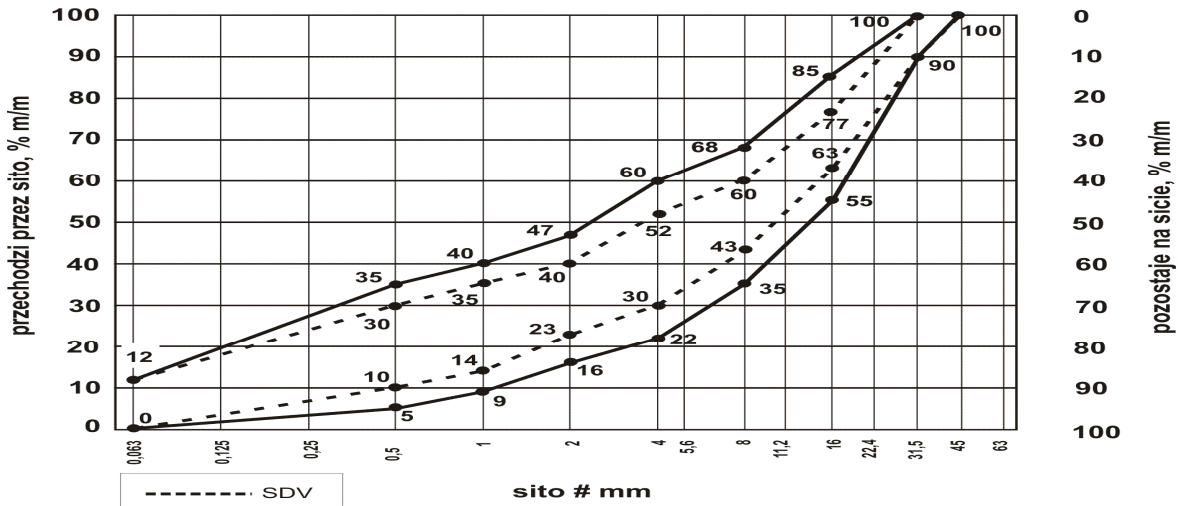

Rys. Uziarnienie mieszanki niezwiązanej 0/31,5 dla podbudowy-pomocniczej

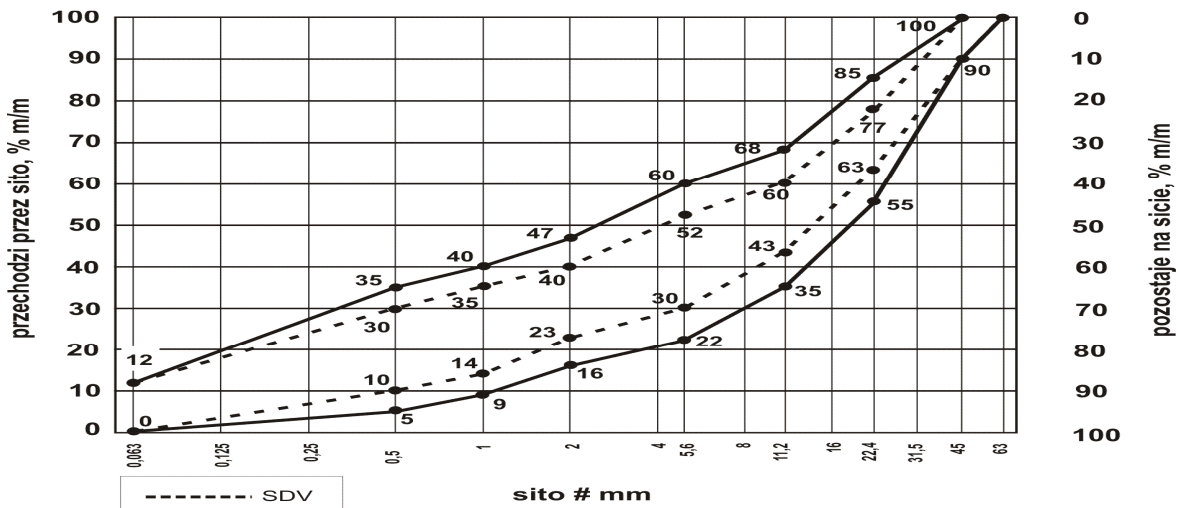

Rys. Uziarnienie mieszanki niezwiązanej 0/45 dla podbudowy pomocniczej

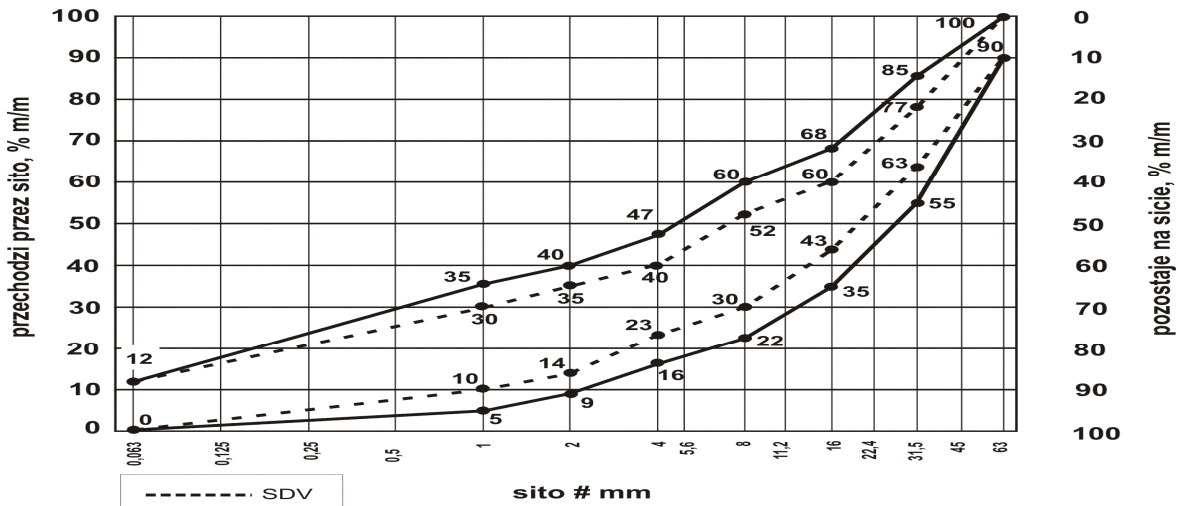

Rys. Uziarnienie mieszanki niezwiązanej 0/63 dla podbudowy pomocniczej

Aby zapewnić jednorodność i ciągłość uziarnienia mieszanki, oprócz wymagań podanych na rysunkach 8 - 10, 90% uziarnień zbadanych w ramach Zakładowej Kontroli Produkcji (ZKP) w okresie do 6 miesięcy powinno spełniać wymagania podane w Tablicach poniżej.

Tablica. Porównanie uziarnienia mieszanki niezwiązanej z uziarnieniem SDV deklarowanym przez producenta

Mieszanka niezwiązana	Porównanie z deklarowanym SDV - tolerancja przesiewu przez sito [% (m/m)]									
	0,5	1	2	4	5,6	8	11,2	16	22,4	31,5
0/31,5	± 5	± 5	± 7	± 8	-	± 8	-	± 8		
0/45	± 5	± 5	± 7	-	± 8	-	± 8	-	± 8	
0/63	-	± 5	± 5	± 7	-	± 8	-	± 8		± 8

Wartości uziarnienia SDV deklarowane przez producenta mieszanki powinny być zawarte między granicznymi wartościami podanymi na odpowiednich krzywych uziarnienia rys. 8 - 10. z uwzględnieniem dopuszczalnych tolerancji podanych w Tabelcy powyżej oraz spełniać wymagania ciągłości uziarnienia podane w Tabelcy poniżej.

Tablica. Różnice przesiewów przy badaniu ciągłości uziarnienia mieszanki niezwiązanej

Mieszanka	Minimalna i maksymalna zawartość frakcji w mieszance - różnice przesiewów [% (m/m)]															
	1/2		2/4		2/5,6		4/8		5,6/11,2		8/16		11,2/22,4		16/31,5	
	min.	max	min.	max	min.	Max	mi n	max	min	max	min	max	min.	max	mi n	max
0/31,5	4	15	7	20	-	-	10	25	-	-	10	25	-	-	-	-
0/45	4	15	-	-	7	20	-	-	10	25	-	-	10	25	-	-
0/63	-	-	4	15	-	-	7	20	-	-	10	25	-	-	10	25

2.3.2. Podbudowa zasadnicza

Aby zapewnić jednorodność i ciągłość uziarnienia mieszanki, oprócz wymagań podanych na rysunkach 11 - 13 90% uziarnień zbadanych w ramach ZKP w okresie do 6 miesięcy powinno spełniać wymagania podane w Tablicach powyżej.

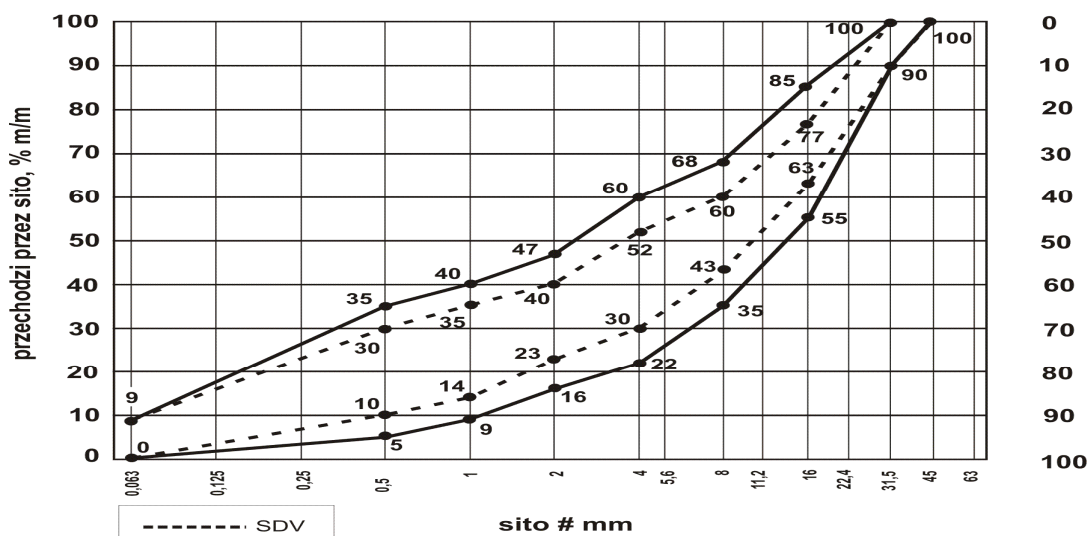

Rys. Uziarnienie mieszanki niezwiązanej 0/31,5 dla podbudowy zasadniczej

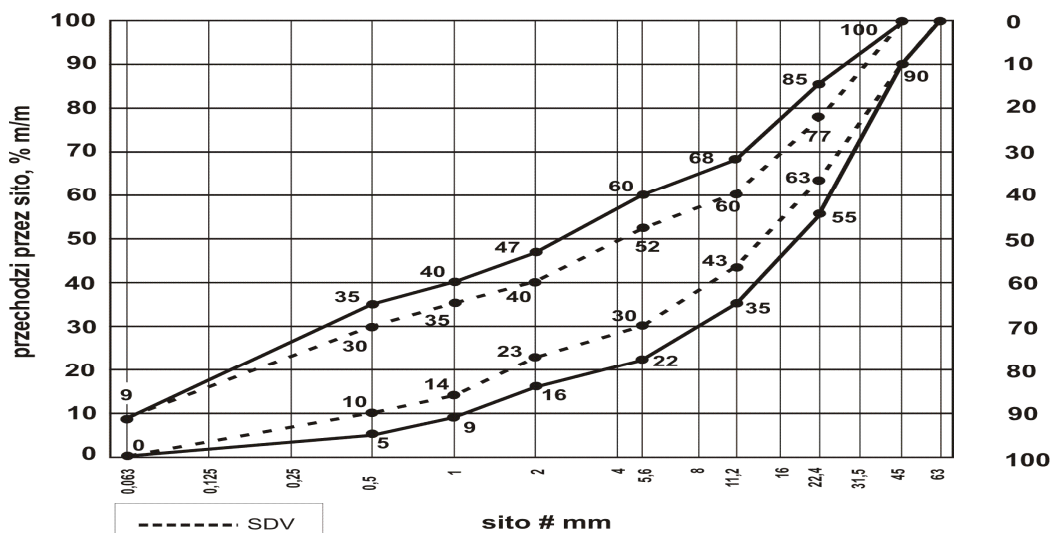

Rys. Uziarnienie mieszanki niezwiązanej 0/45 dla podbudowy zasadniczej

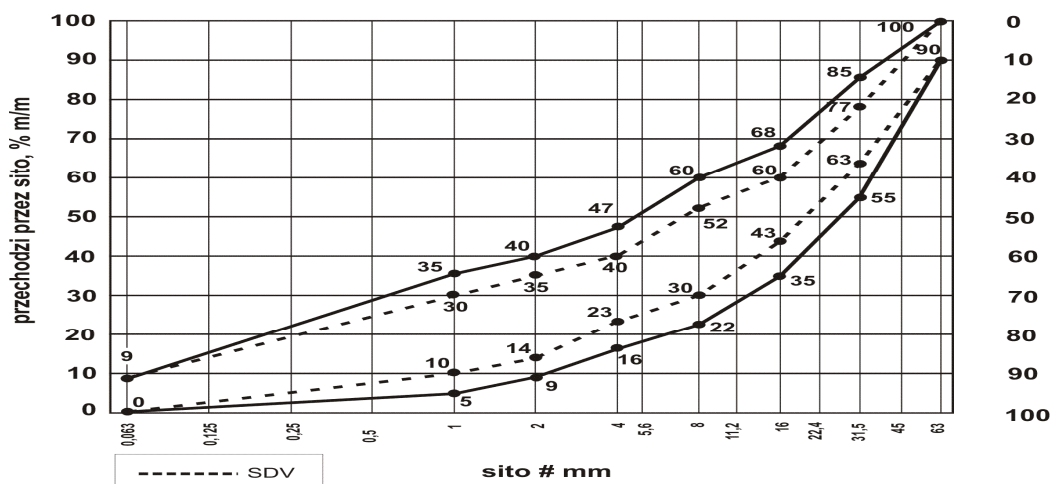

Rys. Uziarnienie mieszanki niezwiązanej 0/63 dla podbudowy zasadniczej

2.4. Wymagania wobec mieszanki

Wymagane właściwości mieszanki niezwiązanej do warstwy mrozoochronnej, podbudowy pomocniczej, zasadniczej i nawierzchni

LP	Właściwość	Wymagane właściwości mieszanki niezwiązanej przeznaczonej do:				
		podbudowy pomocniczej			podbudowy zasadniczej	
		KR1÷KR2	KR3÷KR4	KR5÷KR7	KR1÷KR2	KR3 ÷KR7
1.	Uziarnienie mieszanki Niezwiązanej	0/31,5; 0/45; 0/63			0/31,5; 0/45; 0/63	
2.	Maksymalna zawartość pyłów, kategoria nie wyższa niż:	UF ₁₂	UF ₁₂	UF ₁₂	UF ₉	
3.	Minimalna zawartość pyłów	LF _{NR}	LF _{NR}	LF _{NR}	LF _{NR}	
4.	Zawartość nadziarna, kategoria nie niższa niż:	OC ₉₀	OC ₉₀	OC ₉₀	OC ₉₀	
5.	Uziarnienie	Krzywe uziarnienia wg rys. 8 - 10			Krzywe uziarnienia wg rys. 11 - 13	
6.	Tolerancja przesiewu - porównanie z wartością S deklarowaną przez dostawcę	G _B	G _B	G _B	G _B	

7.	Jednorodność uziarnienia - różnice w przesiewach	G _B	G _B	G _B	G _B	
8.	Jakość pyłów oznaczona wg PN-EN 933-8 załącznik A ^{b)} na frakcji 0/4 (SE ₄), po pięciokrotnym zagęszczeniu metodą Proctora, według PN-EN 13286-2, wartość nie niższa niż:	30	30	35	30	35
9.	Odporność na rozdrabnianie (frakcja referencyjna do badania #10/14mm) wg PN-EN 1097-2, kategoria nie wyższa niż:	LA ₄₀	LA ₄₀	LA ₄₀	LA ₄₀	
10.	Odporność na ścieranie (frakcja referencyjna do badania #10/14mm) wg PN-EN 1097-1, kategoria nie wyższa niż	M _{DE} Deklarowana	M _{DE} Deklarowana	M _{DE} Deklarowana	M _{DE} 35	
11.	Mrozoodporność wg PN-EN 1367-1, jako wartość średnia ważona, kategoria nie wyższa niż:	F _{Deklarowana} (ubytek masy nie więcej niż 7%)	F _{Deklarowana} (ubytek masy nie więcej niż 7%)	F _{Deklarowana} (ubytek masy nie więcej niż 7%)	F ₄	
12.	Wartość CBR ^{c)} [%] po zagęszczeniu wg metody Proctora do wskaźnika zagęszczenia wymaganego dla danej warstwy, przy energii 0,59 J/cm ³ i moczeniu w wodzie 96 h, co najmniej:	60	80	80	80	
13.	Wodoprzepuszczalność mieszanki w warstwie odsączającej po zagęszczeniu wg metody Proctora do wskaźnika zagęszczenia I _s = 1,0, przy energii 0,59 J/cm ³ ; współczynnik filtracji k ₁₀ [cm/s], co najmniej: Wodoprzepuszczalność mieszanki w pozostałych warstwach	NR	NR	NR	NR	
14.	Zawartość wody w mieszance zagęszczanej, [(m/m)], według wilgotności optymalnej metodą Proctora	80÷120			80÷120	

^{a)} Mieszankę 0/45 i 0/63 dopuszcza się tylko wyjątkowo, w wypadku przewidywanego wykonania powierzchniowego utrwalenia na nawierzchni z tych mieszanek, w ciągu najbliższego sezonu budowlanego

^{b)} **Badanie wskaźnika piaskowego SE₄ według normy PN-EN 933-8:2012, załącznik A**

Badanie wskaźnika piaskowego SE₄ należy przeprowadzić według normy PN-EN 933-8 załącznik A, po wcześniejszym 5-cio krotnym ubiciu pojedynczej próbki mieszanki w wymaganej liczbie warstw przy użyciu aparatu Proctora według normy PN-EN 13286-2 (przy wilgotności optymalnej mieszanki ustalonej uprzednio podczas standardowego badania Proctora wg PN-EN 13286-2 dla badanej mieszanki niezwiązanej).

Dla mieszanek o D ≤ 31,5mm stosuje się formę Proctora B i ubijak A, a dla mieszanek o D > 31,5mm formę Proctora C i ubijak C.

Po 5-cio krotnym ubiciu mieszanki w aparacie Proctora należy przygotować próbkę zgodnie z normą PN-EN 933-8 załącznik A i wykonać badanie wskaźnika piaskowego dla frakcji 0/4mm.

^{c)} **Badanie wskaźnika nośności CBR według normy PN-EN 13286-47:2012**

Badanie wskaźnika nośności CBR dla mieszanek niezwiązanych do warstw przywołanych w niniejszej ST należy wykonać po ich zagęszczeniu metodą Proctora zgodnie z normą PN-EN 13286-2 do wskaźnika zagęszczenia I_s = 1,0. Próba do badania CBR powinna być przygotowana zgodnie z pkt 6 i 7 normy PN-EN 13286-47 (materiał odsiany przez sito #22,4mm). Zagęszczenie mieszanki powinno zostać wykonane zgodnie z pkt 7.1 normy PN-EN 13286-47 (odwołanie do normy PN-EN 13286-2).

Zgodnie z wymaganiami normy PN-EN 13286-2 pkt 5, powinna zostać wybrana forma B z ubijakiem A.

Po przygotowaniu próby do badania CBR, mieszanka powinna zostać przebadana zgodnie z procedurą zawartą w pkt 7, 8.1, 8.3 i 9 normy PN-EN 13286-47. Przy postępowaniu wg pkt 8.3.2 powinien zostać użyty obciążnik o masie 2 kg.

2.5. Woda

Woda do produkcji mieszanek i ewentualnie do pielęgnacji wykonanej warstwy powinna być zgodna z PN-EN 1008. Bez badań laboratoryjnych można stosować wodociągową wodę pitną. Kruszywo należy doprowadzić do wilgotności optymalnej przy użyciu wody nie zawierającej składników wpływających szkodliwie na mieszankę niezwiązaną.

2.6. Źródła poboru materiałów

Wszystkie materiały użyte do budowy powinny pochodzić ze źródeł uzgodnionych i zatwierdzonych przez Inżyniera. Przed rozpoczęciem robót, Wykonawca powinien dostarczyć Inżynierowi wyniki badań laboratoryjnych łącznie z projektowaną krzywą uziarnienia i reprezentatywne próbki materiałów.

3. SPRZĘT

3.1. Ogólne wymagania dotyczące sprzętu

Ogólne wymagania dotyczące sprzętu podano w D-M.00.00.00 „Wymagania ogólne” pkt 3.

3.2. Sprzęt do wykonania podbudowy

Do wykonania podbudów z kruszywa łamanego stabilizowanego mechanicznie należy stosować:

- mieszarki stacjonarne do wytwarzania mieszanki kruszyw, wyposażone w urządzenia dozujące wodę,
- równiarki lub układarki kruszywa do rozkładania materiału,
- walce ogumione, walce stalowe gładkie wibracyjne lub statyczne,
- zagęszczarki płytowe, ubijaki mechaniczne lub małe walce wibracyjne, do stosowania w miejscach trudnodostępnych.

4. TRANSPORT

4.1. Ogólne wymagania dotyczące transportu

Ogólne wymagania dotyczące transportu podano w DM.00.00.00 "Wymagania ogólne", pkt 4.

4.2. Transport kruszyw

Transport kruszywa powinien się odbywać w sposób przeciwdziałający jego zanieczyszczeniu i rozsegregowaniu. Podczas transportu, kruszywo powinno być zabezpieczone przed wysypaniem, zanieczyszczeniem, zmieszaniem z innymi materiałami, nadmiernym wysuszeniem i zawilgoceniem. Kruszywo drobne należy zabezpieczyć przed rozpyleniem.

5. WYKONANIE ROBÓT

5.1. Ogólne zasady wykonania robót

Ogólne zasady wykonania robót podano w ST D-M.00.00.00 „Wymagania ogólne” pkt 5.

Warstwa z mieszanki kruszywa niezwiązanego nie może być wykonywana wtedy, gdy podłoże jest zamrożone. Nie należy rozpoczynać w budowywania mieszanki z kruszywa niezwiązanego, jeżeli prognozy meteorologiczne wskazują na możliwy spadek temperatury poniżej 0oC w czasie układania.

5.2. Przygotowanie podłoża

Podłoże warstwy z mieszanki niezwiązanej powinno być przygotowane zgodnie z wymaganiami według odpowiedniej specyfikacji asortymentowej dla zaprojektowanego układu warstw.

5.3. Wytwarzanie mieszanki kruszywa

Wykonawca na podstawie badań laboratoryjnych przygotowuje recepturę na wytworzenie mieszanki. Receptura obejmować będzie ustalenie mieszanych frakcji kruszywa oraz wilgotność optymalną dla mieszanych składników. Sporządzona receptura musi uzyskać akceptację Inżyniera. Wytworzenie mieszanki polegać będzie na wymieszaniu odpowiednich frakcji kruszywa (przewidzianych recepturą) z dodaniem wody, celem uzyskania wilgotności optymalnej dla wytworzonej mieszanki.

Jeżeli Wykonawca dysponuje materiałem o uziarnieniu zgodnym z wymaganiami ST recepta nie jest wymagana (wymagane jedynie określenie wilgotności optymalnej dla gotowej mieszanki)

5.4. Wbudowywanie i zagęszczanie mieszanki

Transport wytworzonej mieszanki na miejsce wbudowania odbywać się będzie samowładowczymi środkami transportu zaraz po jej wyprodukowaniu w sposób zabezpieczający mieszankę przed wysychaniem i segregacją. Mieszanka kruszywa powinna być rozkładana w warstwie o jednakowej grubości, takiej, aby jej ostateczna grubość po zagęszczeniu była równa grubości projektowanej. Warstwa podbudowy powinna być rozłożona w sposób zapewniający osiągnięcie wymaganych spadków i rzędnych wysokościowych. Kruszywo podczas zagęszczania powinno być wilgotne, co umożliwi optymalną pracę walców w celu uzyskania zagęszczenia i nośności.

Zagęszczenie należy kontynuować do osiągnięcia wymaganego wskaźnika zagęszczenia podbudowy.

5.5. Odcinek próbny

Na życzenie Inwestora (Inżyniera) wykonawca jest zobowiązany do wykonania odcinka próbnego z materiałów i przy użyciu sprzętu przewidzianego do realizacji warstwy z mieszanki niezwiązanej. Odcinek próbny, jeżeli nie będzie wykonany w ciągu budowanego odcinka drogi i rozliczony w ramach zadania, powinien zostać wykonany odpłatnie, w uzgodnieniu z inżynierem.

Wykonanie tego odcinka pozwoli stwierdzić czy użyte materiały i sprzęt zapewniają uzyskanie założonych w projekcie wymagań.

Wielkość odcinka w zależności od wielkości kontraktu powinna wynosić (od 300 m² do 700 m²).

Wykonawca może przystąpić do układania warstwy z mieszanki niezwiązanej po uzyskaniu akceptacji przez inżyniera.

5.6. Utrzymanie podbudowy

Podbudowa po wykonaniu, a przed ułożeniem następnej warstwy, powinna być utrzymywana w dobrym stanie. Jeżeli Wykonawca będzie wykorzystywał, za zgodą Inżyniera, gotową podbudowę do ruchu budowlanego, to jest obowiązany naprawić wszelkie uszkodzenia podbudowy, spowodowane przez ten ruch. Koszt napraw wynikłych z niewłaściwego utrzymania podbudowy obciąża Wykonawcę robót.

6. KONTROLA JAKOŚCI ROBÓT

6.1. Ogólne zasady kontroli jakości robót

Ogólne zasady kontroli jakości robót podano w D-M.00.00.00 "Wymagania ogólne", pkt 5.

6.2. Badania przed przystąpieniem do robót

Przed przystąpieniem do robót Wykonawca powinien:

- uzyskać wymagane dokumenty, dopuszczające wyroby budowlane do obrotu i powszechnego stosowania (np. stwierdzenie o oznakowaniu materiału znakiem CE lub znakiem budowlanym B, certyfikat zgodności, deklarację zgodności, aprobatę techniczną, ew. badania materiałów wykonane przez dostawców itp.),
- wykonać badania kruszyw przeznaczonych do wykonania robót, obejmujące wszystkie właściwości określone w tablicy 1 niniejszej STWiORB.

Wszystkie dokumenty oraz wyniki badań Wykonawca przedstawia Inżynierowi do akceptacji.

6.3. Badania w czasie robót

6.3.1. Badania uziarnienia i wilgotności

Pobieranie próbek mieszanki niezwiązanej do badania uziarnienia i wilgotności należy wykonywać w oparciu o ustalony system poboru próbek w zależności od kategorii ruchu przewidzianego na danej drodze z częstością 1 raz / na dziennej działce roboczej.

Dla kategorii ruchu KR1÷4 pobieranie próbek mieszanki niezwiązanej winno się odbywać zgodnie z normą PN-EN 932-1 z hałd składowanego kruszywa (mieszanki niezwiązanej) lub z samochodu dostarczającego mieszankę niezwiązaną do wbudowania, jeżeli mieszanie jest wykonywane przy zastosowaniu mieszalnika na budowie.

Dla kategorii ruchu KR 5÷7 pobieranie próbek do badania uziarnienia powinno odbywać się w trzech różnych miejscach po szerokości i długości działki dziennej przed jej zagęszczeniem. Miejsca poboru prób powinny być ustalane wspólnie przez inżyniera i wykonawcę na planie wykonanego odcinka.

6.3.2. Badania zagęszczenia i nośności

Zagęszczanie każdej warstwy musi odbywać się do osiągnięcia wskaźnika zagęszczenia I_s nie mniejszego 1,03 dla KR5-KR7 i 1,00 dla KR1-KR4 według normalnej próby Proctora, wg. p.5.4. Zagęszczenie podbudowy należy sprawdzać wg BN-77/8931-12. W przypadku gdy przeprowadzenie badania zagęszczenia według metody Proctora jest niemożliwe, ze względu na gruboziarniste uziarnienie kruszywa kontrolę zagęszczenia należy oprzeć

na metodzie obciążeń płytowych, według PN-S-02205 zał. B. Zagęszczenie podbudowy stabilizowanej mechanicznie należy uznać za prawidłowe, gdy stosunek wtórnego modułu E_2 do pierwotnego modułu odkształcenia $E_1 (I_0)$ jest nie większy od **2,2**.

Nośność określona jest przez moduł odkształcenia E_2 i powinien być on nie mniejszy niż 180 MPa dla kategorii ruchu KR5-KR7 i 140 MPa dla kategorii ruchu KR1-KR4

Zamiennie do modułu odkształcenia, ugięcie sprężyste wg BN-70/8931-06 powinno być nie większe niż 1,2 mm dla kategorii ruchu KR5-KR7 i 1,4 mm dla kategorii ruchu KR1-KR2.

Minimalna częstość badania zagęszczenia i nośności powinna wynosić 1 badanie na dziennej działce roboczej, lecz nie mniej niż 1 badanie na 2000m².

Dopuszcza się alternatywne metody pomiaru nośności i zagęszczenia w uzgodnieniu z Inżynierem.

6.4. Wymagania dotyczące cech geometrycznych warstwy z mieszanki niezwiązanej

Częstość oraz zakres pomiarów dotyczących cech geometrycznych wykonanej warstwy z mieszanki niezwiązanej wraz dopuszczalnymi tolerancjami od wielkości projektowanych podano w Tablicy 5.

Tablica . Minimalna częstość oraz zakres pomiarów cech geometrycznych wykonanej warstwy z mieszanki niezwiązanej wraz z dopuszczalnymi tolerancjami

L.p.	Badania i pomiary	Minimalna częstość badań i pomiarów	Tolerancje
1	Szerokość warstwy	10 razy na km	±10 cm
2	Równość podłużna	10 razy na 1 km	+10 /-15 mm
3	Równość poprzeczna	10 razy na 1 km	+10 / -15 mm
4	Spadek poprzeczny	10 razy na 1 km	± 0,5%
5	Rzędne wysokościowe	co 25 m w 3-ech wyznaczonych pkt	+1 /- 2cm
6	Ukształtowanie osi w planie	10 razy na 1 km	± 5 cm
7	Grubość warstwy	w 3-ech pkt na działce dziennej (min 1 raz na 2000m ²)	+10mm / -15 mm

6.5. Zasady postępowania z wadliwie wykonanymi odcinkami warstwy z mieszanki niezwiązanej

6.5.1. Niewłaściwe cechy geometryczne

Wszystkie powierzchnie warstwy z mieszanki niezwiązanej, które wykazują większe odchylenia od określonych w punkcie 6.4 powinny być naprawione przez spulchnienie lub zerwanie do głębokości co najmniej 10 cm, wyrównane i powtórnie zagęszczone. Dodanie nowego materiału bez spulchnienia wykonanej warstwy jest niedopuszczalne. Jeżeli szerokość warstwy jest mniejsza od szerokości projektowanej o więcej niż 10 cm i nie zapewnia podparcia warstwom wyżej leżącym, to wykonawca powinien na własny koszt poszerzyć warstwę przez jej spulchnienie na pełną grubość do połowy szerokości pasa ruchu, dołożenie materiału i powtórne zagęszczenie.

6.5.2. Niewłaściwa grubość

Na wszystkich powierzchniach wadliwych pod względem grubości, wykonawca powinien wykonać naprawę warstwy. Powierzchnie powinny być naprawione przez spulchnienie lub wybranie warstwy na odpowiednią głębokość, zgodnie z decyzją inżyniera, uzupełnione nowym materiałem o odpowiednich właściwościach, wyrównane i ponownie zagęszczone. Roboty te wykonawca wykona na własny koszt. Po wykonaniu tych robót nastąpi ponowny pomiar i ocena grubości warstwy według wyżej podanych zasad.

6.5.3. Niewłaściwe zagęszczenie i/lub nośność

Jeżeli zagęszczenie i/lub nośność warstwy będzie mniejsza od wymaganej, to wykonawca wykona wszelkie roboty niezbędne do zapewnienia wymaganej jakości robót, zalecone przez inżyniera.

7. OBMIAR ROBÓT

7.1. Ogólne zasady obmiaru robót

Ogólne zasady obmiaru robót podano w SST D-M.00.00.00 "Wymagania ogólne", pkt 7.

7.2. Jednostka obmiarowa

Jednostką obmiarową jest 1 m² (metr kwadratowy) podbudowy z mieszanki niezwiązanej (kruszywo łamane stabilizowane mechanicznie) o grubości zgodnej z Dokumentacją Projektową.

8. ODBIÓR ROBÓT

Ogólne zasady odbioru robót podano w SST D-M.00.00.00 "Wymagania ogólne", pkt 8.

Roboty uznaje się za wykonane zgodnie z SST, Dokumentacją Projektową i poleceniami Inżyniera, jeżeli wszystkie pomiary z zachowaniem tolerancji wg pkt 6 dały wyniki pozytywne.

9. PODSTAWA PŁATNOŚCI

9.1. Ogólne ustalenia dotyczące podstawy płatności

Ogólne ustalenia dotyczące podstawy płatności podano w STWiOR D-M.00.00.00 "Wymagania ogólne" pkt 9.

9.2. Cena jednostki obmiarowej

Cena jednostki obmiarowej obejmuje:

- prace pomiarowe, oznakowanie robót,
- przygotowanie podłoża,
- sprawdzenie podłoża,
- zakup i dostarczenie materiałów,
- opracowanie receptury,
- ewentualne wykonanie odcinka próbnego,
- przygotowanie mieszanki zgodnie z receptą i dostarczenie jej na miejsce wbudowania,
- rozłożenie zgodnie z założoną grubością, szerokością i profilem z zachowaniem projektowanej niwelety,
- zagęszczenie,
- przeprowadzenie pomiarów i badań laboratoryjnych określonych wST,
- utrzymanie podbudowy w czasie robót,
- uporządkowanie terenu robót i jego otoczenia,
- roboty wykończeniowe.

10. PRZEPISY ZWIĄZANE

1. WT-4 2010 Mieszanki niezwiązane do dróg krajowych . Wymagania Techniczne
2. PN-EN 13242:2004 Kruszywa do niezwiązanych i hydraulicznie związanych materiałów stosowanych w obiektach drogowych i budownictwie drogowym
3. PN-EN 13285:2004 Mieszanki niezwiązane- Wymagania
4. PN-EN 932-3:1999 PN-EN 932-3:1999/A1 Badanie podstawowych właściwości kruszyw- Procedura i terminologia uproszczonego opisu petrograficznego
5. PN-EN 932-5:2001 Badania podstawowych właściwości kruszyw- Część 5: Wyposażenie podstawowe i wzorcowanie
6. PN-EN 933-1:2000 PN-EN 933-1:2000/A1 Badanie geometrycznych właściwości kruszyw- Oznaczenie składu ziarnowego – Metoda przesiewowa
7. PN-EN 933-3:1999 Badanie geometrycznych właściwości kruszyw- Oznaczenie kształtu ziaren za pomocą wskaźnika płaskości
8. PN-EN 933-4:2001 Badanie geometrycznych właściwości kruszyw- Część 4: Oznaczenie kształtu ziaren - Wskaźnik kształtu
9. PN-EN 933-5:2000 PN-EN 933-5:2000/A1 Badanie geometrycznych właściwości kruszyw- Oznaczenie procentowej zawartości ziarn o powierzchniach powstałych w wyniku przekruszenia lub łamania kruszyw grubych
10. PN-EN 933-8:2001 Badanie geometrycznych właściwości kruszyw- Część 8: Ocena zawartości drobnych cząstek - Badania wskaźnika piaskowego
11. PN-EN 933-9:2001 Badanie geometrycznych właściwości kruszyw- Ocena zawartości drobnych cząstek – Badania błękitem metylenowym
12. PN-EN 1008:2004 Woda zarobowa do betonu - Specyfikacja pobierania próbek, badanie i ocena przydatności wody zarobowej do betonu, w tym wody odzyskanej z procesów produkcji betonu
13. PN-EN 1097-1:2000 PN-EN 1097-1:2000/A1 Badania mechanicznych i fizycznych właściwości kruszyw- Oznaczanie odporności na ścieranie (mikro-Deval)
14. PN-EN 1097-2:2000 Badania mechanicznych i fizycznych właściwości kruszyw- Metody oznaczania odporności na rozdrobnienie
15. PN-EN 1097-5:2001 Badania mechanicznych i fizycznych właściwości kruszyw- Metody oznaczania wilgotności

16. PN-EN 1097-6:2002 PN-EN 1097-6:2002/A1 Badania mechanicznych i fizycznych właściwości kruszyw - Część 6: Oznaczanie gęstości ziarn i nasiąkliwości
17. PN-EN 1367-1:2001 Badanie właściwości cieplnych i odporności kruszyw na działanie czynników atmosferycznych- Część1: Oznaczenie mrozoodporności
18. PN-EN 1367-2:2000 Badanie właściwości cieplnych i odporności kruszyw na działanie czynników atmosferycznych- Badanie w siarczanie magnezu
19. PN-EN 1367-3:2002 PN-EN 1367-3:2002/A1 Badanie właściwości cieplnych i odporności kruszyw na działanie czynników atmosferycznych- Część3: Badanie bazaltowej zgorzeli słonecznej metoda gotowania
20. PN-EN 1744-1:2000 Badania chemicznych właściwości kruszyw- Analiza chemiczna
21. PN-EN 1744-3:2004 Badania chemicznych właściwości kruszyw- Część 3: Przygotowanie wyciągów przez wymywanie kruszyw
22. PN-ISO 565 Sita kontrolne- Tkanina z drutu, blacha perforowana i blacha cienka perforowana elektrochemicznie – Wymiary nominalne oczek
23. PN-EN 13286-1:2005 Mieszanki mineralne niezwiązane i związane spoiwem hydraulicznym- Część1: Metody badań dla ustalonej laboratoryjnie referencyjnej gęstości i wilgotności- Wprowadzenie i wymagania ogólne
24. PN-EN 13286-2:2007 Mieszanki mineralne niezwiązane i związane spoiwem hydraulicznym- Część1: Metody badań dla ustalonej laboratoryjnie referencyjnej gęstości i wilgotności- Zagęszczanie aparatem Proctora
25. PN-EN 13286-47:2007 Mieszanki mineralne niezwiązane i związane spoiwem hydraulicznym- Część 47: Metody badań dla określenia nośności, kalifornijski wskaźnik nośności CBR, natychmiastowy wskaźnik nośności i pęcznienia liniowego
26. PN-EN 13286-50:2007 Mieszanki mineralne niezwiązane i związane spoiwem hydraulicznym- Część 50: Metoda sporządzania próbek związanych hydraulicznie za pomocą aparatu Proctora lub zagaszania na stole wibracyjnym
27. BN-68/8931-04 Drogi samochodowe. Pomiar równości nawierzchni planografem i łątą
28. BN-70/8931-06 Drogi samochodowe. Pomiar ugięć podatnych ugięciomierzem belkowym
29. BN-77/8931-12 Oznaczanie wskaźnika zagęszczenia gruntu
30. Katalog typowych konstrukcji nawierzchni podatnych i półsztywnych, GDDKiA, Warszawa, 2014.
31. Katalog typowych konstrukcji nawierzchni podatnych i półsztywnych, IBDiM, Warszawa, 1997.
32. Rozporządzenie Ministra Transportu i Gospodarki Morskiej w sprawie warunków technicznych, jakim powinny odpowiadać drogi publiczne i ich usytuowanie. Dz.U. Nr 43 z dnia 14 maja 1999 r.
33. Instrukcja badań podłoża gruntowego budowli drogowych i mostowych Część 2. Załącznik GDDP, Warszawa, 1998

**D.04.05.01 PODBUDOWA POMOCNICZA I ULEPSZONE PODŁOŻE Z MIESZANKI
ZWIĄZANEJ SPOIWEM HYDRAULICZNYM C1.5/2 i C3/4**

1. WSTĘP

1.1. Przedmiot Specyfikacji Technicznej (ST)

Przedmiotem niniejszej Specyfikacji są wymagania dotyczące wykonania podbudowy pomocniczej i ulepszonych podłoża z mieszanki związanej spoiwem hydraulicznym C1.5/2 (warstwa mrozoochronna z mieszanki stabilizowanej cementem) i C3/4 (mieszanka stabilizowana cementem) w ramach **Rozbudowy skrzyżowania drogi powiatowej nr 2839W - ulicy Gościniec, z drogą gminną – ul. Rybną, w miejscowości Wola Gołkowska.**

1.2. Zakres stosowania Specyfikacji

Specyfikacja jest stosowana jako dokument przetargowy i kontraktowy przy zlecaniu i realizacji robót wymienionych w punkcie 1.1.

1.3. Zakres robót objętych Specyfikacją

Ustalenia zawarte w niniejszej Specyfikacji mają zastosowanie przy wykonywaniu podbudowy pomocniczej i ulepszonych podłoża z mieszanki związanej spoiwem hydraulicznym C1.5/2 (warstwa mrozoochronna z mieszanki stabilizowanej cementem) i C3/4 (mieszanka stabilizowana cementem) zgodnie z Dokumentacją Projektową.

1.4. Określenia podstawowe

Określenia podstawowe podane w niniejszej Specyfikacji są zgodne z obowiązującymi, odpowiednimi polskimi normami i z definicjami podanymi w D-M.00.00.00 "Wymagania ogólne" pkt 1.4.

1.4.1. Kruszywo stabilizowane cementem – mieszanka kruszywa naturalnego, cementu i wody, dobranych w optymalnych ilościach, zagęszczona i stwardniała w wyniku ukończenia procesu wiązania cementu.

1.4.2. Ulepszone podłoże – warstwa podłoża bezpośrednio pod nawierzchnią, ulepszona cementem, stosowana wówczas, gdy podłoże gruntowe ma małą nośność.

1.4.3. Grunt stabilizowany cementem - mieszanka cementowo-gruntowa zagęszczona i stwardniała w wyniku ukończenia procesu wiązania cementu.

1.4.4. Podłoże gruntowe ulepszone - jedna lub dwie warstwy zagęszczonej mieszanki cementem cementowo-gruntowej, na której układana jest warstwa podbudowy.

1.4.5. Pozostałe określenia podstawowe podane w niniejszej Specyfikacji są zgodne z obowiązującymi, odpowiednimi polskimi normami i z definicjami podanymi w D-M.00.00.00 „Wymagania ogólne” pkt. 1.4.

1.5. Ogólne wymagania dotyczące robót

Ogólne wymagania dotyczące robót podano w D-M.00.00.00 "Wymagania ogólne" pkt. 1.5.

2. MATERIAŁY

2.1. Warunki ogólne stosowania materiałów

Warunki ogólne stosowania materiałów, ich pozyskiwania i składowania podano w D-M.00.00.00 "Wymagania ogólne" pkt 2.

Materiałami stosowanymi do wytwarzania mieszanek związanych cementem są:

- kruszywo,
- cement,
- woda zarobowa,
- preparaty do pielęgnacji warstwy,
- ew. dodatki,
- ew. domieszki.

2.2. Kruszywo

Kruszywa powinny być naturalne i pochodzić ze źródeł wcześniej akceptowanych przez Inżyniera.

2.2.1. Wymagania odnośnie kruszywa

Kruszywa naturalne przeznaczone do wytwarzania mieszanek kruszywa związanych cementem powinny spełniać wymagania zawarte w WT-5 2010 Wymagania Techniczne, część 1 Mieszanki związane cementem, pkt. 1.1.1.

Tablica Wymagania dla kruszywa do mieszanek związanych cementem

Lp.	Właściwość	Wymagane właściwości kruszywa do mieszanek związanych cementem (kategorie według PN-EN 13242)	
		ulepszone podłoże i podbudowa pomocnicza nawierzchni drogowej obciążonej ruchem	podbudowa zasadnicza nawierzchni drogowej obciążonej ruchem
		KR1÷KR7	KR1÷KR7
1.	Zestaw sit #	1; 2; 4; 5,6; 8; 11,2; 16; 22,4; 31,5; 45; 56; 63 i 90 Wszystkie wymiary kruszywa są dozwolone	
2.	Uziarnienie wg PN-EN 933-1,	G _C 80/20, G _F 80, G _A 75	G _C 80/20, G _F 80, G _A 75
3.	Kategorie ogólnych granic i tolerancji uziarnienia kruszywa: a) kruszywo grube, kategoria nie niższa niż:	GT _C NR	GT _C NR
	b) kruszywo drobne i kruszywo o ciągłym uziarnieniu, kategoria nie niższa niż:	GT _F NR GT _A NR	GT _F NR GT _A NR
4.	Kształt kruszywa grubego lub kruszywa grubego (≥4mm) wydzielonego z kruszywa o ciągłym uziarnieniu wg PN-EN 933-3 ^{a)} a) wskaźnik płaskości, kategoria nie wyższa niż	FI _{Deklarowana}	FI ₅₀
	b) wskaźnik kształtu wg PN-EN 933-4 ^{a)} , kategoria nie wyższa niż	SI _{Deklarowana}	SI ₅₀
5.	Kategorie procentowych zawartości ziaren o powierzchni przekruszonej lub łamanych oraz ziaren całkowicie zaokrąglonych w kruszywie grubym lub w kruszywie grubym (≥4mm) wydzielonym z kruszywa o ciągłym uziarnieniu wg PN-EN 933-5, kategoria nie niższa niż:	C _{NR}	C _{NR}
6.	Zawartość pyłów ^{b)} w kruszywie wg PN-EN 933-1	f _{Deklarowana}	f _{Deklarowana}
7.	Odporność na rozdrabnianie kruszywa grubego lub kruszywa grubego wg PN-EN 1097-2, kategoria nie wyższa niż	LA ₆₀	LA ₅₀
8.	Odporność na ścieranie wg PN-EN 1097-1, kategoria nie wyższa niż	M _{DE} NR	M _{DE} NR
9.	Gęstość ziaren wg PN-EN 1097-6, rozdział 7, 8 albo 9	Deklarowana	Deklarowana
10.	Nasiąkliwość ^{c)} wg PN-EN 1097-6, rozdział 7, 8 albo 9, kategoria nie wyższa niż	Deklarowana	Deklarowana
11.	Siarczany rozpuszczalne w kwasie wg PN-EN 1744-1	AS _{20,2}	AS _{20,2}
12.	Całkowita zawartość siarki wg PN-EN 1744-1	S _{NR}	S _{NR}
13.	Stalność objętości żużla stalowniczego wg PN-EN 1744-1, p. 19.3, kategoria nie wyższa niż:	V ₅	V ₅
14.	Rozpad krzemianowy w żużlu	Brak rozpadu	Brak rozpadu

D.04.05.01 PODBUDOWA POMOCNICZA I ULEPSZONE PODŁOŻE Z MIESZANKI ZWIĄZANEJ SPOIWEM HYDRAULICZNYM C1.5/2 i C3/4

	wielkopieczowym kawałkowym wg PN-EN 1744-1, p.19.1		
15.	Rozpad żelazawy w żużlu wielkopieczowym kawałkowym wg PN-EN 1744-1, p.19.2	Brak rozpadu	Brak rozpadu
16.	Składniki rozpuszczalne w wodzie wg PN-EN 1744-3	Brak substancji szkodliwych w stosunku do środowiska wg odrębnych przepisów	
17.	Zanieczyszczenia (dot. kruszyw naturalnych)	Brak ciał obcych takich, jak: drewno, szkło i plastik, mogących pogorszyć wyrób końcowy	
18.	Składniki wpływające na szybkość wiązania i twardnienia mieszanek związanych hydraulicznie wg PN-EN 1744-1	Deklarowana	Deklarowana
19.	Zgorzel słoneczna bazaltu wg PN-EN 1367-3 pkt. 7.3 oraz pkt. 8.3, (frakcja referencyjna do badania #10/14mm) wymagana kategoria	SB _{LA}	SB _{LA}
20.	Nasiąkliwość wg PN-EN 1097-6, roz. 7 (Jeśli kruszywo nie spełni warunku W ₂₄₂ , to należy zbadać jego mrozoodporność wg p. 7.3.3 – wiersz poniżej)	W ₂₄₂	W ₂₄₂
20.	Mrozoodporność kruszywa (frakcja referencyjna do badania #8/16mm) wg PN-EN 1367-1, kategoria nie wyższa niż	Skały magmowe i przeobrażone: kat. F 4 Skały osadowe: kat. F 10 kruszywa z recyklingu: kat. F 10 (F25 ^e)	F4
21.	Skład mineralogiczny wg Załącznik C, p. C.3.4.	Deklarowany	Deklarowany
22.	Istotne cechy środowiskowe wg Załącznik C, p. C.3.4.	Większość substancji niebezpiecznych określonych w dyrektywie Rady 76/769/EWG zazwyczaj nie występuje w źródłach kruszywa pochodzenia mineralnego. Jednak w odniesieniu do kruszyw sztucznych i odpadowych należy badać czy zawartość substancji niebezpiecznych nie przekracza wartości dopuszczalnych wg odrębnych przepisów	
<p>^{a)} Badaniem wzorcowym oznaczania kształtu kruszywa grubego jest badanie wskaźnika płaskości</p> <p>^{b)} Łączna zawartość pyłów w mieszance powinna się mieścić w wybranych krzywych granicznych</p> <p>^{c)} Pod warunkiem, gdy zawartość w mieszance nie przekracza 50% m/m</p>			

2.2.1. Uziarnienie kruszywa

Sprawdzenie uziarnienia mieszanki mineralnej należy wykonać zgodnie z metodą wg PN-EN 933-1.

Do analizy stosuje się zestaw sit podstawowy + 1, składający się z następujących sit o oczkach kwadratowych w mm: 0,063; 0,50; 1,0; 2,0; 4,0; 5,6; 8,0; 11,2; 16,0; 22,4; 31,5; 45,0.

Krzywa uziarnienia mieszanki powinna zawierać się w obszarze między krzywymi granicznymi uziarnienia przedstawionymi na rys. 1÷5, odpowiednio dla każdego rodzaju mieszanki.

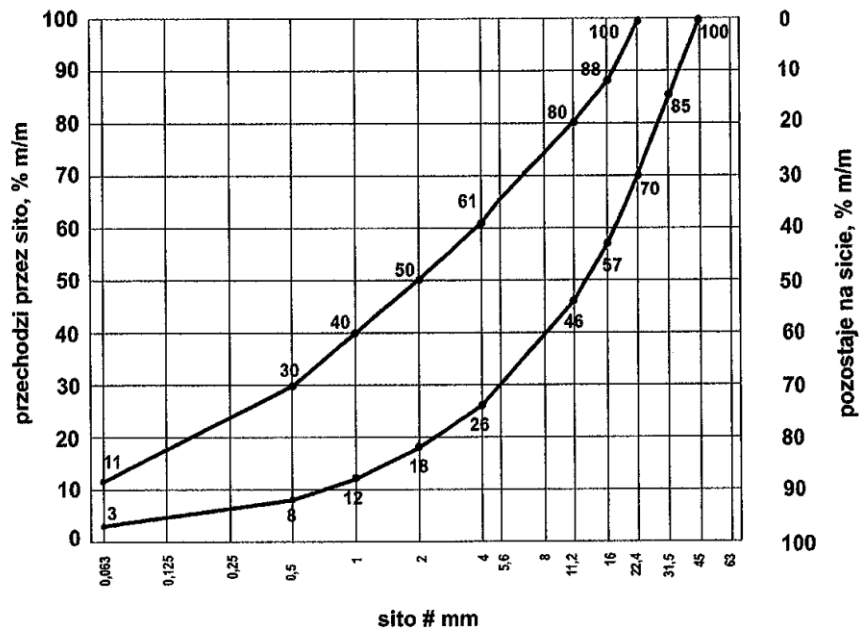

Rys. 1. Krzywe graniczne uziarnienia mieszanki mineralnej 0/31,5 mm

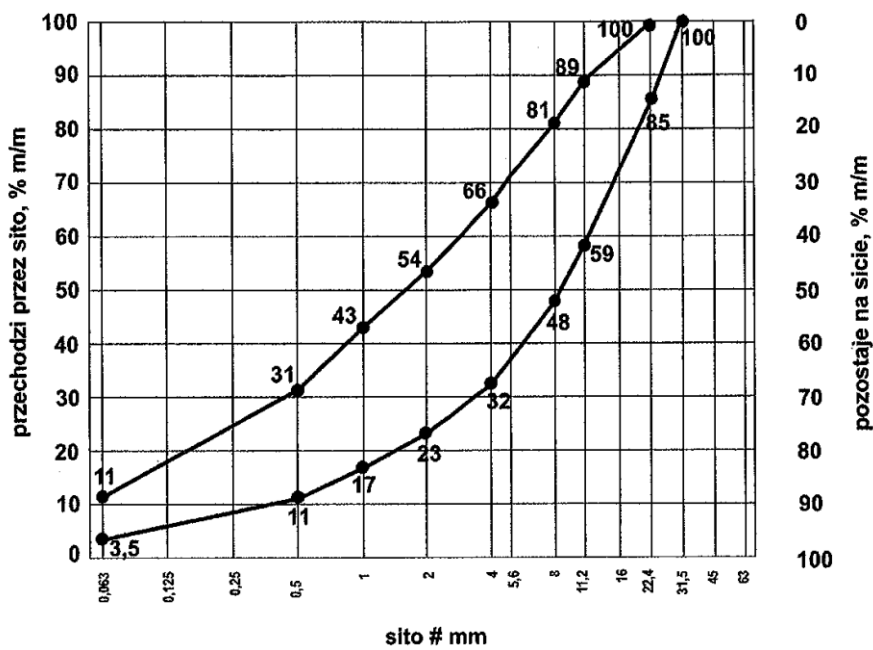

Rys. 2. Krzywe graniczne uziarnienia mieszanki mineralnej 0/22,4 mm

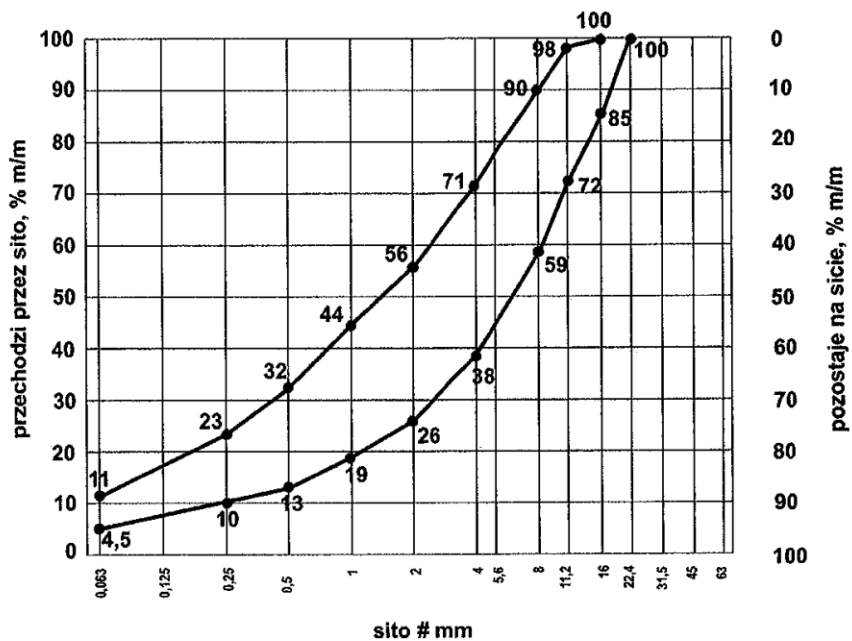

Rys. 3. Krzywe graniczne uziarnienia mieszanki mineralnej 0/16 mm

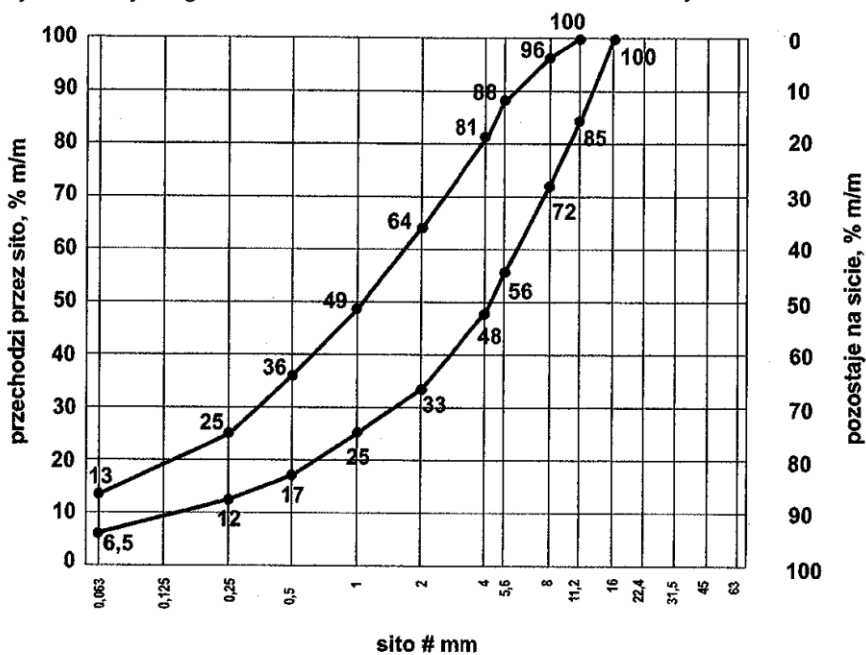

Rys. 4. Krzywe graniczne uziarnienia mieszanki mineralnej 0/11,2 mm

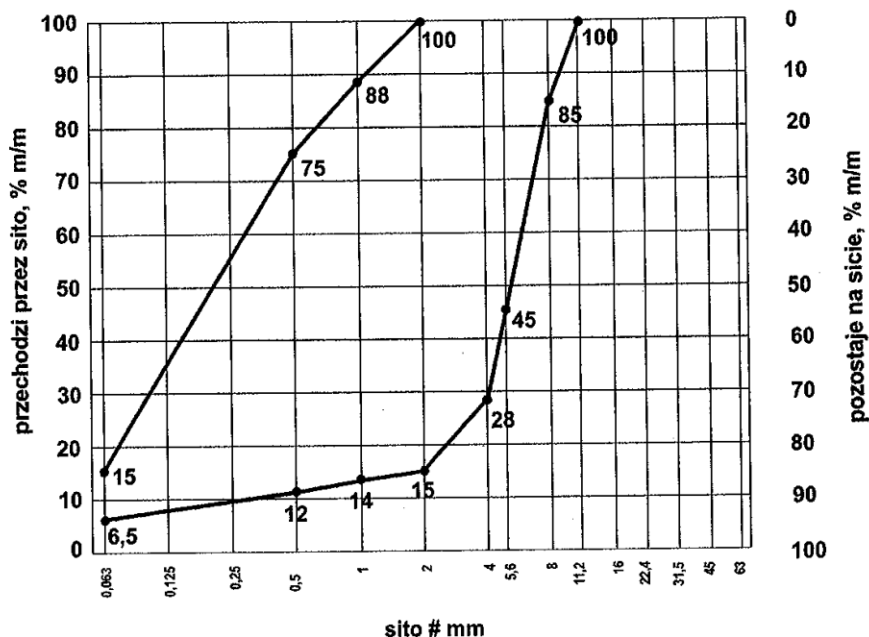

Rys.5. Krzywe graniczne uziarnienia mieszanki mineralnej 0/8 mm

2.3. Cement

Należy stosować cement wg PN-EN 197-1 [5], np. CEM I, klasy 32,5 N, 42,5 N, 52,5 N.

Przechowywanie cementu dostarczonego:

- w workach, co najmniej trzywarstwowych, o masie np. 50 kg – do 10 dni w miejscach zadaszonych na otwartym terenie o podłożu twardym i suchym oraz do terminu trwałości podanego przez producenta w pomieszczeniach o szczelnym dachu i ścianach oraz podłogach suchych i czystych. Cement na paletach magazynuje się z dopuszczalną wysokością 3 palet, cement niespaletowany układa się w stosy płaskie o liczbie 12 warstw (dla worków trzywarstwowych),
- luzem – przechowuje się w magazynach specjalnych (zbiornikach stalowych, betonowych) przystosowanych do pneumatycznego załadunku i wyładunku.

2.4. Woda

Woda zarobowa powinna być zgodna z PN-EN 1008.

2.5. Domieszki

Domieszki powinny być zgodne z PN-EN 934-2. Jeśli w mieszance mają być zastosowane środki przyspieszające lub opóźniające wiązanie, należy to uwzględnić przy projektowaniu składu mieszanki.

2.6. Materiały do pielęgnacji

Do pielęgnacji warstw wykonanych z mieszanek związanych cementem mogą być stosowane:

- emulsje asfaltowe;
- preparaty pielęgnacyjne posiadające Aprobatę Techniczną;
- folie z tworzyw sztucznych;
- piasek i woda.

3. SPRZĘT

3.1. Ogólne zasady stosowania sprzętu

Ogólne zasady stosowania sprzętu podano w D-M.00.00.00 "Wymagania ogólne" pkt. 3.

3.2. Sprzęt przy zastosowaniu mieszania w mieszarkach stacjonarnych

Do wykonania warstwy ulepszonego podłoża lub warstwy podbudowy pomocniczej z kruszywa stabilizowanego cementem, należy stosować:

- wytwórnia stacjonarna lub mobilna do wytwarzania mieszanki,
- przewoźne zbiorniki na wodę,
- układarki do rozkładania mieszanki lub równiarki,

- walce wibracyjne, statyczne lub ogumione,
- zagęszczarki płytowe, ubijaki mechaniczne lub małe walce wibracyjne do zagęszczania w miejscach trudno dostępnych.

Betoniarnia nie może zakłócać warunków ochrony środowiska tj. powodować zapylenia terenu, zanieczyszczać wód i wywoływać hałas powyżej dopuszczalnych norm. Wydajność betoniarni musi zapewniać zapotrzebowanie dla danej budowy. Zabrania się stosowania betoniarek wolno spadowych.

Użyty przez Wykonawcę sprzęt mechaniczny musi być sprawny technicznie i uzyskać akceptację Inżyniera.

4. TRANSPORT

4.1. Warunki ogólne transportu

Ogólne zasady transportu podano w D-M.00.00.00 "Wymagania ogólne" pkt. 4.

4.2. Transport kruszywa

Materiały sypkie można przewozić dowolnymi środkami transportu, w warunkach zabezpieczających je przed zanieczyszczeniem, zmieszaniem z innymi materiałami i nadmiernym zawilgoceniem.

Cement w workach może być przewożony samochodami krytymi, wagonami towarowymi i innymi środkami transportu, w sposób nie powodujący uszkodzeń opakowania. Worki na paletach układa się po 5 warstw po 4 szt. w warstwie. Worki niespaletowane układa się na płask w wysokości do 10 warstw. Cement luzem przewozi się w zbiornikach (wagonach, samochodach), czystych i nie zanieczyszczanych podczas transportu. Środki transportu powinny być wyposażone we wsypy i urządzenia do wyładowania cementu.

Woda może być dostarczana wodociągiem lub przewożnymi zbiornikami wody.

Inne materiały należy przewozić w sposób zalecony przez producentów i dostawców, nie powodując pogorszenia ich walorów użytkowych.

4.3. Transport cementu

Transport cementu powinien odbywać się zgodnie z BN-88/6731-08.

4.4. Transport wody

Woda może być dostarczana wodociągiem lub cysternami.

4.5. Transport mieszanki z wytwórni stacjonarnej

Transport mieszanki z wytwórni do miejsca wbudowania powinien odbywać się w sposób zapobiegający rozsegregowaniu mieszanki oraz utracie wilgotności. Do transportu mieszanki należy stosować samochody samowyładowcze o konstrukcji i ładowności dostosowanej do bezpośredniego wyładunku mieszanki do układarki.

5. WYKONANIE ROBÓT

5.1. Ogólne zasady wykonania robót

Ogólne zasady wykonania robót podano w STWiORB DM.00.00.00. "Wymagania ogólne" pkt 5.

5.2. Zasady wykonywania robót

Sposób wykonania robót powinien być zgodny z dokumentacją projektową i STWiORB. W przypadku braku wystarczających danych można korzystać z ustaleń podanych w niniejszej specyfikacji oraz z informacji podanych w załączniku.

Podstawowe czynności przy wykonaniu robót obejmują:

- roboty przygotowawcze,
- projektowanie mieszanki,
- odcinek próbny,
- wbudowanie mieszanki,
- roboty wykończeniowe.

5.3. Roboty przygotowawcze

Przed przystąpieniem do robót należy, na podstawie dokumentacji projektowej, ST lub wskazań Inżyniera:

- ustalić lokalizację robót,
- przeprowadzić obliczenia i pomiary niezbędne do szczegółowego wytyczenia robót oraz ustalenia danych wysokościowych,
- usunąć przeszkody utrudniające wykonanie robót,
- wprowadzić oznakowanie drogi na okres robót,

- zgromadzić materiały i sprzęt potrzebne do rozpoczęcia robót.

5.4. Projektowanie mieszanki związanej cementem

Przed przystąpieniem do robót, w terminie uzgodnionym z Inżynierem, Wykonawca dostarczy Inżynierowi do akceptacji projekt składu mieszanki związanej cementem oraz wyniki badań laboratoryjnych poszczególnych składników i próbki materiałów pobrane w obecności Inżyniera do wykonania badań kontrolnych przez Inżyniera.

Projektowanie mieszanki polega na doborze kruszywa do mieszanki, ilości cementu, ilości wody.

Procedura projektowa powinna być oparta na próbach laboratoryjnych i/lub polowych przeprowadzonych na tych samych składnikach, z tych samych źródeł i o takich samych właściwościach, jak te które będą stosowane do wykonania podbudowy lub podłoża ulepszanego.

Skład mieszanki projektuje się ze względu na wytrzymałość na ściskanie próbek (system I), zagęszczanych metodą Proctora wg PN-EN 13286-50 [22] w formach walcowych H/D = 1. Klasy wytrzymałości przyjmuje się wg tablicy.

Wytrzymałość na ściskanie R_c określonej mieszanki oznaczona zgodnie z PN-EN 13286-41 powinna być równa lub większa od wytrzymałości na ściskanie wymaganej dla danej klasy wytrzymałości podanej w tablicy 2.

Tablica. Klasy wytrzymałości wg normy PN-EN 14227-1

Lp.	Wytrzymałość charakterystyczna na ściskanie R_c , po 28 dniach, MPa dla próbek walcowych o		Klasa wytrzymałości
	H/Da = 2,0	H/Da = 1,0b	
1	brak wymagań		C0
2	1,5	2,0	C1,5/2,0
3	3,0	4,0	C3/4
4	5,0	6,0	C5/6
5	8,0	10,0	C8/10
6	12	15	C12/15
7	16	20	C16/20
8	20	25	C20/25

a H/D = stosunek wysokości do średnicy próbki
b H/D = 0,8 do 1,21

Dopuszcza się podawanie wytrzymałości na ściskanie R_c z dodatkowym indeksem informującym o czasie pielęgnacji, np. R_{c7} , R_{c14} , R_{c28} .

Określone w badaniu progowe ilości wody powinny uwzględniać właściwe zagęszczenie i oczekiwane parametry mechaniczne mieszanki. Należy określić procentowy udział składników w stosunku do całkowitej masy mieszanki w stanie suchym oraz uziarnienie i gęstość objętościową. Proporcję należy określić laboratoryjnie lub/i na podstawie praktycznych doświadczeń z mieszankami wykonywanymi z tych samych składników i w tych samych warunkach, spełniające wymagania niniejszej specyfikacji.

Uziarnienie kruszywa odpowiednio do rodzaju mieszanki wg punktu 2.2.

Zawartość spoiwa (cementu) w mieszance powinna być określona na podstawie procedury projektowej i/lub doświadczenia z mieszankami wyprodukowanymi przy użyciu proponowanych składników. Zawartość spoiwa nie powinna być mniejsza od minimalnych wartości przedstawionych w tablicy 3.

Tablica. Minimalna zawartość spoiwa (cementu) w mieszance wg PN-EN 14227-1

Maksymalny nominalny wymiar kruszywa, mm	Minimalna zawartość spoiwa, % m/m
> 8,0 do 31,5	3
2,0 do 8,0	4
< 2,0	5

Dopuszczalne jest zastosowanie mniejszej ilości spoiwa niż podano w tablicy 3, jeśli podczas procesu produkcyjnego stwierdzone zostanie, że zachowana jest zgodność z wymaganiami tablic 4÷6 niniejszej specyfikacji.

Zawartość wody w mieszance powinna być określona na podstawie procedury projektowej wg metody Proctora i/lub doświadczenia z mieszankami wyprodukowanymi przy użyciu proponowanych składników. Zawartość wody należy określić zgodnie z PN-EN 13286-2.

Próbki walcowe zagęszczane ubijakiem Proctora, powinny być przygotowane zgodnie z PN-EN 13286-50. Próbki należy przechowywać przez 14 dni w temperaturze pokojowej z zabezpieczeniem przed wysychaniem (w komorze o wilgotności powyżej 95% - 100% lub w wilgotnym piasku) i następnie zanurzyć na 14 dni do wody o temperaturze pokojowej. Nasycanie próbek wodą odbywa się pod ciśnieniem normalnym i przy całkowitym ich zanurzeniu w wodzie.

Badanie wytrzymałości na ściskanie (system I) należy przeprowadzić na próbkach walcowych przygotowanych metodą Proctora zgodnie z PN-EN 13286-50, przy wykorzystaniu metody badawczej zgodniej z PN-EN 13286-41. Wytrzymałość na ściskanie określonej mieszanki powinna być oznaczana zgodnie z PN-EN 13286-41, po 28 dniach pielęgnacji. Dopuszcza się w praktyce wykonawczej stosowanie dodatkowo wytrzymałości na ściskanie określonej po innym okresie pielęgnacji, np. po 7 lub 14 dniach. Wymagane właściwości po 28 dniach pielęgnacji pozostają bez zmian.

Wskaźnik mrozoodporności mieszanki związanej cementem określany jest stosunkiem wytrzymałości na ściskanie R_c^{z-o} próbki po 28 dniach pielęgnacji i po 14 cyklach zamrażania i odmrażania do wytrzymałości na ściskanie R_c próbki po 28 dniach pielęgnacji.

$$\text{Wskaźnik mrozoodporności} = \frac{R_c^{z-o}}{R_c}$$

Próbki do oznaczenia wskaźnika mrozoodporności należy przechowywać przez 28 dni w temperaturze pokojowej z zabezpieczeniem przed wysychaniem (w komorze o wilgotności 95% ÷ 100% lub w wilgotnym piasku). Następnie należy je całkowicie zanurzyć na 1 dobę w wodzie, a następnie w ciągu kolejnych 14 dni poddać cykлом zamrażania i odmrażania. Jeden cykl zamrażania i odmrażania polega na zamrażaniu próbki w temperaturze $-23 \pm 2^\circ\text{C}$ przez 8 godzin i odmrażania w wodzie o temperaturze $+18 \pm 2^\circ\text{C}$ przez 16 godzin. Oznaczenie wskaźnika mrozoodporności należy przeprowadzać na 3 próbkach i do obliczeń przyjmować średnią. Wynik badania różniący się od średniej o więcej niż 20% należy odrzucić, a jako miarodajną wartość wytrzymałości na ściskanie R_c^{z-o} należy przyjąć średnią obliczoną z pozostałych dwóch wyników, z dokładnością 0,1.

5.5. Wymagania wobec mieszanek

Mieszanki związane cementem klasyfikuje się pod względem właściwości wytrzymałościowych mieszanki przez wytrzymałość charakterystyczną na ściskanie R_c próbek zgodnie z przyjętym systemem I.

Wytrzymałości na ściskanie według poniższych wymagań, o ile nie podano inaczej w Dokumentacji projektowej.

Wymagania wobec mieszanek związanych cementem do warstwy podłoża ulepszanego

- wymagania wobec składników zgodnie z pkt. 2
- zawartość cementu wg. tablicy w pkt. 5.4
- zawartość wody wg projektu mieszanki
- wytrzymałość na ściskanie (system I) – klasa wytrzymałości R_c tablicy w pkt. 5.4:
 - ruch KR1-KR7 – C1,5/2,0

Mieszankę 0/8 mm można stosować tylko dla ruchu KR1 i KR2.

Wymagania wobec mieszanek związanych cementem do warstwy podbudowy pomocniczej

- wymagania wobec składników zgodnie z pkt. 2
- zawartość cementu wg. tablicy w pkt. 5.4
- zawartość wody wg projektu mieszanki
- wytrzymałość na ściskanie (system I) – klasa wytrzymałości R_c tablicy w pkt. 5.4:
 - ruch KR1-KR2 – C1,5/2,0 (nie więcej niż 4,0 MPa)
 - ruch KR3-KR4 – C3/4 (nie więcej niż 6,0 MPa)
 - ruch KR5-KR7 – C5/6 (nie więcej niż 10,0 MPa)
- mrozoochronność $\geq 0,6$

Wymagania wobec mieszanek związanych cementem do warstwy podbudowy zasadniczej

- wymagania wobec składników zgodnie z pkt. 2
- zawartość cementu wg. tablicy w pkt. 5.4
- zawartość wody wg projektu mieszanki
- wytrzymałość na ściskanie (system I) – klasa wytrzymałości R_c tablicy w pkt. 5.4:
 - ruch KR1-KR2 – C3/4 (nie więcej niż 6,0 MPa)
 - ruch KR3-KR4 – C5/6 (nie więcej niż 10,0 MPa)

- ruch KR5-KR7 – C8/10 (nie więcej niż 20,0 MPa)
- mrozoochronność $\geq 0,7$

5.6. Odcinek próbny

Wykonawca powinien wykonać odcinek próbny w celu:

- stwierdzenia czy sprzęt do produkcji mieszanki oraz jej rozkładania i zagęszczania jest właściwy,
- określenia grubości warstwy wbudowanej mieszanki przed zagęszczeniem, koniecznej do uzyskania wymaganej grubości warstwy zagęszczonej,
- określenia liczby przejazdów walców do uzyskania wymaganego wskaźnika zagęszczenia warstwy.

Na odcinku próbnym Wykonawca powinien użyć materiałów oraz sprzętu takich, jakie będą stosowane do wykonania podbudowy lub podłoża ulepszanego.

Powierzchnia odcinka próbnego powinna wynosić od 400 m² do 800 m², a długość nie powinna być mniejsza niż 200 m.

Odcinek próbny powinien być zlokalizowany w miejscu wskazanym przez Inżyniera.

Wykonawca może przystąpić do wykonywania podbudowy lub podłoża ulepszanego po zaakceptowaniu odcinka próbnego przez Inżyniera.

5.7. Warunki przystąpienia do robót i przygotowanie podłoża

Podbudowa lub podłoża ulepszone z mieszanek związanych cementem nie powinny być wykonywane, gdy temperatura powietrza jest niższa od +5°C oraz gdy podłoża jest zamarznięte.

Podłoża pod mieszankę powinno być przygotowane zgodnie z wymaganiami określonymi w dokumentacji projektowej i STWiORB. Zaleca się do korzystania z ustaleń podanych w STWiORB D.04.01.01 „Koryto wraz z profilowaniem i zagęszczeniem podłoża” i STWiORB D.02.00.00 „Roboty ziemne”.

Jeśli warstwa mieszanki kruszywa ma być układana w prowadnicach, to należy je ustawić na podłożu tak aby wyznaczały ściśle linie krawędzi układanej warstwy według dokumentacji projektowej.

Wysokość prowadnic powinna odpowiadać grubości warstwy mieszanki kruszywa w stanie niezagęszczonym. Prowadnice powinny być ustawione stabilnie, w sposób wykluczający ich przesuwanie się pod wpływem oddziaływania maszyn użytych do wykonania warstwy. Od użycia prowadnic można odstąpić przy zastosowaniu technologii gwarantującej odpowiednią równość warstwy, po uzyskaniu zgody Inżyniera.

5.8. Wytwarzanie i wbudowanie mieszanki

Wbudowanie mieszanki może być wykonywane wtedy gdy temperatura powietrza spadła poniżej 5°C oraz wtedy, gdy podłoża jest zamarznięte i podczas opadów deszczu. Nie należy rozpoczynać stabilizacji kruszywa cementem jeżeli prognozy meteorologiczne wskazują na możliwy spadek temperatury poniżej 5°C w czasie najbliższych 7 dni.

Mieszankę kruszywa związanego cementem o ściśle określonym składzie zawartym w receptce laboratoryjnej należy wytwarzać w wytwórniach (mieszarkach) stacjonarnych lub mobilnych zapewniających ciągłość produkcji i gwarantujących otrzymanie jednorodnej mieszanki. Mieszarka powinna być wyposażona w urządzenia do wagowego dozowania kruszywa i cementu oraz objętościowego dozowania wody.

Przy produkcji mieszanek należy prowadzić kontrolę produkcji zgodnie z WT-5 2010 Mieszanki związane spoiwem hydraulicznym do dróg krajowych część 5.

Mieszanka po wyprodukowaniu powinna być od razu transportowana na miejsce wbudowania, w sposób zabezpieczony przed segregacją i nadmiernym wysychaniem.

Mieszanka dowieziona z wytwórni powinna być układana przy pomocy układarek lub równiarek.

Grubość układania mieszanki powinna zapewniać uzyskanie wymaganej grubości warstwy po zagęszczeniu. Warstwę można wykonać o grubości np. 20 cm po zagęszczeniu. Gdy wymagana jest większa grubość, to do układania drugiej warstwy można przystąpić po odbiorze pierwszej warstwy przez Inżyniera. Przy układaniu mieszanki za pomocą równiarek konieczne jest stosowanie prowadnic.

Przed zagęszczeniem warstwa powinna być wyprofilowana do wymaganych rzędnych, spadków podłużnych i poprzecznych. Natychmiast po wyprofilowaniu mieszanki należy rozpocząć jej zagęszczanie, które należy kontynuować do osiągnięcia wskaźnika zagęszczenia nie mniejszego od 0,98 maksymalnego zagęszczenia określonego według normalnej próby Proctora. Zagęszczenie powinno być zakończone przed rozpoczęciem czasu wiązania cementu. Specjalną uwagę należy poświęcić zagęszczeniu mieszanki w sąsiedztwie spoin roboczych podłużnych i poprzecznych oraz wszelkich urządzeń obcych. Zaleca się aby Wykonawca organizował roboty w sposób unikający podłużnych spoin roboczych. Jeśli jednak w dolnej warstwie podbudowy występują spoiny robocze, to spoiny w górnej warstwie podbudowy powinny być względem nich przesunięte o co najmniej 30 cm dla spoiny podłużnej i 1 m dla spoiny poprzecznej.

Jeśli dokumentacja projektowa przewiduje wykonanie szczelin pozornych w podbudowie, to zaleca się je wykonać przez wycięcie szczelin np. grubości 3÷5 mm na głębokość około 1/3 jej grubości w początkowej fazie twardnienia betonu, tak aby powierzchnia podbudowy była podzielona na kwadratowe lub prostokątne płyty.

Dla warstwy podbudowy zasadniczej z mieszanki o wytrzymałości na ściskanie R c powyżej 10 MPa należy stosować dylatowanie poprzeczne i podłużne według ustaleń dokumentacji projektowej lub wg propozycji Wykonawcy zaakceptowanych przez Inżyniera.

Dla warstwy podbudowy zasadniczej z mieszanki o wytrzymałości R c przekraczającej 5 do 10 MPa należy stosować technologie przeciwspekaniowe według ustaleń dokumentacji projektowej, z zastosowaniem geosyntetyków lub membran, odpowiadających wymaganiom norm lub europejskich i krajowych aprobat technicznych.

5.9. Pielęgnacja warstwy kruszywa związanego cementem

Warstwa kruszywa związanego cementem powinna być natychmiast po zagęszczeniu poddana pielęgnacji według jednego z następujących sposobów:

- skropieniem preparatem pielęgnacyjnym, posiadającym aprobatę techniczną,
- przykryciem na okres 7 do 10 dni nieprzepuszczalną folią z tworzywa sztucznego, ułożoną na zakład co najmniej 30 cm i zabezpieczoną przed zerwaniem przez wiatr,
- przykryciem matami lub włókninami i spryskanie wodą przez okres 7÷10 dni,
- przykryciem warstwą piasku i utrzymanie jej w stanie wilgotnym przez okres 7÷10 dni,
- innymi środkami zaakceptowanymi przez Inżyniera.

Nie należy dopuszczać ruchu pojazdów i maszyn po warstwie kruszywa związanego cementem w okresie od 7 do 10 dni pielęgnacji, a po tym okresie ruch technologiczny może odbywać się wyłącznie za zgodą Inżyniera.

5.10. Roboty wykończeniowe

Roboty wykończeniowe, zgodne z dokumentacją projektową, STWiORB, dokumentacją wiaty i wskazaniem Inżyniera dotyczą prac związanych z dostosowaniem wykonanych robót do istniejących warunków terenowych, takie jak:

- odtworzenie przeszkód czasowo usuniętych,
- uzupełnienie zniszczonych w czasie robót istniejących elementów drogowych lub terenowych,
- roboty porządkujące otoczenie terenu robót,
- usunięcie oznakowania drogi wprowadzonego na okres robót.

6. KONTROLA JAKOŚCI ROBÓT

Ogólne zasady kontroli jakości robót podano w D-M.00.00.00 "Wymagania ogólne" pkt. 5.

6.1. Badania przed przystąpieniem do robót

Przed przystąpieniem do robót Wykonawca powinien:

- uzyskać wymagane dokumenty, dopuszczające wyroby budowlane do obrotu i powszechnego stosowania (np. stwierdzenie o oznakowaniu materiału znakiem CE lub znakiem budowlanym B, certyfikat zgodności, deklarację zgodności, aprobatę techniczną, ew. badania materiałów wykonane przez dostawców itp.),
- ew. wykonać własne badania właściwości materiałów przeznaczonych do wykonania robót, określone przez Inżyniera.

Wszystkie dokumenty oraz wyniki badań Wykonawca przedstawia Inżynierowi do akceptacji.

6.2. Wytrzymałość na ściskanie

Wytrzymałość na ściskanie określa się na próbkach walcowych o średnicy i wysokości 8cm (przy uziarnieniu kruszywa do 10mm) lub 16cm (przy uziarnieniu do 40mm). Przygotowanie i pielęgnacja próbek powinna być zgodna z wymaganiami podanymi w WT-5. Próbki do badań należy pobierać z miejsc wybranych losowo, w warstwie rozłożonej przed jej zagęszczeniem. Trzy próbki należy badać po 7 dniach a 3 po 28 dniach przechowywania. Wyniki wytrzymałości na ściskanie powinny być zgodne z wymaganiami podanymi w punkcie 5.3.

6.3. Częstotliwość i zakres badań kontrolnych

Częstotliwość i zakres badań kontrolnych w czasie robót przy wykonywaniu warstw z kruszywa stabilizowanego cementem podano w tablicy 2.

Tablica 2. Częstotliwość badań przy wykonywaniu warstw z kruszywa stabilizowanego cementem

Lp.	1.1 Wyszczególnienie badań	Częstość badań	
		Minimalna ilość badań na dziennej działce roboczej	Maksymalna powierzchnia
1.	Uziarnienie kruszywa	2	3000 m ²
2.	Wilgotność mieszanki kruszywa z cementem		
3.	Zagęszczenie warstwy		
4.	Wytrzymałość 7-dniowa	2 serie (2x6 próbek)	3000 m ²
5.	Wytrzymałość 28-dniowa	2 serie (2x6 próbek)	
6.	Mrozoodporność kruszywa stabilizowanego cementem	Przy projektowaniu i w przypadkach wątpliwych	
7.	Badania cementu	Przy projektowaniu i przy każdej zmianie	
8.	Badania wody	Dla każdego wątpliwego źródła	
9.	Szczegółowe badania kruszywa: uziarnienie, granica płynności, wskaźnik plastyczności, zawartość części organicznych, odczyn pH, zawartość siarczanów, wskaźnik piaskowy.	Przy każdej zmianie rodzaju kruszywa	

6.3.1 Uziarnienie kruszywa

Próbki do badań należy pobierać z mieszanek przed podaniem spoiwa. Uziarnienie kruszywa powinno być zgodne z wymaganiami podanymi w SST tabl. 1.

6.3.2. Wilgotność mieszanki kruszywa ze spoiwami

Wilgotność mieszanki powinna być równa wilgotności optymalnej, określonej w projekcie składu tej mieszanki z tolerancją +10% -20% jej wartości.

6.3.3. Jednorodność i głębokość wymieszania (dla metody stabilizacji na miejscu)

Jednorodność wymieszania kruszywa ze spoiwem polega na ocenie wizualnej jednolitego zabarwienia mieszanki. Głębokość wymieszania mierzy się w odległości min. 0,5 m od krawędzi ulepszanego podłoża. Głębokość wymieszania powinna być taka, aby grubość warstwy po zagęszczeniu była równa projektowanej.

6.3.4. Zagęszczenie warstwy

Mieszanka powinna być zagęszczona do osiągnięcia wskaźnika zagęszczenia nie mniejszego od 1,00, oznaczonego zgodnie z normą BN-77/8931-12

6.3.5. Grubość ulepszanego podłoża

Grubość warstwy należy mierzyć bezpośrednio po jej zagęszczeniu w odległości co najmniej 0,5 m od krawędzi. Grubość warstwy nie może różnić się od projektowanej o więcej niż +/- 10%.

6.3.7. Mrozoodporność

Wskaźnik mrozoodporności określany przez spadek wytrzymałości na ściskanie próbek poddawanych cyklowi zamrażania i odmrażania powinien być zgodny z wymaganiami podanymi w ST. Metoda badania zgodna z PN-S-96012.

6.3.8. Badanie spoiwa

Dla każdej dostawy cementu Wykonawca powinien dostarczyć Atest Producenta cementu. Zabrania się używania do stabilizacji cementów ciepłych (zbyt świeżych, prosto z produkcji)

6.3.9. Badanie wody

W przypadkach wątpliwych należy przeprowadzić badania wody wg PN-88/B-32250.

6.3.10. Badanie właściwości gruntu

Właściwości gruntu należy badać przy każdej jego zmianie. Właściwości powinny być zgodne z wymaganiami podanymi w ST dotyczących ulepszanego podłoża.

6.4. Badania i pomiary cech geometrycznych wykonanej warstwy ulepszanego podłoża z kruszywa stabilizowanego cementem

Częstotliwość i zakres badań i pomiarów wykonanej warstwy podano w tablicy 3.

Tablica 3. Częstotliwość i zakres badań i pomiarów cech geometrycznych wykonanej warstwy ulepszanego podłoża z gruntu stabilizowanego cementem

Lp.	Wyszczególnienie badań i pomiarów	Minimalna częstotliwość badań i pomiarów
1.	Grubość warstwy	w trzech punktach na każdej działce roboczej
2.	Szerokość warstwy	10 raz na 1 km
3.	Równość podłużna	w sposób ciągly planografem albo co 20 m łata na każdym pasie ruchu
4.	Równość poprzeczna	10 razy na 1 km
5.	Spadki poprzeczne ¹⁾	10 razy na 1 km
6.	Rzędne wysokościowe	co 20 m na odcinkach prostych i co 10 m na łukach, w osi jezdni i na jej krawędziach
7.	Ukształtowanie osi w planie ¹⁾	co 100 m

¹⁾ Dodatkowe pomiary spadków poprzecznych i ukształtowania osi w planie należy wykonać w punktach charakterystycznych.

6.5. Wymagania dotyczące cech geometrycznych ulepszanego podłoża

6.5.1. Równość wzmacnianego podłoża

Nierówności podłużne wzmacnianego podłoża należy mierzyć 4-metrową łata lub planografem w osi każdego pasa ruchu zgodnie z BN-68/8931-04 z częstotliwością podaną w tablicy 3.

Nierówności poprzeczne należy mierzyć 4-metrową łata z częstotliwością podaną w tablicy 3. Nierówności nie powinny przekraczać 15 mm.

6.5.2. Spadki poprzeczne wzmacnianego podłoża

Spadki poprzeczne należy mierzyć za pomocą 4-metrowej łaty i poziomicy z częstotliwością podaną w tablicy 3. Spadki poprzeczne ulepszanego podłoża powinny być zgodne z Dokumentacją Projektową z tolerancją $\pm 0,3\%$.

6.5.3. Rzędne ulepszanego podłoża

Rzędne należy sprawdzać w osi jezdni i na jej krawędziach z częstotliwością podaną w tablicy 3.

Różnice pomiędzy rzędnymi wykonanej warstwy a rzędnymi projektowanymi nie powinny przekraczać -2cm, +1cm.

6.5.4. Ukształtowanie osi ulepszanego podłoża

Ukształtowanie osi warstwy podłoża należy sprawdzać w punktach głównych trasy i w innych punktach z częstotliwością podaną w tablicy 3.

Oś w planie nie może być przesunięta w stosunku do osi projektowanej o więcej niż 5cm.

6.5.5. Szerokość wzmacnianego podłoża

Szerokość wzmacnianego podłoża należy sprawdzać z częstotliwością podaną w tablicy 3.

Szerokość wzmacnianego podłoża nie może różnić się od szerokości projektowanej o więcej niż +10cm i -5cm.

6.5.6. Wymagania dotyczące grubości warstwy

Grubość warstwy należy mierzyć, przez wykonanie otworów na całą jej głębokość, w odległości co najmniej 0,5m od krawędzi, natychmiast po zagęszczeniu warstwy, z częstotliwością podaną w tablicy 3.

Grubość warstwy ulepszanego podłoża nie powinna różnić się od grubości projektowanej o więcej niż +/- 10.

7. OBMIAR ROBÓT

7.1. Ogólne zasady obmiaru robót

Ogólne zasady obmiaru robót podano w ST DM.00.00.00 „Wymagania ogólne”, pkt 7.

7.2. Jednostka obmiarowa

Jednostką obmiarową jest 1 m² (metr kwadratowy) wykonanej podbudowy i podłoża ulepszanego z:

- mieszanki związanej spoiwem hydraulicznym C1.5/2 (warstwa mrozoochronna z mieszanki stabilizowanej cementem)
 - mieszanki związanej spoiwem hydraulicznym C3/4 (mieszanka stabilizowana cementem)
- o grubości zgodnie z Dokumentacją Projektową.

8. ODBIÓR ROBÓT

Ogólne zasady odbioru robót podano w ST DM.00.00.00 „Wymagania ogólne”, pkt 8.

Roboty uznaje się za zgodne z Dokumentacją Projektową, ST i wymaganiami Inżyniera, jeżeli wszystkie pomiary i badania z zachowaniem tolerancji wg pkt 6 dały wyniki pozytywne. Dopuszcza się statystyczna ocenę wytrzymałości i zagęszczenia warstwy.

9. PODSTAWA PŁATNOŚCI

9.1. Ogólne ustalenia dotyczące podstawy płatności

Ogólne ustalenia dotyczące podstawy płatności podano w ST DM.00.00.00 „Wymagania ogólne”, pkt 9.

9.2. Cena jednostki obmiarowej

Cena jednostki obmiarowej dla stabilizacji „z betoniarki” obejmuje:

- prace pomiarowe i roboty przygotowawcze,
- oznakowanie robót,
- opracowanie receptury,
- ewentualne wykonanie odcinka próbnego,
- zakup i dostarczenie materiałów, wyprodukowanie mieszanki i jej transport na miejsce wbudowania,
- dostarczenie, ustawienie, rozebranie i odwiezienie prowadnic,
- rozłożenie i zagęszczenie mieszanki,
- pielęgnacja wykonanej warstwy,
- uporządkowanie terenu robót i jego otoczenia,
- odwiezienie sprzętu,
- przeprowadzenie pomiarów i badań laboratoryjnych, wymaganych w ST.

10. PRZEPISY ZWIĄZANE

1. WT-5 2010 Wymagania techniczne; Mieszanki związane spoiwem hydraulicznym do dróg krajowych
2. PN-EN 196-2 Metody badania cementu. Analiza chemiczna cementu
3. PN-EN 196-6 Metody badania cementu. Oznaczanie stopnia zmielenia
4. PN-EN 197-1 Cement. Część 1: Skład, wymagania i kryteria zgodności dotyczące cementu powszechnego użytku
5. PN-EN 932-3 Badania podstawowych właściwości kruszyw- Procedura i terminologia uproszczonego opisu petrograficznego
6. PN-EN 932-5 Badania podstawowych właściwości kruszyw- Część 5: Wyposażenie podstawowe i wzorcowanie
7. PN-EN 933-1 Badania geometrycznych właściwości kruszyw. Oznaczenie składu ziarnowego. Metoda przesiewania.
8. PN-EN 933-3 Badania geometrycznych właściwości kruszyw. Oznaczenie kształtu ziarn za pomocą wskaźnika płaskości.
9. PN-EN 933-4 Badania geometrycznych właściwości kruszyw. Część 4: Oznaczenie kształtu ziarn. Wskaźnik kształtu
10. PN-EN 933-5 Badania geometrycznych właściwości kruszyw. Oznaczenie procentowej zawartości ziarn o powierzchniach powstałych w wyniku przekruszenia lub łamania kruszyw grubych.
11. PN-EN 933-8 Badania geometrycznych właściwości kruszyw. Część 8: Ocena zawartości drobnych cząstek – Badania wskaźnika piaskowego
12. PN-EN 933-9 Badania geometrycznych właściwości kruszyw- Ocena zawartości drobnych cząstek. Badania błękitem metylenowym
13. PN-EN 934-2 Domieszki do betonu, zaprawy i zaczynu. Domieszki do betonu. Definicje i wymagania
14. PN-EN 1008 Woda zarobowa do betonu. Specyfikacja pobierania próbek, badanie i ocena przydatności wody zarobowej do betonu, w tym wody odzyskanej z procesów produkcji betonu.
15. PN-EN 1097-1 Badania mechanicznych i fizycznych właściwości kruszyw. Oznaczenie odporności na ścieranie (mikro-Deval)
16. PN-EN 1097-2 Badania mechanicznych i fizycznych właściwości kruszyw. Metoda oznaczania odporności na rozdrabnianie
17. PN-EN 1097-5 Badania mechanicznych i fizycznych właściwości kruszyw. Metoda oznaczania wilgotności
18. PN-EN 1097-6 Badania mechanicznych i fizycznych właściwości kruszyw. Oznaczanie gęstości ziarn i nasiąkliwości
19. PN-EN 1367-1 Badania właściwości cieplnych i odporności kruszyw na działanie czynników atmosferycznych. Część 1: Oznaczenie mrozoodporności

20. PN-EN 1367-2 Badania właściwości cieplnych i odporności kruszyw na działanie czynników atmosferycznych. Badanie w siarce magnezu
21. PN-EN 1367-3 Badania właściwości cieplnych i odporności kruszyw na działanie czynników atmosferycznych. Część 3: Badanie bazaltowej zgorzeli słonecznej metodą gotowania
22. PN-EN 1744-1 Badania chemicznych właściwości kruszyw. Analiza chemiczna
23. PN-EN 1744-3 Badania chemicznych właściwości kruszyw. Przygotowanie wyciągów przez wymywanie kruszyw
24. PN-ISO 565 Sita kontrolne- Tkanina z drutu, blacha perforowana i blach cienka perforowana elektrolizacyjnie- Wymiary nominalne oczek
25. PN-EN 13242 Kruszywa do niezwiązanych i związanych hydraulicznie materiałów stosowanych w obiektach budowlanych i budownictwie drogowym
26. PN-EN 13286-1 Mieszanki związane i niezwiązane spoiwem hydraulicznym.- Część 1: Laboratoryjne metody oznaczania referencyjnej gęstości i wilgotności.-Wprowadzenie, wymagania ogólne i pobieranie próbek
27. PN-EN 13286-2 Mieszanki związane i niezwiązane spoiwem hydraulicznym. Część 2: Metody określania gęstości i zawartości wody. Zagęszczanie metodą Proctora
28. PN-EN 13286-41 Mieszanki związane i niezwiązane spoiwem hydraulicznym. Część 41: Metoda oznaczania wytrzymałości na ścislenie mieszanek związanych spoiwem hydraulicznym.
29. PN-EN 13286-50 Mieszanki związane i niezwiązane spoiwem hydraulicznym. Metoda sporządzania próbek związanych hydraulicznie za pomocą aparatu Proctora lub zagęszczania na stole wibracyjnym.
30. BN-68/8931-04 Drogi samochodowe. Pomiar równości nawierzchni planografem i łąką.
31. BN-77/8931-12 Oznaczanie wskaźnika zagęszczenia gruntu.
32. PN-S-96012 Podbudowa i ulepszone podłoże z gruntu stabilizowanego cementem
33. Katalogu typowych konstrukcji nawierzchni podatnych i półsztywnych (Załącznik do zarządzenia nr 31 Generalnego Dyrektora Dróg Krajowych i Autostrad z dnia 16.06.2014 r,
34. Katalog typowych konstrukcji nawierzchni podatnych i półsztywnych, IBDiM, Warszawa 1997

**D.04.05.02 ULEPSZONE PODŁOŻE Z GRUNTU ZWIĄZANEGO SPOIWEM HYDRAULICZNYM
C0.4/1.5**

1. WSTĘP

1.1. Przedmiot Specyfikacji Technicznej (ST)

Przedmiotem niniejszej Specyfikacji są wymagania dotyczące wykonania ulepszanego podłoża z gruntu związanego spoiwem hydraulicznym C0.4/1.5 w ramach **Rozbudowy skrzyżowania drogi powiatowej nr 2839W - ulicy Gościnniec, z drogą gminną – ul. Rybną, w miejscowości Wola Gołkowska.**

1.2. Zakres stosowania Specyfikacji

Specyfikacja jest stosowana jako dokument przetargowy i kontraktowy przy zlecaniu i realizacji robót wymienionych w punkcie 1.1.

1.3. Zakres robót objętych Specyfikacją

Ustalenia zawarte w niniejszej Specyfikacji mają zastosowanie przy wykonywaniu ulepszanego podłoża z gruntu związanego spoiwem hydraulicznym C0.4/1.5 zgodnie z Dokumentacją Projektową.

1.4. Określenia podstawowe

Określenia podstawowe podane w niniejszej Specyfikacji są zgodne z obowiązującymi, odpowiednimi polskimi normami i z definicjami podanymi w D-M.00.00.00 "Wymagania ogólne" pkt 1.4.

1.4.1. Kruszywo stabilizowane cementem – mieszanka kruszywa naturalnego, cementu i wody, dobranych w optymalnych ilościach, zagęszczona i stwardniała w wyniku ukończenia procesu wiązania cementu.

1.4.2. Ulepszone podłoże – warstwa podłoża bezpośrednio pod nawierzchnią, ulepszona spoiwem hydraulicznym, stosowana wówczas, gdy podłoże gruntowe ma małą nośność.

1.4.3. Grunt stabilizowany cementem - mieszanka cementowo-gruntowa zagęszczona i stwardniała w wyniku ukończenia procesu wiązania cementu.

1.4.4. Pozostałe określenia podstawowe podane w niniejszej Specyfikacji są zgodne z obowiązującymi, odpowiednimi polskimi normami i z definicjami podanymi w D-M.00.00.00 „Wymagania ogólne” pkt. 1.4.

1.5. Ogólne wymagania dotyczące robót

Ogólne wymagania dotyczące robót podano w D-M.00.00.00 "Wymagania ogólne" pkt. 1.5.

2. MATERIAŁY

2.1. Warunki ogólne stosowania materiałów

Warunki ogólne stosowania materiałów, ich pozyskiwania i składowania podano w D-M.00.00.00 "Wymagania ogólne" pkt 2.

2.2. Grunty do stabilizacji spoiwem hydraulicznym

Przed przystąpieniem do wykonania stabilizacji spoiwem hydraulicznym należy wykonać badania gruntu przeznaczone do wykonania stabilizacji.

W zależności od wybranego przez Wykonawcę spoiwa hydraulicznego grunt należy doprowadzić do parametrów umożliwiających stabilizację i osiągnięcie założonych parametrów gruntu stabilizowanego spoiwem hydraulicznym.

2.3. Spoiwo hydrauliczne

Do stabilizacji gruntu można stosować:

- cement klasy 32,5 spełniający wymagania PN-EN 197-1. Dopuszcza się użycie cementu CEM III,
- popioły lotne,
- żuźle,
- wapno suchogaszone (hydratyzowane) Ca(OH) 2 albo wapno palone niegaszone wg PN-EN 459-1,
- hydrauliczne spoiwo drogowe zgodne z normą ENV 13282 lub Europejską Aprobata techniczną lub Aprobata techniczną IBDiM.

Wykonawca przedstawi wybrany przez siebie rodzaj spoiwa hydraulicznego wraz z wynikami badań mieszanki gruntowo-spoiwowej.

2.4. Woda

Woda do stabilizacji gruntu i ewentualnie do pielęgnacji wykonanej warstwy powinna być czysta, bez zawartości szkodliwych dodatków, odpowiadająca wymaganiom PN-EN 1008. Gdy woda pochodzi z wątpliwych źródeł nie może być użyta bez stwierdzenia zgodności z powyższą normą.

2.5. Domieszki

Domieszki powinny być zgodne z PN-EN 934-2.

Jeśli w mieszance mają być zastosowane środki przyspieszające lub opóźniające wiązanie, należy to uwzględnić przy projektowaniu składu mieszanki.

2.5. Preparaty do pielęgnacji warstwy

W przypadku stosowania do pielęgnacji wykonanej warstwy preparatów powłokotwórczych muszą one posiadać Aprobatę Techniczną wydaną przez IBDiM.

3. SPRZĘT

3.1. Ogólne zasady stosowania sprzętu

Ogólne zasady stosowania sprzętu podano w D-M.00.00.00 "Wymagania ogólne" pkt. 3.

3.2. Sprzęt do wykonania ulepszonych podłoża

Do wykonania stabilizacji metodą „na miejscu” należy stosować następujący sprzęt:

- stabilizator gruntu do wymieszania gruntu ze spoiwami zapewniający głębokość mieszania minimum 25cm,
- w miejscach trudnodostępnych – mieszarki jedno lub wielowirnikowe do wymieszania gruntu ze spoiwami zapewniające mieszanie na pełną głębokość,
- rozsypywarki wyposażone w osłony przeciwpylne i szczeliny o regulowanej szerokości do rozsypywania spoiw,
- przewożne zbiorniki na wodę, wyposażone w urządzenia do równomiernego i kontrolowanego dozowania wody,
- walce ogumione i stalowe wibracyjne lub statyczne do zagęszczania,
- zagęszczarki płytowe, ubijaki mechaniczne lub małe walce wibracyjne do zagęszczania w miejscach trudnodostępnych.

Użyty przez Wykonawcę sprzęt mechaniczny musi być sprawny technicznie i uzyskać akceptację Inżyniera.

4. TRANSPORT

4.1. Warunki ogólne transportu

Ogólne zasady transportu podano w D-M.00.00.00 "Wymagania ogólne" pkt. 4.

4.2. Transport materiałów

Transport spoiwa hydraulicznego powinien odbywać się w sposób chroniący go przed zawilgoceniem i zanieczyszczeniem.

Jeżeli woda do wytwarzania mieszanki nie jest pobierana bezpośrednio z instalacji wodociągowej, to powinna być dowożona z uzgodnionego miejsca w czystych zbiornikach, w sposób zabezpieczający przed zanieczyszczeniem.

5. WYKONANIE ROBÓT

5.1. Ogólne zasady wykonania robót

Ogólne zasady wykonania robót podano w STWiORB DM.00.00.00. "Wymagania ogólne" pkt 5.

5.2. Badania podłoża przed przystąpieniem do wykonania stabilizacji podłoża rodzimego spoiwem hydraulicznym

Ulepszone podłoże z gruntów rodzimych stabilizowanych spoiwem hydraulicznym przewiduje się dla odcinków dróg o kategorii ruchu KR1÷4 na odcinkach występowania w podłożu wykopów gruntów o grupie nośności G2÷G4 (jeśli nie przewidziano innego rodzaju wzmocnienia) oraz dla podłoża nasypów.

Po wykonaniu wykopów i wyprofilowaniu podłoża należy wykonać badania modułu odkształcenia E2 oraz określić grupę nośności podłoża na powierzchni koryta. Przyjęte w projekcie obszary stabilizacji na określonej głębokości są podane orientacyjnie. Zakres stabilizacji na określonej głębokości zostanie zweryfikowany po wykonaniu badań gruntu podłoża i zaakceptowaniu wyników tych badań przez Inżyniera.

Minimalna wartość E 2 przed ulepszeniem warstwy podłoża powinna wynosić 30MPa. Jeżeli w podłożu gruntowym zbadany wtórny moduł odkształcenia jest niższy niż 30MPa to należy podjąć środki w celu ulepszenia gruntu podłoża, umożliwiające wykonanie zakładanej stabilizacji spoiwem hydraulicznym.

Możliwe do zastosowania środki proponuje Wykonawca i przedstawia do akceptacji Inżynierowi. Dopuszcza się wykonywanie badań nośności za pomocą płyty dynamicznej zamiennie do badań nośności za pomocą płyty statycznej VSS. Do ustalenia wyników (kalibracji) należy odnieść się do opracowania IBDiM „Badanie i ustalenie zależności korelacyjnych dla oceny stanu zagęszczenia i nośności gruntów płytą dynamiczną”. Warszawa 2005 oraz do instrukcji producenta płyty dynamicznej, lub wykonać własną kalibrację.

5.2. Przygotowanie podłoża

Podłoże gruntowe pod ulepszone podłoże powinno spełniać wymagania określone w D.04.01.01.

Ulepszone podłoże powinno być wytyczona w sposób umożliwiający jego wykonanie zgodnie z Dokumentacją Projektową lub wg zaleceń Inżyniera z tolerancjami określonymi w niniejszej STWiORB.

5.3. Warunki przystąpienia do robót

Warstwa z gruntu stabilizowanego spoiwem hydraulicznym nie może być wykonywana wtedy, gdy temperatura powietrza spadła poniżej 5°C oraz wtedy, gdy podłoże jest zamrożone i podczas opadów deszczu. Nie należy rozpoczynać stabilizacji gruntu cementem, jeżeli prognozy meteorologiczne wskazują na możliwy spadek temperatury poniżej 5°C w czasie najbliższych 7 dni.

5.4. Opracowanie recepty laboratoryjnej

Wykonawca zobowiązany jest do przeprowadzenia badań konkretnych materiałów, oraz opracowania recepty i przedstawienia do akceptacji Inżyniera w terminie 30 dni przed rozpoczęciem robót.

Recepta powinna zawierać ilości poszczególnych składników, wskaźnik mrozoodporności, wilgotność optymalną oraz wartość wytrzymałości na ściskanie w zależności od użytego spoiwa hydraulicznego.

Podstawowym sprawdzianem przydatności danego spoiwa hydraulicznego do stabilizacji gruntu pod konstrukcję nawierzchni jest uzyskanie na wykonanej warstwie modułu wtórnego $E_2 \geq 50\text{MPa}$.

5.5. Przygotowanie mieszanki

Przygotowanie mieszanki powinno się odbywać zgodnie z zatwierdzoną przez Inżyniera receptą laboratoryjną.

Zawartość spoiwa hydraulicznego w mieszance powinna być określona na podstawie procedury projektowej i/lub doświadczenia z mieszankami wyprodukowanymi przy użyciu proponowanych składników.

Zawartość wody powinna być określona na podstawie procedury projektowej wg metody Proctora i/lub doświadczenia z mieszankami wyprodukowanymi przy użyciu proponowanych składników.

Zawartość wody należy określić zgodnie z PN-EN 13286-2.

Zaprojektowany skład mieszanki powinien zapewniać otrzymanie w czasie budowy właściwości gruntu stabilizowanego cementem zgodnych z wymaganiami określonymi w pkt. 5.3.

5.6. Odcinek próbny

Co najmniej 3 dni przed rozpoczęciem robót należy wykonać odcinek próbny w celu:

- określenia grubości warstwy mieszanki w stanie luźnym dla uzyskania grubości warstwy zgodnej z Dokumentacją Projektową po zagęszczeniu,
- oceny przydatności zastosowanego sprzętu do układania i zagęszczania,
- sprawdzenia opracowanej recepty laboratoryjnej.
- sprawdzenie jednorodności wymieszania cementu z gruntem i zagęszczenia

Na odcinku próbnym Wykonawca powinien użyć materiałów oraz sprzętu takich, jakie będą stosowane do wykonywania ulepszanego podłoża.

Odcinek próbny powinien być zlokalizowany w miejscu uzgodnionym z Inżynierem. Długość odcinka próbnego nie mniej niż 100m. W uzasadnionych przypadkach po uzyskaniu zgody Inżyniera, długość odcinka może być krótsza.

Wykonawca może przystąpić do wykonywania ulepszanego podłoża po zaakceptowaniu odcinka próbnego przez Inżyniera.

5.7. Stabilizacja metodą mieszania na miejscu

Do stabilizacji gruntu metodą mieszania na miejscu można użyć specjalistycznych mieszarek wieloprześciowych lub jednoprześciowych.

Grunt powinien być wymieszany z cementem w sposób zapewniający jednorodność na określonej głębokość, gwarantującą uzyskanie projektowanej grubości warstwy po zagęszczeniu.

Po wymieszaniu gruntu z cementem należy sprawdzić wilgotność mieszanki. Wilgotność mieszanki przed zagęszczeniem nie może różnić się od wilgotności optymalnej o więcej niż +10%, -20% jej wartości.

Czas od momentu rozłożenia cementu na gruncie do momentu zakończenia mieszania nie powinien być dłuższy od 2 godzin.

Po zakończeniu mieszania należy powierzchnię warstwy wyrównać i wyprofilować do wymaganych w Dokumentacji Projektowej rzędnych oraz spadków poprzecznych i podłużnych.
Po wyprofilowaniu należy natychmiast przystąpić do zagęszczania warstwy.

5.8. Zagęszczanie

Zagęszczenie należy kontynuować do osiągnięcia wskaźnika zagęszczenia mieszanki $I_s \geq 1,0$, określonego wg BN-77/8931-12. Badanie prowadzimy bezpośrednio po zakończeniu zagęszczania.

Wszelkie miejsca luźne, rozsegregowane, spękane podczas zagęszczania lub w inny sposób wadliwe, powinny być naprawione przez zerwanie warstwy na pełną grubość, wbudowanie nowej mieszanki o odpowiednim składzie i ponownie zagęszczone.

5.9. Pielęgnacja wykonanej warstwy

Po zagęszczeniu warstwy należy zabezpieczyć ją przed wyparowaniem wody. Metody zabezpieczenia zostaną podane przez Wykonawcę do akceptacji Inżyniera.

6. KONTROLA JAKOŚCI ROBÓT

Ogólne zasady kontroli jakości robót podano w D-M.00.00.00 "Wymagania ogólne" pkt. 5.

6.1. Badania przed przystąpieniem do robót

Przed przystąpieniem do robót Wykonawca powinien:

- uzyskać wymagane dokumenty, dopuszczające wyroby budowlane do obrotu i powszechnego stosowania (np. stwierdzenie o oznakowaniu materiału znakiem CE lub znakiem budowlanym B, certyfikat zgodności, deklarację właściwości użytkowych, aprobatę techniczną, ew. badania materiałów wykonane przez dostawców itp.),
- wykonać badania gruntu rodzimego,
- opracować receptę laboratoryjną dla mieszanki gruntu z wybranym spoiwem hydraulicznym oraz przedstawić Inżynierowi wraz z wynikami badań do zatwierdzenia,
- ew. wykonać własne badania właściwości spoiwa hydraulicznego i innych materiałów przeznaczonych do wykonania robót, określone przez Inżyniera.

Wszystkie dokumenty oraz wyniki badań oraz skład mieszanki gruntowo-spoiwowej Wykonawca przedstawia Inżynierowi do akceptacji.

6.2. Parametry mieszanki gruntowo-spoiwowej

W zależności od użytego spoiwa hydraulicznego należy zbadać parametry określone w projekcie mieszanki wg odpowiednich norm. Moduł odkształcenia E 2 należy wyznaczyć dla przyrostu obciążenia od 0,25 MPa do 0,35 MPa przy zastosowaniu płyty VSS o średnicy 300 mm. Końcowe obciążenie powinno wynosić 0,45 MPa.

Obliczenie wyników wg wzoru:

$$E = \frac{3\Delta p}{4\Delta s} \cdot D$$

w którym:

- E – moduł odkształcenia (MPa)
- Δp – różnica nacisków (MPa)
- Δs – przyrost osiadań odpowiadający tej różnicy nacisków (mm)
- D – średnica płyty (mm)

Oznaczanie modułu odkształcenia podłoża przez obciążenie płytą wg PN-S-02205.

Dopuszcza się wykonywanie badań nośności za pomocą płyty dynamicznej zamiennie do badań nośności za pomocą płyty statycznej VSS. Do ustalenia wyników (kalibracji) należy odnieść się do opracowania IBDiM „Badanie i ustalenie zależności korelacyjnych dla oceny stanu zagęszczenia i nośności gruntów płytą dynamiczną”. Warszawa 2005 oraz do instrukcji producenta płyty dynamicznej, lub wykonać własną kalibrację.

6.3. Częstotliwość i zakres badań kontrolnych

Częstotliwość i zakres badań kontrolnych w czasie robót przy wykonywaniu warstw ulepszonego podłoża podano w tablicy.

Tablica. Częstotliwość badań przy wykonywaniu warstw ulepszonych podłoża

Lp.	Wyszczególnienie badań	Częstość badań	
		Minimalna ilość badań na dziennej działce roboczej	Maksymalna powierzchnia na jedno badanie
1. 2. 3. 4. 5.	Uziarnienie gruntu Wilgotność mieszanki gruntu ze spoiwem hyd. Jednorodność i głębokość wymieszania Zagęszczenie warstwy Grubość warstwy	2	3000 m ²
6.	Parametry mieszanki gruntowo-spoiwowej określone w projekcie mieszanki	3 próbki	3000 m ²
7.	Moduł wtórny E ₂	3 miejsca	3000 m ²
8.	Mrozoodporność kruszywa stabilizowanego cementem	Przy projektowaniu i w przypadkach wątpliwych	
9.	Badania cementu	Przy projektowaniu i przy każdej zmianie	
10.	Badania wody	Dla każdego wątpliwego źródła	

6.3.1 Badanie gruntu

Przy każdej zasadniczej zmianie rodzaju gruntu należy badać wszystkie jego właściwości i opracować nowy skład mieszanki.

6.3.2. Wilgotność mieszanki gruntu stabilizowanego spoiwem hydraulicznym

Zawartość wody w mieszance należy określić zgodnie z PN-EN 13286-2. Zawartość wody w mieszance kruszywa związanej spoiwem hydraulicznym powinna być zgodna z receptą laboratoryjną.

6.3.3. Jednorodność i głębokość wymieszania

Jednorodność wymieszania kruszywa ze spoiwem polega na ocenie wizualnej jednolitego zabarwienia mieszanki. Głębokość wymieszania mierzy się w odległości min. 0,5 m od krawędzi ulepszonych podłoża. Głębokość wymieszania powinna być taka, aby grubość warstwy po zagęszczeniu była równa projektowanej.

6.3.4. Zagęszczenie warstwy

Mieszanka powinna być zagęszczona do osiągnięcia wskaźnika zagęszczenia nie mniejszego od 1,00, oznaczonego zgodnie z normą BN-77/8931-12

6.3.5. Grubość ulepszonych podłoża

Grubość warstwy należy mierzyć bezpośrednio po jej zagęszczeniu w odległości co najmniej 0,5 m od krawędzi. Grubość warstwy nie może różnić się od projektowanej o więcej niż +/- 1cm.

6.3.7. Mrozoodporność

Wskaźnik mrozoodporności określany przez spadek wytrzymałości na ścislenie próbek poddawanych cyklicznie zamrażaniu i odmrażaniu powinien być zgodny z wymaganiami podanymi w ST. Metoda badania zgodna z PN-S-96012.

6.3.8. Badanie spoiwa

Dla każdej dostawy cementu Wykonawca powinien dostarczyć Atest Producenta cementu. Zabrania się używania do stabilizacji cementów ciepłych (zbyt świeżych, prosto z produkcji)

6.3.9. Badanie wody

W przypadkach wątpliwych należy przeprowadzić badania wody wg PN-88/B-32250.

6.4. Badania i pomiary cech geometrycznych wykonanej warstwy ulepszonych podłoża z kruszywa stabilizowanego cementem

Częstotliwość i zakres badań i pomiarów wykonanej warstwy podano w tablicy 3.

Tablica 3. Częstotliwość i zakres badań i pomiarów cech geometrycznych wykonanej warstwy ulepszonego podłoża z gruntu stabilizowanego cementem

Lp.	Wyszczególnienie badań i pomiarów	Minimalna częstotliwość badań i pomiarów
1.	Grubość warstwy	w trzech punktach na każdej działce roboczej
2.	Szerokość warstwy	10 raz na 1 km
3.	Równość podłużna	w sposób ciągły planografem albo co 20 m łata na każdym pasie ruchu
4.	Równość poprzeczna	10 razy na 1 km
5.	Spadki poprzeczne ¹⁾	10 razy na 1 km
6.	Rzędne wysokościowe	co 20 m na odcinkach prostych i co 10 m na łukach, w osi jezdni i na jej krawędziach
7.	Ukształtowanie osi w planie ¹⁾	co 100 m

¹⁾ Dodatkowe pomiary spadków poprzecznych i ukształtowania osi w planie należy wykonać w punktach charakterystycznych.

6.5. Wymagania dotyczące cech geometrycznych ulepszonego podłoża

6.5.1. Równość wzmacnianego podłoża

Nierówności podłużne wzmacnianego podłoża należy mierzyć 4-metrową łata lub planografem w osi każdego pasa ruchu zgodnie z BN-68/8931-04 z częstotliwością podaną w tablicy 3.

Nierówności poprzeczne należy mierzyć 4-metrową łata z częstotliwością podaną w tablicy 3. Nierówności nie powinny przekraczać 15 mm.

6.5.2. Spadki poprzeczne wzmacnianego podłoża

Spadki poprzeczne należy mierzyć za pomocą 4-metrowej łaty i poziomicy z częstotliwością podaną w tablicy 3. Spadki poprzeczne ulepszonego podłoża powinny być zgodne z Dokumentacją Projektową z tolerancją $\pm 0,5\%$.

6.5.3. Rzędne ulepszonego podłoża

Rzędne należy sprawdzać w osi jezdni i na jej krawędziach z częstotliwością podaną w tablicy 3.

Różnice pomiędzy rzędnymi wykonanej warstwy a rzędnymi projektowanymi nie powinny przekraczać -2cm, +1cm.

6.5.4. Ukształtowanie osi ulepszonego podłoża

Ukształtowanie osi warstwy podłoża należy sprawdzać w punktach głównych trasy i w innych punktach z częstotliwością podaną w tablicy 3.

Oś w planie nie może być przesunięta w stosunku do osi projektowanej o więcej niż 5cm.

6.5.5. Szerokość wzmacnianego podłoża

Szerokość wzmacnianego podłoża należy sprawdzać z częstotliwością podaną w tablicy 3.

Szerokość wzmacnianego podłoża nie może różnić się od szerokości projektowanej o więcej niż +10cm i -5cm.

6.5.6. Wymagania dotyczące grubości warstwy

Grubość warstwy należy mierzyć, przez wykonanie otworów na całą jej głębokość, w odległości co najmniej 0,5m od krawędzi, natychmiast po zagęszczeniu warstwy, z częstotliwością podaną w tablicy 3.

Grubość warstwy ulepszonego podłoża nie powinna różnić się od grubości projektowanej o więcej niż $\pm 10\%$.

7. OBMIAR ROBÓT

7.1. Ogólne zasady obmiaru robót

Ogólne zasady obmiaru robót podano w ST DM.00.00.00 „Wymagania ogólne”, pkt 7.

7.2. Jednostka obmiarowa

Jednostką obmiarową jest 1 m² (metr kwadratowy) wykonanego ulepszonego podłoża z gruntu związanego spoiwem hydraulicznym C_{0,4/1,5} o grubości zgodnie z Dokumentacją Projektową.

8. ODBIÓR ROBÓT

Ogólne zasady odbioru robót podano w ST DM.00.00.00 „Wymagania ogólne”, pkt 8.

Roboty uznaje się za zgodne z Dokumentacją Projektową, ST i wymaganiami Inżyniera, jeżeli wszystkie pomiary i badania z zachowaniem tolerancji wg pkt 6 dały wyniki pozytywne. Dopuszcza się statystyczną ocenę wytrzymałości i zagęszczenia warstwy.

9. PODSTAWA PŁATNOŚCI

9.1. Ogólne ustalenia dotyczące podstawy płatności

Ogólne ustalenia dotyczące podstawy płatności podano w ST DM.00.00.00 „Wymagania ogólne”, pkt 9.

9.2. Cena jednostki obmiarowej

Cena jednostki obmiarowej dla stabilizacji „z betoniarki” obejmuje:

- prace pomiarowe i roboty przygotowawcze,
- oznakowanie robót,
- badania gruntu,
- opracowanie receptury,
- zakup i dostarczenie materiałów,
- wykonanie odcinka próbnego,
- wykonanie ulepszonego podłoża,
- zagęszczenie mieszanki,
- pielęgnacja wykonanej warstwy,
- uporządkowanie terenu robót i jego otoczenia,
- odwizienie sprzętu,
- przeprowadzenie pomiarów i badań laboratoryjnych, wymaganych w ST.

10. PRZEPISY ZWIĄZANE

WT-5 2010 Wymagania techniczne; Mieszanki związane spoiwem hydraulicznym do dróg krajowych
PN-EN 196-1 Metody badania cementu. Oznaczanie wytrzymałości.

PN-EN 196-3 Metody badania cementu. Oznaczanie czasu wiązania i stałości objętości.

PN-EN 196-6 Metody badania cementu. Oznaczanie stopnia zmielenia.

PN-EN 197-1 Cement. Skład, wymagania i kryteria zgodności dotyczące cementów powszechnego użytku.

PN-EN 459-1 Wapno budowlane. Wymagania.

PN-EN 1008 Woda zarobowa do betonu - Specyfikacja pobierania próbek, badanie i ocena przydatności wody zarobowej do betonu, w tym wody odzyskanej z procesów redukcji betonu.

PN-EN 13286-1 Mieszanki mineralne niezwiązane i związane spoiwem hydraulicznym. Część 1: Oznaczanie mrozoodporności.

PN-EN 13286-2 Mieszanki mineralne niezwiązane i związane spoiwem hydraulicznym. Część 2: Metody określenia gęstości i zawartości wody. Zagęszczanie metodą Proctora.

PN-EN 13286-41 Mieszanki mineralne niezwiązane i związane spoiwem hydraulicznym. Część 41: Metoda oznaczania wytrzymałości na ścislenie mieszanek związanych spoiwem hydraulicznym.

PN-EN 13286-47 Mieszanki mineralne niezwiązane i związane spoiwem hydraulicznym. Część 41: Metody badań dla określenia nośności, kalifornijski wskaźnik nośności CBR, natychmiastowy wskaźnik nośności i pęcznienia liniowego.

PN-S-02205 Drogi samochodowe. Roboty ziemne. Wymagania i badania.

PN-S-96011 Drogi samochodowe. Stabilizacja gruntów wapnem do celów drogowych

PN-S-96012 Drogi samochodowe. Podbudowa i ulepszone podłoża z gruntu stabilizowanego cementem

PN-S-96035 Drogi samochodowe. Popioły lotne

BN-68/8931-04 Drogi samochodowe. Pomiar równości nawierzchni planografem i łąką.

BN-71/8933-10 Drogi samochodowe. Podbudowa z gruntów stabilizowanych aktywnymi popiołami lotnymi

BN-77/8931-12 Drogi samochodowe. Oznaczenie wskaźnika zagęszczenia gruntu.

BN-88/6731-08 Cement. Transport i przechowywanie.

Katalog typowych konstrukcji nawierzchni podatnych i półsztywnych (Załącznik do zarządzenia nr 31
Generalnego Dyrektora Dróg Krajowych i Autostrad z dnia 16.06.2014 r,

Katalog typowych konstrukcji nawierzchni podatnych i półsztywnych, IBDiM, Warszawa 1997

**D.04.06.01 PODBUDOWA ZASADNICZA Z MIESZANKI ZWIĄZANEJ SPOIWEM
HYDRAULICZNYM C8/10 (CHUDY BETON)**

1. WSTĘP

1.1. Przedmiot Specyfikacji Technicznej (ST)

Przedmiotem niniejszej Specyfikacji są wymagania dotyczące wykonania podbudowy zasadniczej z mieszanki związanej spoiwem hydraulicznym C8/10 (chudy beton) w ramach **Rozbudowy skrzyżowania drogi powiatowej nr 2839W - ulicy Gościniec, z drogą gminną – ul. Rybną, w miejscowości Wola Gołkowska.**

1.2. Zakres stosowania Specyfikacji

Specyfikacja jest stosowana jako dokument przetargowy i kontraktowy przy zlecaniu i realizacji robót wymienionych w punkcie 1.1.

1.3. Zakres robót objętych Specyfikacją

Ustalenia zawarte w niniejszej Specyfikacji mają zastosowanie przy wykonywaniu warstwy podbudowy zasadniczej z mieszanki związanej spoiwem hydraulicznym C8/10 (chudy beton) zgodnie z Dokumentacją Projektową.

1.4. Określenia podstawowe

Określenia podstawowe podane w niniejszej Specyfikacji są zgodne z obowiązującymi, odpowiednimi polskimi normami i z definicjami podanymi w D-M.00.00.00 "Wymagania ogólne" pkt 1.4.

1.4.1. Kruszywo stabilizowane cementem – mieszanka kruszywa naturalnego, cementu i wody, dobranych w optymalnych ilościach, zagęszczona i stwardniała w wyniku ukończenia procesu wiązania cementu.

1.4.2. Ulepszone podłoże – warstwa podłoża bezpośrednio pod nawierzchnią, ulepszona cementem, stosowana wówczas, gdy podłoże gruntowe ma małą nośność.

1.4.3. Grunt stabilizowany cementem - mieszanka cementowo-gruntowa zagęszczona i stwardniała w wyniku ukończenia procesu wiązania cementu.

1.4.4. Podłoże gruntowe ulepszone - jedna lub dwie warstwy zagęszczonej mieszanki cementem cementowo-gruntowej, na której układana jest warstwa podbudowy.

1.4.5. Pozostałe określenia podstawowe podane w niniejszej Specyfikacji są zgodne z obowiązującymi, odpowiednimi polskimi normami i z definicjami podanymi w D-M.00.00.00 „Wymagania ogólne” pkt. 1.4.

1.5. Ogólne wymagania dotyczące robót

Ogólne wymagania dotyczące robót podano w D-M.00.00.00 "Wymagania ogólne" pkt. 1.5.

2. MATERIAŁY

2.1. Warunki ogólne stosowania materiałów

Warunki ogólne stosowania materiałów, ich pozyskiwania i składowania podano w D-M.00.00.00 "Wymagania ogólne" pkt 2.

Materiałami stosowanymi do wytwarzania mieszanek związanych cementem są:

- kruszywo,
- cement,
- woda zarobowa,
- preparaty do pielęgnacji warstwy,
- ew. dodatki,
- ew. domieszki.

2.2. Kruszywo

Kruszywa powinny być naturalne i pochodzić ze źródeł wcześniej akceptowanych przez Inżyniera.

2.2.1. Wymagania odnośnie kruszywa

Kruszywa naturalne przeznaczone do wytwarzania mieszanek kruszywa związanych cementem powinny spełniać wymagania zawarte w WT-5 2010 Wymagania Techniczne, część 1 Mieszanki związane cementem, pkt. 1.1.1.

Tablica Wymagania dla kruszywa do mieszanek związanych cementem

Lp.	Właściwość	Wymagane właściwości kruszywa do mieszanek związanych cementem (kategorie według PN-EN 13242)	
		podbudowa pomocnicza nawierzchni drogowej obciążonej ruchem	podbudowa zasadnicza nawierzchni drogowej obciążonej ruchem
		KR1÷KR7	KR1÷KR7
1.	Zestaw sit #	1; 2; 4; 5,6; 8; 11,2; 16; 22,4; 31,5; 45; 56; 63 i 90 Wszystkie wymiary kruszywa są dozwolone	
2.	Uziarnienie wg PN-EN 933-1,	G _C 80/20, G _F 80, G _A 75	G _C 80/20, G _F 80, G _A 75
3.	Kategorie ogólnych granic i tolerancji uziarnienia kruszywa: a) kruszywo grube, kategoria nie niższa niż:	GT _C NR	GT _C NR
	b) kruszywo drobne i kruszywo o ciągłym uziarnieniu, kategoria nie niższa niż:	GT _F NR GT _A NR	GT _F NR GT _A NR
4.	Kształt kruszywa grubego lub kruszywa grubego (≥4mm) wydzielonego z kruszywa o ciągłym uziarnieniu wg PN-EN 933-3 ^{a)} a) wskaźnik płaskości, kategoria nie wyższa niż	FI _{Deklarowana}	FI ₅₀
	b) wskaźnik kształtu wg PN-EN 933-4 ^{a)} , kategoria nie wyższa niż	SI _{Deklarowana}	SI ₅₀
5.	Kategorie procentowych zawartości ziaren o powierzchni przekruszonej lub łamanych oraz ziaren całkowicie zaokrąglonych w kruszywie grubym lub w kruszywie grubym (≥4mm) wydzielonym z kruszywa o ciągłym uziarnieniu wg PN-EN 933-5, kategoria nie niższa niż:	C _{NR}	C _{NR}
6.	Zawartość pyłów ^{b)} w kruszywie wg PN-EN 933-1	f _{Deklarowana}	f _{Deklarowana}
7.	Odporność na rozdrabnianie kruszywa grubego lub kruszywa grubego wg PN-EN 1097-2, kategoria nie wyższa niż	LA ₆₀	LA ₅₀
8.	Odporność na ścieranie wg PN-EN 1097-1, kategoria nie wyższa niż	M _{DE} NR	M _{DE} NR
9.	Gęstość ziaren wg PN-EN 1097-6, rozdział 7, 8 albo 9	Deklarowana	Deklarowana
10.	Nasiąkliwość ^{c)} wg PN-EN 1097-6, rozdział 7, 8 albo 9, kategoria nie wyższa niż	Deklarowana	Deklarowana
11.	Siarczany rozpuszczalne w kwasie wg PN-EN 1744-1	AS _{20,2}	AS _{20,2}
12.	Całkowita zawartość siarki wg PN-EN 1744-1	S _{NR}	S _{NR}
13.	Stalność objętości żużla stalowniczego wg PN-EN 1744-1, p. 19.3, kategoria nie wyższa niż:	V ₅	V ₅
14.	Rozpad krzemianowy w żużlu	Brak rozpadu	Brak rozpadu

D.04.06.01 PODBUDOWA ZASADNICZA Z MIESZANKI ZWIĄZANEJ SPOIWEM HYDRAULICZNYM C8/10 (CHUDY BETON)

	wielkopieczowym kawałkowym wg PN-EN 1744-1, p.19.1		
15.	Rozpad żelazawy w żużlu wielkopieczowym kawałkowym wg PN-EN 1744-1, p.19.2	Brak rozpadu	Brak rozpadu
16.	Składniki rozpuszczalne w wodzie wg PN-EN 1744-3	Brak substancji szkodliwych w stosunku do środowiska wg odrębnych przepisów	
17.	Zanieczyszczenia (dot. kruszyw naturalnych)	Brak ciał obcych takich, jak: drewno, szkło i plastik, mogących pogorszyć wyrób końcowy	
18.	Składniki wpływające na szybkość wiązania i twardnienia mieszanek związanych hydraulicznie wg PN-EN 1744-1	Deklarowana	Deklarowana
19.	Zgorzel słoneczna bazaltu wg PN-EN 1367-3 pkt. 7.3 oraz pkt. 8.3, (frakcja referencyjna do badania #10/14mm) wymagana kategoria	SB _{LA}	SB _{LA}
20.	Nasiąkliwość wg PN-EN 1097-6, roz. 7 (Jeśli kruszywo nie spełni warunku W _{24,2} , to należy zbadać jego mrozoodporność wg p. 7.3.3 – wiersz poniżej)	W _{24,2}	W _{24,2}
20.	Mrozoodporność kruszywa (frakcja referencyjna do badania #8/16mm) wg PN-EN 1367-1, kategoria nie wyższa niż	Skały magmowe i przeobrażone: kat. F 4 Skały osadowe: kat. F 10 kruszywa z recyklingu: kat. F 10 (F25 ^e)	F4
21.	Skład mineralogiczny wg Załącznik C, p. C.3.4.	Deklarowany	Deklarowany
22.	Istotne cechy środowiskowe wg Załącznik C, p. C.3.4.	Większość substancji niebezpiecznych określonych w dyrektywie Rady 76/769/EWG zazwyczaj nie występuje w źródłach kruszywa pochodzenia mineralnego. Jednak w odniesieniu do kruszyw sztucznych i odpadowych należy badać czy zawartość substancji niebezpiecznych nie przekracza wartości dopuszczalnych wg odrębnych przepisów	
<p>^{a)} Badaniem wzorcowym oznaczania kształtu kruszywa grubego jest badanie wskaźnika płaskości</p> <p>^{b)} Łączna zawartość pyłów w mieszance powinna się mieścić w wybranych krzywych granicznych</p> <p>^{c)} Pod warunkiem, gdy zawartość w mieszance nie przekracza 50% m/m</p>			

2.2.1. Uziarnienie kruszywa

Przyjęto uziarnienie mieszanki kruszywa do produkcji chudego betonu: 0/31,5mm. Wykonawca może użyć kruszywa o innym uziarnieniu, spełniającego wymagania WT-5 2010, pod warunkiem uzyskania zgody Inżyniera. Sprawdzenie uziarnienia mieszanki mineralnej należy wykonać zgodnie z metodą wg PN-EN 933-1. Do analizy stosuje się zestaw sit podstawowy + 1, składający się z następujących sit o oczkach kwadratowych w mm: 0,063; 0,50; 1,0; 2,0; 4,0; 5,6; 8,0; 11,2; 16,0; 22,4; 31,5; 45,0. Krzywa uziarnienia mieszanki powinna zawierać się w obszarze między krzywymi granicznymi uziarnienia przedstawionymi na rys. 1.

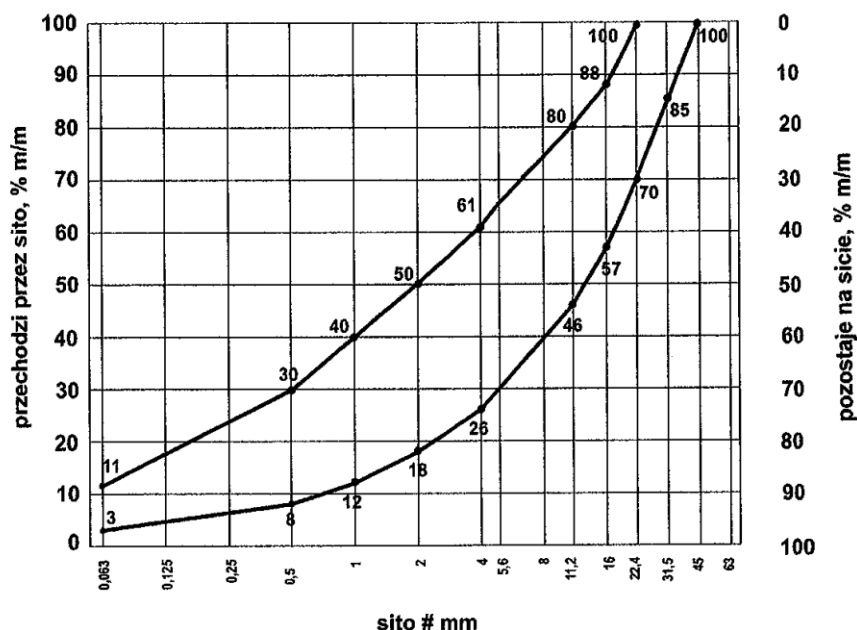

Rys. 1. Krzywe graniczne uziarnienia mieszanki mineralnej 0/31,5 mm

2.3. Cement

Należy stosować cement wg PN-EN 197-1 [5], np. CEM I, klasy 32,5 N, 42,5 N, 52,5 N.

Przechowywanie cementu dostarczonego:

- w workach, co najmniej trzywarstwowych, o masie np. 50 kg – do 10 dni w miejscach zadaszonych na otwartym terenie o podłożu twardym i suchym oraz do terminu trwałości podanego przez producenta w pomieszczeniach o szczelnym dachu i ścianach oraz podłogach suchych i czystych. Cement na paletach magazynuje się z dopuszczalną wysokością 3 palet, cement niespaletowany układa się w stopy płaskie o liczbie 12 warstw (dla worków trzywarstwowych),
- luzem – przechowuje się w magazynach specjalnych (zbiornikach stalowych, betonowych) przystosowanych do pneumatycznego załadunku i wyładunku.

2.4. Woda

Woda zarobowa powinna być zgodna z PN-EN 1008.

2.5. Domieszki

Domieszki powinny być zgodne z PN-EN 934-2. Jeśli w mieszance mają być zastosowane środki przyspieszające lub opóźniające wiązanie, należy to uwzględnić przy projektowaniu składu mieszanki.

2.6. Materiały do pielęgnacji

Do pielęgnacji warstw wykonanych z mieszanek związanych cementem mogą być stosowane:

- emulsje asfaltowe;
- preparaty pielęgnacyjne posiadające Aprobatę Techniczną;
- folie z tworzyw sztucznych;
- piasek i woda.

3. SPRZĘT

3.1. Ogólne zasady stosowania sprzętu

Ogólne zasady stosowania sprzętu podano w D-M.00.00.00 "Wymagania ogólne" pkt. 3.

3.2. Sprzęt przy zastosowaniu mieszania w mieszarkach stacjonarnych

Do wykonania warstwy podbudowy zasadniczej z chudego betonu należy stosować:

- * wytwórnia stacjonarna lub mobilna do wytwarzania mieszanki,
- * przewoźne zbiorniki na wodę,
- * układarki do rozkładania mieszanki lub równiarki,
- * walce wibracyjne, statyczne lub ogumione,

* zagęszczarki płytowe, ubijaki mechaniczne lub małe walce wibracyjne do zagęszczania w miejscach trudno dostępnych.

Betoniarnia nie może zakłócać warunków ochrony środowiska tj. powodować zapylenia terenu, zanieczyszczać wód i wywoływać hałas powyżej dopuszczalnych norm. Wydajność betoniarni musi zapewniać zapotrzebowanie dla danej budowy. Zabrania się stosowania betoniarek wolno spadowych.

Użyty przez Wykonać sprzęt mechaniczny musi być sprawny technicznie i uzyskać akceptację Inżyniera.

4. TRANSPORT

4.1. Warunki ogólne transportu

Ogólne zasady transportu podano w D-M.00.00.00 "Wymagania ogólne" pkt. 4.

4.2. Transport kruszywa

Materiały sypkie można przewozić dowolnymi środkami transportu, w warunkach zabezpieczających je przed zanieczyszczeniem, zmieszaniem z innymi materiałami i nadmiernym zawilgoceniem.

Cement w workach może być przewożony samochodami krytymi, wagonami towarowymi i innymi środkami transportu, w sposób nie powodujący uszkodzeń opakowania. Worki na paletach układa się po 5 warstw po 4 szt. w warstwie. Worki niespaletowane układa się na płask w wysokości do 10 warstw. Cement luzem przewozi się w zbiornikach (wagonach, samochodach), czystych i nie zanieczyszczanych podczas transportu. Środki transportu powinny być wyposażone we wsypy i urządzenia do wyładowania cementu.

Woda może być dostarczana wodociągiem lub przewożnymi zbiornikami wody.

Inne materiały należy przewozić w sposób zalecony przez producentów i dostawców, nie powodując pogorszenia ich walorów użytkowych.

4.3. Transport cementu

Transport cementu powinien odbywać się zgodnie z BN-88/6731-08.

4.4. Transport wody

Woda może być dostarczana wodociągiem lub cysternami.

4.5. Transport mieszanki z wytwórni stacjonarnej

Transport mieszanki z wytwórni do miejsca wbudowania powinien odbywać się w sposób zapobiegający rozsegregowaniu mieszanki oraz utracie wilgotności. Do transportu mieszanki należy stosować samochody samowyładowcze o konstrukcji i ładowności dostosowanej do bezpośredniego wyładunku mieszanki do układarki.

5. WYKONANIE ROBÓT

5.1. Ogólne zasady wykonania robót

Ogólne zasady wykonania robót podano w STWiORB DM.00.00.00. "Wymagania ogólne" pkt 5.

5.2. Zasady wykonywania robót

Sposób wykonania robót powinien być zgodny z dokumentacją projektową i STWiORB. W przypadku braku wystarczających danych można korzystać z ustaleń podanych w niniejszej specyfikacji oraz z informacji podanych w załączniku.

Podstawowe czynności przy wykonaniu robót obejmują:

- roboty przygotowawcze,
- projektowanie mieszanki,
- odcinek próbny,
- wbudowanie mieszanki,
- pielęgnacja mieszanki,
- roboty wykończeniowe.

5.3. Roboty przygotowawcze

Przed przystąpieniem do robót należy, na podstawie dokumentacji projektowej, ST lub wskazań Inżyniera:

- ustalić lokalizację robót,
- przeprowadzić obliczenia i pomiary niezbędne do szczegółowego wytyczenia robót oraz ustalenia danych wysokościowych,
- usunąć przeszkody utrudniające wykonanie robót,
- wprowadzić oznakowanie drogi na okres robót,

- zgromadzić materiały i sprzęt potrzebne do rozpoczęcia robót.

5.4. Projektowanie mieszanki związanej cementem

Przed przystąpieniem do robót, w terminie uzgodnionym z Inżynierem, Wykonawca dostarczy Inżynierowi do akceptacji projekt składu mieszanki związanej cementem oraz wyniki badań laboratoryjnych poszczególnych składników i próbki materiałów pobrane w obecności Inżyniera do wykonania badań kontrolnych przez Inżyniera.

Projektowanie mieszanki polega na doborze kruszywa do mieszanki, ilości cementu, ilości wody.

Procedura projektowa powinna być oparta na próbach laboratoryjnych i/lub polowych przeprowadzonych na tych samych składnikach, z tych samych źródeł i o takich samych właściwościach, jak te które będą stosowane do wykonania podbudowy lub podłoża ulepszanego.

Skład mieszanki projektuje się ze względu na wytrzymałość na ściskanie próbek (system I), zagęszczanych metodą Proctora wg PN-EN 13286-50 [22] w formach walcowych H/D = 1. Klasy wytrzymałości przyjmuje się wg tablicy.

Wytrzymałość na ściskanie R_c określonej mieszanki oznaczona zgodnie z PN-EN 13286-41 powinna być równa lub większa od wytrzymałości na ściskanie wymaganej dla danej klasy wytrzymałości podanej w tablicy 2.

Tablica. Klasy wytrzymałości wg normy PN-EN 14227-1

Lp.	Wytrzymałość charakterystyczna na ściskanie R_c , po 28 dniach, MPa dla próbek walcowych o		Klasa wytrzymałości
	H/Da = 2,0	H/Da = 1,0b	
1	brak wymagań		C0
2	1,5	2,0	C1,5/2,0
3	3,0	4,0	C3/4
4	5,0	6,0	C5/6
5	8,0	10,0	C8/10
6	12	15	C12/15
7	16	20	C16/20
8	20	25	C20/25

a H/D = stosunek wysokości do średnicy próbki
b H/D = 0,8 do 1,21

Dopuszcza się podawanie wytrzymałości na ściskanie R_c z dodatkowym indeksem informującym o czasie pielęgnacji, np. R_{c7} , R_{c14} , R_{c28} .

Określone w badaniu progowe ilości wody powinny uwzględniać właściwe zagęszczenie i oczekiwane parametry mechaniczne mieszanki. Należy określić procentowy udział składników w stosunku do całkowitej masy mieszanki w stanie suchym oraz uziarnienie i gęstość objętościową. Proporcję należy określić laboratoryjnie lub/i na podstawie praktycznych doświadczeń z mieszankami wykonywanymi z tych samych składników i w tych samych warunkach, spełniające wymagania niniejszej specyfikacji.

Uziarnienie kruszywa odpowiednio do rodzaju mieszanki wg punktu 2.2.

Zawartość spoiwa (cementu) w mieszance powinna być określona na podstawie procedury projektowej i/lub doświadczenia z mieszankami wyprodukowanymi przy użyciu proponowanych składników. Zawartość spoiwa nie powinna być mniejsza od minimalnych wartości przedstawionych w tablicy 3.

Tablica. Minimalna zawartość spoiwa (cementu) w mieszance wg PN-EN 14227-1

Maksymalny nominalny wymiar kruszywa, mm	Minimalna zawartość spoiwa, % m/m
> 8,0 do 31,5	3
2,0 do 8,0	4
< 2,0	5

Dopuszczalne jest zastosowanie mniejszej ilości spoiwa niż podano w tablicy 3, jeśli podczas procesu produkcyjnego stwierdzone zostanie, że zachowana jest zgodność z wymaganiami tablic 4÷6 niniejszej specyfikacji.

Zawartość wody w mieszance powinna być określona na podstawie procedury projektowej wg metody Proctora i/lub doświadczenia z mieszankami wyprodukowanymi przy użyciu proponowanych składników. Zawartość wody należy określić zgodnie z PN-EN 13286-2.

Próbki walcowe zagęszczane ubijakiem Proctora, powinny być przygotowane zgodnie z PN-EN 13286-50. Próbki należy przechowywać przez 14 dni w temperaturze pokojowej z zabezpieczeniem przed wysychaniem (w komorze o wilgotności powyżej 95% - 100% lub w wilgotnym piasku) i następnie zanurzyć na 14 dni do wody o temperaturze pokojowej. Nasycanie próbek wodą odbywa się pod ciśnieniem normalnym i przy całkowitym ich zanurzeniu w wodzie.

Badanie wytrzymałości na ściskanie (system I) należy przeprowadzić na próbkach walcowych przygotowanych metodą Proctora zgodnie z PN-EN 13286-50, przy wykorzystaniu metody badawczej zgodniej z PN-EN 13286-41. Wytrzymałość na ściskanie określonej mieszanki powinna być oznaczana zgodnie z PN-EN 13286-41, po 28 dniach pielęgnacji. Dopuszcza się w praktyce wykonawczej stosowanie dodatkowo wytrzymałości na ściskanie określonej po innym okresie pielęgnacji, np. po 7 lub 14 dniach. Wymagane właściwości po 28 dniach pielęgnacji pozostają bez zmian.

Wskaźnik mrozoodporności mieszanki związanej cementem określany jest stosunkiem wytrzymałości na ściskanie R_c^{z-o} próbki po 28 dniach pielęgnacji i po 14 cyklach zamrażania i odmrażania do wytrzymałości na ściskanie R_c próbki po 28 dniach pielęgnacji.

$$\text{Wskaźnik mrozoodporności} = \frac{R_c^{z-o}}{R_c}$$

Próbki do oznaczenia wskaźnika mrozoodporności należy przechowywać przez 28 dni w temperaturze pokojowej z zabezpieczeniem przed wysychaniem (w komorze o wilgotności 95% ÷ 100% lub w wilgotnym piasku). Następnie należy je całkowicie zanurzyć na 1 dobę w wodzie, a następnie w ciągu kolejnych 14 dni poddać cyklom zamrażania i odmrażania. Jeden cykl zamrażania i odmrażania polega na zamrażaniu próbki w temperaturze $-23 \pm 2^\circ\text{C}$ przez 8 godzin i odmrażania w wodzie o temperaturze $+18 \pm 2^\circ\text{C}$ przez 16 godzin. Oznaczenie wskaźnika mrozoodporności należy przeprowadzać na 3 próbkach i do obliczeń przyjmować średnią. Wynik badania różniący się od średniej o więcej niż 20% należy odrzucić, a jako miarodajną wartość wytrzymałości na ściskanie R_c^{z-o} należy przyjąć średnią obliczoną z pozostałych dwóch wyników, z dokładnością 0,1.

5.5. Wymagania wobec mieszanek

Mieszanki związane cementem klasyfikuje się pod względem właściwości wytrzymałościowych mieszanki przez wytrzymałość charakterystyczną na ściskanie R_c próbek zgodnie z przyjętym systemem I.

Wytrzymałości na ściskanie według poniższych wymagań, o ile nie podano inaczej w Dokumentacji projektowej.

Wymagania wobec mieszanek związanych cementem do warstwy podbudowy zasadniczej (chudy beton)

- wymagania wobec składników zgodnie z pkt. 2
- zawartość cementu wg. tablicy w pkt. 5.4
- zawartość wody wg projektu mieszanki
- wytrzymałość na ściskanie (system I) – klasa wytrzymałości R_c tablicy w pkt. 5.4: – C8/10 (nie więcej niż 20,0 MPa)
- mrozoochronność $\geq 0,7$

Wymagania wobec mieszanek związanych cementem do warstwy podbudowy zasadniczej

- wymagania wobec składników zgodnie z pkt. 2
- zawartość cementu wg. tablicy w pkt. 5.4
- zawartość wody wg projektu mieszanki
- wytrzymałość na ściskanie (system I) – klasa wytrzymałości R_c tablicy w pkt. 5.4:
 - ruch KR1-KR2 – C3/4 (nie więcej niż 6,0 MPa)
 - ruch KR3-KR4 – C5/6 (nie więcej niż 10,0 MPa)
 - ruch KR5-KR7 – C8/10 (nie więcej niż 20,0 MPa)
- mrozoochronność $\geq 0,7$

5.6. Odcinek próbny

Wykonawca powinien wykonać odcinek próbny w celu:

- stwierdzenia czy sprzęt do produkcji mieszanki oraz jej rozkładania i zagęszczania jest właściwy,
- określenia grubości warstwy wbudowanej mieszanki przed zagęszczeniem, koniecznej do uzyskania wymaganej grubości warstwy zagęszczonej,
- określenia liczby przejazdów walców do uzyskania wymaganego wskaźnika zagęszczenia warstwy.

Na odcinku próbnym Wykonawca powinien użyć materiałów oraz sprzętu takich, jakie będą stosowane do wykonania podbudowy lub podłoża ulepszanego.

Powierzchnia odcinka próbnego powinna wynosić od 400 m² do 800 m², a długość nie powinna być mniejsza niż 200 m.

Odcinek próbny powinien być zlokalizowany w miejscu wskazanym przez Inżyniera.

Wykonawca może przystąpić do wykonywania podbudowy lub podłoża ulepszanego po zaakceptowaniu odcinka próbnego przez Inżyniera.

5.7. Warunki przystąpienia do robót i przygotowanie podłoża

Podbudowa lub podłoże ulepszone z mieszanek związanych cementem nie powinny być wykonywane, gdy temperatura powietrza jest niższa niż od +5°C i wyższa niż +25°C oraz gdy podłoże jest zamrożone.

Podłoże pod mieszankę powinno być przygotowane zgodnie z wymaganiami określonymi w dokumentacji projektowej i STWiORB. Zaleca się do korzystania z ustaleń podanych w STWiORB D.04.01.01 „Koryto wraz z profilowaniem i zagęszczeniem podłoża” i STWiORB D.02.00.00 „Roboty ziemne”.

Jeśli warstwa mieszanki kruszywa ma być układana w prowadnicach, to należy je ustawić na podłożu tak aby wyznaczały ściśle linie krawędzi układanej warstwy według dokumentacji projektowej.

Wysokość prowadnic powinna odpowiadać grubości warstwy mieszanki kruszywa w stanie niezagęszczonym. Prowadnice powinny być ustawione stabilnie, w sposób wykluczający ich przesuwanie się pod wpływem oddziaływania maszyn użytych do wykonania warstwy. Od użycia prowadnic można odstąpić przy zastosowaniu technologii gwarantującej odpowiednią równość warstwy, po uzyskaniu zgody Inżyniera.

5.8. Wytwarzanie i wbudowanie mieszanki

Wbudowanie mieszanki może być wykonywane wtedy gdy temperatura powietrza spadła poniżej 5°C oraz wtedy, gdy podłoże jest zamrożone i podczas opadów deszczu. Nie należy rozpoczynać stabilizacji kruszywa cementem jeżeli prognozy meteorologiczne wskazują na możliwy spadek temperatury poniżej 5°C w czasie najbliższych 7 dni.

Mieszankę kruszywa związanego cementem o ściśle określonym składzie zawartym w receptce laboratoryjnej należy wytwarzać w wytwórniach (mieszarkach) stacjonarnych lub mobilnych zapewniających ciągłość produkcji i gwarantujących otrzymanie jednorodnej mieszanki. Mieszarka powinna być wyposażona w urządzenia do wagowego dozowania kruszywa i cementu oraz objętościowego dozowania wody.

Przy produkcji mieszanek należy prowadzić kontrolę produkcji zgodnie z WT-5 2010 Mieszanki związane spoiwem hydraulicznym do dróg krajowych część 5.

Mieszanka po wyprodukowaniu powinna być od razu transportowana na miejsce wbudowania, w sposób zabezpieczony przed segregacją i nadmiernym wysychaniem.

Mieszanka dowieziona z wytwórni powinna być układana przy pomocy układarek lub równiarek.

Grubość układania mieszanki powinna zapewniać uzyskanie wymaganej grubości warstwy po zagęszczeniu. Warstwę można wykonać o grubości np. 20 cm po zagęszczeniu. Gdy wymagana jest większa grubość, to do układania drugiej warstwy można przystąpić po odbiorze pierwszej warstwy przez Inżyniera. Przy układaniu mieszanki za pomocą równiarek konieczne jest stosowanie prowadnic.

Przed zagęszczeniem warstwa powinna być wyprofilowana do wymaganych rzędnych, spadków podłużnych i poprzecznych. Natychmiast po wyprofilowaniu mieszanki należy rozpocząć jej zagęszczenie, które należy kontynuować do osiągnięcia wskaźnika zagęszczenia nie mniejszego od 0,98 maksymalnego zagęszczenia określonego według normalnej próby Proctora. Zagęszczenie powinno być zakończone przed rozpoczęciem czasu wiązania cementu. Specjalną uwagę należy poświęcić zagęszczeniu mieszanki w sąsiedztwie spoin roboczych podłużnych i poprzecznych oraz wszelkich urządzeń obcych. Zaleca się aby Wykonawca organizował roboty w sposób unikający podłużnych spoin roboczych. Jeśli jednak w dolnej warstwie podbudowy występują spoiny robocze, to spoiny w górnej warstwie podbudowy powinny być względem nich przesunięte o co najmniej 30 cm dla spoiny podłużnej i 1 m dla spoiny poprzecznej.

Jeśli dokumentacja projektowa przewiduje wykonanie szczelin pozornych w podbudowie, to zaleca się je wykonać przez wycięcie szczelin np. grubości 3÷5 mm na głębokość około 1/3 jej grubości w początkowej fazie twardnienia betonu, tak aby powierzchnia podbudowy była podzielona na kwadratowe lub prostokątne płyty.

Dla warstwy podbudowy zasadniczej z mieszanki o wytrzymałości na ściskanie R c powyżej 10 MPa należy stosować dylatowanie poprzeczne i podłużne według ustaleń dokumentacji projektowej lub wg propozycji Wykonawcy zaakceptowanych przez Inżyniera.

Dla warstwy podbudowy zasadniczej z mieszanki o wytrzymałości R c przekraczającej 5 do 10 MPa należy stosować technologie przeciwspekaniowe według ustaleń dokumentacji projektowej, z zastosowaniem geosyntetyków lub membran, odpowiadających wymaganiom norm lub europejskich i krajowych aprobat technicznych.

5.9. Pielęgnacja warstwy kruszywa związanego cementem

Warstwa kruszywa związanego cementem powinna być natychmiast po zagęszczeniu poddana pielęgnacji według jednego z następujących sposobów:

- skropieniem preparatem pielęgnacyjnym, posiadającym aprobatę techniczną,
- przykryciem na okres 7 do 10 dni nieprzepuszczalną folią z tworzywa sztucznego, ułożoną na zakład co najmniej 30 cm i zabezpieczoną przed zerwaniem przez wiatr,
- przykryciem matami lub włókninami i spryskanie wodą przez okres 7÷10 dni,
- przykryciem warstwą piasku i utrzymanie jej w stanie wilgotnym przez okres 7÷10 dni,
- innymi środkami zaakceptowanymi przez Inżyniera.

Nie należy dopuszczać ruchu pojazdów i maszyn po warstwie kruszywa związanego cementem w okresie od 7 do 10 dni pielęgnacji, a po tym okresie ruch technologiczny może odbywać się wyłącznie za zgodą Inżyniera.

5.10. Roboty wykończeniowe

Roboty wykończeniowe, zgodne z dokumentacją projektową, STWiORB, dokumentacją wiaty i wskazaniem Inżyniera dotyczą prac związanych z dostosowaniem wykonanych robót do istniejących warunków terenowych, takie jak:

- odtworzenie przeszkód czasowo usuniętych,
- uzupełnienie zniszczonych w czasie robót istniejących elementów drogowych lub terenowych,
- roboty porządkujące otoczenie terenu robót,
- usunięcie oznakowania drogi wprowadzonego na okres robót.

6. KONTROLA JAKOŚCI ROBÓT

Ogólne zasady kontroli jakości robót podano w D-M.00.00.00 "Wymagania ogólne" pkt. 5.

6.1. Badania przed przystąpieniem do robót

Przed przystąpieniem do robót Wykonawca powinien:

- uzyskać wymagane dokumenty, dopuszczające wyroby budowlane do obrotu i powszechnego stosowania (np. stwierdzenie o oznakowaniu materiału znakiem CE lub znakiem budowlanym B, certyfikat zgodności, deklarację zgodności, aprobatę techniczną, ew. badania materiałów wykonane przez dostawców itp.),
- ew. wykonać własne badania właściwości materiałów przeznaczonych do wykonania robót, określone przez Inżyniera.

Wszystkie dokumenty oraz wyniki badań Wykonawca przedstawia Inżynierowi do akceptacji.

6.2. Wytrzymałość na ścislenie

Wytrzymałość na ścislenie określa się na próbkach walcowych o średnicy i wysokości 8cm (przy uziarnieniu kruszywa do 10mm) lub 16cm (przy uziarnieniu do 40mm). Przygotowanie i pielęgnacja próbek powinna być zgodna z wymaganiami podanymi w WT-5. Próbki do badań należy pobierać z miejsc wybranych losowo, w warstwie rozłożonej przed jej zagęszczeniem. Trzy próbki należy badać po 7 dniach a 3 po 28 dniach przechowywania. Wyniki wytrzymałości na ścislenie powinny być zgodne z wymaganiami podanymi w punkcie 5.3.

6.3. Częstotliwość i zakres badań kontrolnych

Częstotliwość i zakres badań kontrolnych w czasie robót przy wykonywaniu warstw z kruszywa stabilizowanego cementem podano w poniższej tablicy.

Tablica. Częstotliwość badań przy wykonywaniu warstw z kruszywa stabilizowanego cementem

Lp.	1.2 Wyszczególnienie badań	Częstość badań	
		Minimalna ilość badań na dziennej działce roboczej	Maksymalna powierzchnia
1.	Uziarnienie kruszywa	2	3000 m ²
2.	Wilgotność mieszanki kruszywa z cementem		
3.	Zagęszczenie warstwy		
4.	Wytrzymałość 7-dniowa	2 serie (2x6 próbek)	3000 m ²
5.	Wytrzymałość 28-dniowa	2 serie (2x6 próbek)	3000 m ²
6.	Mrozoodporność kruszywa stabilizowanego cementem	Przy projektowaniu i w przypadkach wątpliwych	
7.	Badania cementu	Przy projektowaniu i przy każdej zmianie	
8.	Badania wody	Dla każdego wątpliwego źródła	
9.	Szczegółowe badania kruszywa: uziarnienie, granica płynności, wskaźnik plastyczności, zawartość części organicznych, odczyn pH, zawartość siarczanów, wskaźnik piaskowy.	Przy każdej zmianie rodzaju kruszywa	

W przypadku zatok autobusowych należy wykonać badania w minimum 4 punktach każdej zatoki.

6.3.1 Uziarnienie kruszywa

Próbki do badań należy pobierać z mieszanek przed podaniem spoiwa. Uziarnienie kruszywa powinno być zgodne z wymaganiami podanymi w SST tabl. 1.

6.3.2. Wilgotność mieszanki kruszywa ze spoiwami

Wilgotność mieszanki powinna być równa wilgotności optymalnej, określonej w projekcie składu tej mieszanki z tolerancją +10% -20% jej wartości.

6.3.3. Jednorodność i głębokość wymieszania (dla metody stabilizacji na miejscu)

Jednorodność wymieszania kruszywa ze spoiwem polega na ocenie wizualnej jednolitego zabarwienia mieszanki. Głębokość wymieszania mierzy się w odległości min. 0,5 m od krawędzi ulepszanego podłoża. Głębokość wymieszania powinna być taka, aby grubość warstwy po zagęszczeniu była równa projektowanej.

6.3.4. Zagęszczenie warstwy

Mieszanka powinna być zagęszczona do osiągnięcia wskaźnika zagęszczenia nie mniejszego od 1,00, oznaczonego zgodnie z normą BN-77/8931-12

6.3.5. Grubość ulepszanego podłoża

Grubość warstwy należy mierzyć bezpośrednio po jej zagęszczeniu w odległości co najmniej 0,5 m od krawędzi. Grubość warstwy nie może różnić się od projektowanej o więcej niż +/- 10%.

6.3.7. Mrozoodporność

Wskaźnik mrozoodporności określany przez spadek wytrzymałości na ściskanie próbek poddawanych cyklowi zamrażania i odmrażania powinien być zgodny z wymaganiami podanymi w ST. Metoda badania zgodna z PN-S-96012.

6.3.8. Badanie spoiwa

Dla każdej dostawy cementu Wykonawca powinien dostarczyć Atest Producenta cementu. Zabrania się używania do stabilizacji cementów ciepłych (zbyt świeżych, prosto z produkcji)

6.3.9. Badanie wody

W przypadkach wątpliwych należy przeprowadzić badania wody wg PN-88/B-32250.

6.3.10. Badanie właściwości gruntu

Właściwości gruntu należy badać przy każdej jego zmianie. Właściwości powinny być zgodne z wymaganiami podanymi w ST dotyczących ulepszanego podłoża.

6.4. Badania i pomiary cech geometrycznych wykonanej warstwy ulepszanego podłoża z kruszywa stabilizowanego cementem

Częstotliwość i zakres badań i pomiarów wykonanej warstwy podano w tablicy 3.

Tablica 3. Częstotliwość i zakres badań i pomiarów cech geometrycznych wykonanej warstwy ulepszonego podłoża z gruntu stabilizowanego cementem

Lp.	Wyszczególnienie badań i pomiarów	Minimalna częstotliwość badań i pomiarów
1.	Grubość warstwy	w trzech punktach na każdej działce roboczej
2.	Szerokość warstwy	10 raz na 1 km
3.	Równość podłużna	w sposób ciągly planografem albo co 20 m łata na każdym pasie ruchu
4.	Równość poprzeczna	10 razy na 1 km
5.	Spadki poprzeczne ¹⁾	10 razy na 1 km
6.	Rzędne wysokościowe	co 20 m na odcinkach prostych i co 10 m na łukach, w osi jezdni i na jej krawędziach
7.	Ukształtowanie osi w planie ¹⁾	co 100 m

¹⁾ Dodatkowe pomiary spadków poprzecznych i ukształtowania osi w planie należy wykonać w punktach charakterystycznych.

6.5. Wymagania dotyczące cech geometrycznych ulepszonego podłoża

6.5.1. Równość wzmacnianego podłoża

Nierówności podłużne wzmacnianego podłoża należy mierzyć 4-metrową łata lub planografem w osi każdego pasa ruchu zgodnie z BN-68/8931-04 z częstotliwością podaną w tablicy 3.

Nierówności poprzeczne należy mierzyć 4-metrową łata z częstotliwością podaną w tablicy 3. Nierówności nie powinny przekraczać 15 mm.

6.5.2. Spadki poprzeczne wzmacnianego podłoża

Spadki poprzeczne należy mierzyć za pomocą 4-metrowej łaty i poziomicy z częstotliwością podaną w tablicy 3. Spadki poprzeczne ulepszonego podłoża powinny być zgodne z Dokumentacją Projektową z tolerancją $\pm 0,3\%$.

6.5.3. Rzędne ulepszonego podłoża

Rzędne należy sprawdzać w osi jezdni i na jej krawędziach z częstotliwością podaną w tablicy 3.

Różnice pomiędzy rzędnymi wykonanej warstwy a rzędnymi projektowanymi nie powinny przekraczać -2cm, +1cm.

6.5.4. Ukształtowanie osi ulepszonego podłoża

Ukształtowanie osi warstwy podłoża należy sprawdzać w punktach głównych trasy i w innych punktach z częstotliwością podaną w tablicy 3.

Oś w planie nie może być przesunięta w stosunku do osi projektowanej o więcej niż 5cm.

6.5.5. Szerokość wzmacnianego podłoża

Szerokość wzmacnianego podłoża należy sprawdzać z częstotliwością podaną w tablicy 3.

Szerokość wzmacnianego podłoża nie może różnić się od szerokości projektowanej o więcej niż +10cm i -5cm.

6.5.6. Wymagania dotyczące grubości warstwy

Grubość warstwy należy mierzyć, przez wykonanie otworów na całą jej głębokość, w odległości co najmniej 0,5m od krawędzi, natychmiast po zagęszczeniu warstwy, z częstotliwością podaną w tablicy 3.

Grubość warstwy ulepszonego podłoża nie powinna różnić się od grubości projektowanej o więcej niż +/- 10.

7. OBMIAR ROBÓT

7.1. Ogólne zasady obmiaru robót

Ogólne zasady obmiaru robót podano w ST DM.00.00.00 „Wymagania ogólne”, pkt 7.

7.2. Jednostka obmiarowa

Jednostką obmiarową jest 1 m² (metr kwadratowy) podbudowy zasadniczej z mieszanki kruszywa związanego hydraulicznie C8/10 o grubości zgodnie z Dokumentacją Projektową.

8. ODBIÓR ROBÓT

Ogólne zasady odbioru robót podano w ST DM.00.00.00 „Wymagania ogólne”, pkt 8.

Roboty uznaje się za zgodne z Dokumentacją Projektową, ST i wymaganiami Inżyniera, jeżeli wszystkie pomiary i badania z zachowaniem tolerancji wg pkt 6 dały wyniki pozytywne. Dopuszcza się statystyczną ocenę wytrzymałości i zagęszczenia warstwy.

9. PODSTAWA PŁATNOŚCI

9.1. Ogólne ustalenia dotyczące podstawy płatności

Ogólne ustalenia dotyczące podstawy płatności podano w ST DM.00.00.00 „Wymagania ogólne”, pkt 9.

9.2. Cena jednostki obmiarowej

Cena jednostki obmiarowej dla stabilizacji „z betoniarki” obejmuje:

- prace pomiarowe i roboty przygotowawcze,
- oznakowanie robót,
- opracowanie receptury,
- ewentualne wykonanie odcinka próbnego,
- zakup i dostarczenie materiałów, wyprodukowanie mieszanki i jej transport na miejsce wbudowania,
- dostarczenie, ustawienie, rozebranie i odwiezienie prowadnic,
- rozłożenie i zagęszczenie mieszanki,
- pielęgnacja wykonanej warstwy,
- uporządkowanie terenu robót i jego otoczenia,
- odwizienie sprzętu,
- przeprowadzenie pomiarów i badań laboratoryjnych, wymaganych w ST.

10. PRZEPISY ZWIĄZANE

1. WT-5 2010 Wymagania techniczne; Mieszanki związane spoiwem hydraulicznym do dróg krajowych
2. PN-EN 196-2 Metody badania cementu. Analiza chemiczna cementu
3. PN-EN 196-6 Metody badania cementu. Oznaczanie stopnia zmielenia
4. PN-EN 197-1 Cement. Część 1: Skład, wymagania i kryteria zgodności dotyczące cementu powszechnego użytku
5. PN-EN 932-3 Badania podstawowych właściwości kruszyw- Procedura i terminologia uproszczonego opisu petrograficznego
6. PN-EN 932-5 Badania podstawowych właściwości kruszyw- Część 5: Wyposażenie podstawowe i wzorcowanie
7. PN-EN 933-1 Badania geometrycznych właściwości kruszyw. Oznaczenie składu ziarnowego. Metoda przesiewania.
8. PN-EN 933-3 Badania geometrycznych właściwości kruszyw. Oznaczenie kształtu ziarn za pomocą wskaźnika płaskości.
9. PN-EN 933-4 Badania geometrycznych właściwości kruszyw. Część 4: Oznaczenie kształtu ziarn. Wskaźnik kształtu
10. PN-EN 933-5 Badania geometrycznych właściwości kruszyw. Oznaczenie procentowej zawartości ziarn o powierzchniach powstałych w wyniku przekruszenia lub łamania kruszyw grubych.
11. PN-EN 933-8 Badania geometrycznych właściwości kruszyw. Część 8: Ocena zawartości drobnych cząstek – Badania wskaźnika piaskowego
12. PN-EN 933-9 Badania geometrycznych właściwości kruszyw- Ocena zawartości drobnych cząstek. Badania błękitem metylenowym
13. PN-EN 934-2 Domieszki do betonu, zaprawy i zaczynu. Domieszki do betonu. Definicje i wymagania
14. PN-EN 1008 Woda zarobowa do betonu. Specyfikacja pobierania próbek, badanie i ocena przydatności wody zarobowej do betonu, w tym wody odzyskanej z procesów produkcji betonu.
15. PN-EN 1097-1 Badania mechanicznych i fizycznych właściwości kruszyw. Oznaczenie odporności na ścieranie (mikro-Deval)
16. PN-EN 1097-2 Badania mechanicznych i fizycznych właściwości kruszyw. Metoda oznaczania odporności na rozdrabnianie
17. PN-EN 1097-5 Badania mechanicznych i fizycznych właściwości kruszyw. Metoda oznaczania wilgotności
18. PN-EN 1097-6 Badania mechanicznych i fizycznych właściwości kruszyw. Oznaczanie gęstości ziarn i nasiąkliwości
19. PN-EN 1367-1 Badania właściwości cieplnych i odporności kruszyw na działanie czynników atmosferycznych. Część 1: Oznaczenie mrozoodporności
20. PN-EN 1367-2 Badania właściwości cieplnych i odporności kruszyw na działanie czynników atmosferycznych. Badanie w siarczanie magnezu
21. PN-EN 1367-3 Badania właściwości cieplnych i odporności kruszyw na działanie czynników atmosferycznych. Część 3: Badanie bazaltowej zgorzeli słonecznej metodą gotowania
22. PN-EN 1744-1 Badania chemicznych właściwości kruszyw. Analiza chemiczna

D.04.06.01 **PODBUDOWA ZASADNICZA Z MIESZANKI ZWIĄZANEJ SPOIWEM
HYDRAULICZNYM C8/10 (CHUDY BETON)**

23. PN-EN 1744-3 Badania chemicznych właściwości kruszyw. Przygotowanie wyciągów przez wymywanie kruszyw
24. PN-ISO 565 Sita kontrolne- Tkanina z drutu, blacha perforowana i blach cienka perforowana elektorchemicznie- Wymiary nominalne oczek
25. PN-EN 13242 Kruszywa do niezwiązanych i związanych hydraulicznie materiałów stosowanych w obiektach budowlanych i budownictwie drogowym
26. PN-EN 13286-1 Mieszanki związane i niezwiązane spoiwem hydraulicznym.- Część 1: Laboratoryjne metody oznaczania referencyjnej gęstości i wilgotności.-Wprowadzenie, wymagania ogólne i pobieranie próbek
27. PN-EN 13286-2 Mieszanki związane i niezwiązane spoiwem hydraulicznym. Część 2: Metody określania gęstości i zawartości wody. Zagęszczanie metodą Proctora
28. PN-EN 13286-41 Mieszanki związane i niezwiązane spoiwem hydraulicznym. Część 41: Metoda oznaczania wytrzymałości na ściskanie mieszanek związanych spoiwem hydraulicznym.
29. PN-EN 13286-50 Mieszanki związane i niezwiązane spoiwem hydraulicznym. Metoda sporządzania próbek związanych hydraulicznie za pomocą aparatu Proctora lub zagęszczania na stole wibracyjnym.
30. BN-68/8931-04 Drogi samochodowe. Pomiar równości nawierzchni planografem i łątą.
- 31 BN-77/8931-12 Oznaczanie wskaźnika zagęszczenia gruntu.
- 32 PN-S-96012 Podbudowa i ulepszone podłoże z gruntu stabilizowanego cementem

- 33 WT-5 2010. Mieszanki związane spoiwem hydraulicznym do dróg krajowych. Wymagania techniczne. Załącznik Nr 4 do Zarządzenia nr 102 Generalnego Dyrektora Dróg Krajowych i Autostrad z dnia 19 listopada 2010r.
- 34 Katalogu typowych konstrukcji nawierzchni podatnych i półsztywnych (Załącznik do zarządzenia nr 31 Generalnego Dyrektora Dróg Krajowych i Autostrad z dnia 16.06.2014 r,
- 35 Katalog typowych konstrukcji nawierzchni podatnych i półsztywnych, IBDiM, Warszawa 1997

D-04.07.01/A PODBUDOWA I WARSTWA WYRÓWNAWCZA Z BETONU ASFALTOWEGO

1. WSTĘP

1.1. Przedmiot ST

Przedmiotem niniejszej Specyfikacji Technicznej są wymagania dotyczące wykonania i odbioru robót związanych z wykonaniem podbudowy i warstwy wyrównawczej z betonu asfaltowego AC 16P lub AC 22P w ramach **Rozbudowy skrzyżowania drogi powiatowej nr 2839W - ulicy Gościniec, z drogą gminną – ul. Rybną, w miejscowości Wola Gołkowska.**

1.2. Zakres stosowania ST

ST są stosowane jako dokument kontraktowy przy zleceniu realizacji robót wymienionych w p.1.1.

1.3. Zakres robót objętych Specyfikacją

Ustalenia zawarte w niniejszej Specyfikacji mają zastosowanie przy wykonywaniu podbudowy lub warstwy wyrównawczej z betonu asfaltowego wg PN-EN 13108-1 oraz norm związanych zgodnie z zakresem określonym w dokumentacji projektowej.

1.4. Określenia podstawowe

Określenia podane w Specyfikacji są zgodne z odpowiednimi normami i określeniami podanymi w Specyfikacji D-M-00.00.00 – „Wymagania Ogólne” pkt. 1.4.

Beton asfaltowy (AC) - mieszanka mineralno-asfaltowa, w której kruszywo o uziarnieniu równomiernie stopniowanym tworzy wzajemnie klinującą się strukturę.

Kruszywo grube – kruszywo z ziaren o wymiarze $D \leq 45$ mm oraz $d \geq 2$ mm.

Kruszywo drobne – kruszywo z ziaren o wymiarze $D \leq 2$ mm, którego większa część pozostaje na sicie 0,063 mm. Kruszywo drobne może powstać w wyniku kruszenia lub naturalnego rozdrobnienia skały albo żwiru lub przetworzenia kruszywa sztucznego.

Mieszanka mineralna (mm)- mieszanka kruszywa i wypełniacza mineralnego o określonym składzie i uziarnieniu.

Mieszanka mineralno-asfaltowa (mma) - mieszanka mineralna z odpowiednią ilością asfaltu, wytworzona na gorąco, spełniająca określone wymagania.

Mieszanka drobnoziarnista – mieszanka mineralno-asfaltowa do warstwy ścieralnej (z wyłączeniem asfaltu lanego), wiążącej i podbudowy, w której wymiar kruszywa D jest mniejszy niż 16 mm.

Mieszanka gruboziarnista – jest to mieszanka mineralno-asfaltowa do warstwy wiążącej i podbudowy, w której wymiary kruszywa D jest nie mniejszy niż 16 mm.

Pył – kruszywo z ziaren przechodzących przez sito 0,063 mm.

Środek adhezyjny - substancja powierzchniowo czynna, która poprawia adhezję asfaltu do materiałów mineralnych oraz zwiększa odporność błonki asfaltu na powierzchni kruszywa na odmywanie wodą; może być dodawany do asfaltu lub do kruszywa.

Środek niskowiskozowy – jest to substancja chemiczna, która dodana do asfaltu zmniejsza jego lepkość w temperaturze otaczania kruszywa, powodując obniżenie temperatury produkcji mieszanki mineralno-asfaltowej oraz umożliwiając jej wbudowanie w niższej temperaturze niż w przypadku stosowania asfaltu bez dodatku. Wbudowana mieszanka mineralno-asfaltowa wyprodukowanej z asfaltem z dodatkiem niskowiskozowym charakteryzuje się takimi samymi lub lepszymi wartościami wymaganych parametrów normowych niż mieszanka mineralno-asfaltowej ze zwykłym asfaltem drogowym.

Technologia produkcji mieszanki mineralno-asfaltowej o obniżonej temperaturze – technologia, w której w wyniku zastosowano odpowiedniego rodzaju asfaltu drogowego oraz odpowiedniej jego postaci, np. asfaltu spienionego wodą lub zeolitem, wytwarzana jest mma o obniżonej temperaturze produkcji w porównaniu do mma wytwarzanej w sposób tradycyjny na „gorąco”. Wbudowana mieszanka mineralno-asfaltowa wyprodukowana w technologii o obniżonej temperaturze charakteryzuje się takimi samymi lub lepszymi wartościami wymaganych parametrów normowych co mieszanka mineralno-asfaltowej z asfaltem drogowym (wytworzona w sposób tradycyjny).

Wymiar kruszywa – jest to wielkość ziaren kruszywa, określona przez dolny (d) i górny (D) wymiar sita. Przy oznaczaniu wymiaru kruszywa dopuszcza się obecność pewnej ilości ziaren, które pozostają na górnym sicie lub

przechodzą przez dolne sito, zestawu sit używanego do oznaczania wymiaru kruszywa. Dolny wymiar sita może być równy 0.

Wymiar mieszanki mineralno-asfaltowej – jest to określenie mieszanki mineralno-asfaltowej ze względu na wymiar największego kruszywa, np. wymiar 8 lub 11.

Wypełniacz – kruszywo, którego większa część przechodzi przez sito 0,063 mm.

Pozostałe określenia są zgodne ze Specyfikacją D-M-00.00.00 „Wymagania Ogólne”, odnośnymi normami oraz odnośnymi normami.

1.4. Ogólne wymagania dotyczące robót

Ogólne wymagania dotyczące robót podano w ST D-M-00.00.00 „Wymagania ogólne” pkt 1.5.

2. MATERIAŁY

Ogólne wymagania dotyczące materiałów, ich pozyskiwania i składowania podano w SSTWiORB D-M.00.00.00. "Wymagania ogólne".

Poszczególne rodzaje materiałów powinny pochodzić ze źródeł zatwierdzonych przez Inżyniera. W przypadku zmiany pochodzenia materiału należy, po wykonaniu odpowiednich badań, opracować skorygowany skład mieszanki AC.

2.1. Rodzaje materiałów i wymagania

Rodzaje materiałów stosowanych do mieszanki mineralno-asfaltowej podano w tablicy 1.

Tablica. Rodzaje materiałów do mieszanki mineralno-asfaltowej z uwzględnieniem obciążeń ruchem

Lp.	Rodzaj materiału	Wymagania wg / dokument odniesienia		
		KR 1-2	KR3-4	≥KR5
1	Kruszywo grube	WT-1 Kruszywa 2014 tablica 4,		
2	Kruszywo drobne lub o ciągłym uziarnieniu D≤8	WT-1 Kruszywa 2014, tablica 5, 6,		
3	Kruszywo o ciągłym uziarnieniu	WT-1 Kruszywa 2014, tablica 6a,		
4	Wypełniacz	WT-1 Kruszywa 2014, tablica 7		
5	Lepiszczce	WT-2 2014 Tab. 5, PN-EN 14023 PN-EN 12591, PN-EN 13924-2		
6	Środek adhezyjny	wg Aprobaty Technicznej lub zgodnie z zapisami p. 4.1 PN-EN 13108-1		
7	Mieszanka mineralno-asfaltowa	WT-2 2014 pkt. 8.2.1. tab. 6 i 7	WT-2 2014 pkt. 8.2.1 tab. 6 i 8	WT-2 2014 pkt. 8.2.1 tab. 6 i 9
8	Granulat asfaltowy	Wg pkt 2.2.3		
9	Warstwa z mieszanki mineralno-asfaltowej	Wskaźnik zagęszczenia warstwy zgodnie z pkt. 6.2.5 Wolna przestrzeń w warstwie zgodnie z pkt. 6.2.6		
Jeżeli stosowana jest mieszanka kruszywa drobnego niełamanego i łamanego, to należy przyjąć proporcję kruszywa łamanego do niełamanego co najmniej 50/50.				

Uwaga: W ramach niniejszego kontraktu nie przewiduje się stosowania granulatu asfaltowego.

D-04.07.01/A PODBUDOWA I WARSTWA WYRÓWNAWCZA Z BETONU ASFALTOWEGO

Tabela. Materiały do warstwy podbudowy z betonu asfaltowego:

Materiał	Kategoria ruchu	
	KR3÷4	KR5÷7
Mieszanka mineralno-asfaltowa o wymiarze D, [mm]	22	22
Granulat asfaltowy GRA o wymiarze U, [mm]	31,5	31,5
Lepiszczce asfaltowe	35/50	35/50
Kruszywa mineralne	Tabele 6-10 wg WT1-2014	

2.2. Lepiszczca asfaltowe

Należy stosować asfalt drogowy 35/50 wg PN-EN 12591

Asfalty drogowe powinny spełniać wymagania podane w poniższej tablicy.

Lp.	Właściwości	Metoda badania	Rodzaj asfaltu
			35/50
WŁAŚCIWOŚCI OBLIGATORYJNE			
1	Penetracja w 25°C	0,1 mm	PN-EN 1426
2	Temperatura mięknięcia	°C	PN-EN 1427
3	Temperatura zapłonu, nie mniej niż	°C	PN-EN 22592
4	Zawartość składników rozpuszczalnych, nie mniej niż	% m/m	PN-EN 12592
5	Zmiana masy po starzeniu (ubytek lub przyrost), nie więcej niż	% m/m	PN-EN 12607-1
6	Pozostała penetracja po starzeniu, nie mniej niż	%	PN-EN 1426
7	Temperatura mięknięcia po starzeniu, nie mniej niż	°C	PN-EN 1427
8	Wzrost temp. mięknięcia po starzeniu, nie więcej niż	°C	PN-EN 1427
WŁAŚCIWOŚCI SPECJALNE KRAJOWE			
9	Temperatura łamliwości Fraassa, nie więcej niż	°C	PN-EN 12593
10	Indeks penetracji	-	PN-EN 12591
11	Lepkość dynamiczna w 60°C	Pa s	PN-EN 12596
12	Lepkość kinematyczna w 135°C	mm ² /s	PN-EN 12595

Składowanie asfaltu drogowego powinno się odbywać w zbiornikach, wykluczających zanieczyszczenie asfaltu i wyposażonych w system grzewczy pośredni (bez kontaktu asfaltu z przewodami grzewczymi). Zbiornik roboczy otaczarki powinien być izolowany termicznie, posiadać automatyczny system grzewczy z tolerancją $\pm 5^{\circ}\text{C}$ oraz układ cyrkulacji asfaltu.

Temperatura lepiszcza asfaltowego w zbiorniku magazynowym (roboczym) nie powinna przekraczać w okresie krótkotrwałym, nie dłuższym niż 5 dni, poniższych wartości:

- asfaltu drogowego 35/50: 190°C,

W celu ograniczenia ilości emisji gazów cieplarnianych oraz obniżenia temperatury mieszania składników i poprawienia urabialności mma dopuszcza się zastosowanie asfaltu spienionego.

2.3. Kruszywo

Do warstwy podbudowy z betonu asfaltowego należy stosować kruszywo według PN-EN 13043 i WT-1 Kruszywa 2014, obejmujące kruszywo grube, kruszywo drobne i wypełniacz. W mieszance mineralno-asfaltowej jako kruszywo drobne należy stosować mieszankę kruszywa łamanego i niełamanego (dla KR1÷KR2 dopuszcza się stosowanie w mieszance mineralnej do 100% kruszywa drobnego niełamanego) lub kruszywo łamane).

Jeżeli stosowana jest mieszanka kruszywa drobnego niełamanego i łamanego, to należy przyjąć proporcje kruszywa łamanego do niełamanego co najmniej 50/50.

Kruszywa powinny spełniać wymagania podane w WT-1 Kruszywa 2014, wg tablic poniżej.

a) Kruszywo grube do podbudowy z betonu asfaltowego powinno spełniać wymagania podane w poniższej tabelicy.

Lp.	Właściwości kruszywa	Wymagania w zależności od kategorii ruchu	
		KR3 ÷ KR4	KR5 ÷ KR7
1	Uziarnienie według PN-EN 933-1 [5]; kategoria nie niższa niż:	$G_{C85/20}$	$G_{C85/20}$
2	Tolerancja uziarnienia; odchylenia nie większe niż według kategorii:	$G_{25/15}$ $G_{20/15}$ $G_{20/17,5}$	$G_{25/15}$ $G_{20/15}$ $G_{20/17,5}$
3	Zawartość pyłu według PN-EN 933-1; kategoria nie wyższa niż:	f_2	f_2
4	Kształt kruszywa według PN-EN 933-3 [6] lub według PN-EN 933-4; kategoria nie wyższa niż:	Fl_{30} lub Sl_{30}	Fl_{30} lub Sl_{30}
5	Procentowa zawartość ziaren o powierzchni przekruszonej i łamanej w kruszywie grubym według PN-EN 933-5; kategoria nie niższa niż:	$C_{50/30}$	$C_{50/30}$
6	Odporność kruszywa na rozdrabnianie według normy PN-EN 1097-2, badana na kruszywie o wymiarze 10/14, rozdział 5, kategoria nie wyższa niż:	LA_{40}	LA_{40}
7	Gęstość ziaren według PN-EN 1097-6, rozdział 7, 8 lub 9:	deklarowana przez producenta	
8	Nasiąkliwość według PN-EN 1097-6, rozdział 7, 8 lub 9:	deklarowana przez producenta	
9	Mrozoodporność według PN-EN 1367-1, badana na kruszywie 8/11, 11/16 lub 8/16; kategoria nie wyższa niż:	F_4	F_4
10	„Zgorzel słoneczna” bazaltu według PN-EN 1367-3; wymagana kategoria:	SB_{LA}	SB_{LA}
11	Skład chemiczny – uproszczony opis petrograficzny według PN-EN 932-3	deklarowany przez producenta	
12	Grube zanieczyszczenia lekkie według PN- EN 1744-1, p. 14.2; kategoria nie wyższa niż:	$mLPC 0,1$	$mLPC 0,1$
13	Rozpad krzemianowy żużla wielkopieczowego chłodzonego powietrzem według PN-EN 1744-1, p. 19.1:	wymagana odporność	
14	Rozpad żelazowy żużla wielkopieczowego chłodzonego powietrzem według PN-EN 1744-1, p. 19.2:	wymagana odporność	
15	Stalność objętości kruszywa z żużla stalowniczego według PN-EN 1744-1 p. 19.3; kategoria nie wyższa niż:	$V_{6,5}$	$V_{6,5}$

D-04.07.01/A PODBUDOWA I WARSTWA WYRÓWNAWCZA Z BETONU ASFALTOWEGO

b) Kruszywo niełamane drobne lub o ciągłym uziarnieniu do $D \leq 8$ do podbudowy z betonu asfaltowego powinno spełniać wymagania podane w poniższej tabelicy.

Lp.	Właściwości kruszywa	KR3 ÷ KR4	KR5 ÷ KR7
1	Uziarnienie według PN-EN 933-1, wymagana kategoria:	G_{F85} lub G_{A85}	G_{F85}
2	Tolerancja uziarnienia; odchylenie nie większe niż, według kategorii:	G_{TC20}	G_{TC20}
3	Zawartość pyłów według PN-EN 933-1, kategoria nie wyższa niż:	f_3	
4	Jakość pyłów według PN-EN 933-9; kategoria nie wyższa niż:	MB_{F10}	
5	Kanciastość kruszywa drobnego według PN-EN 933-6, rozdz. 8, kategoria nie niższa niż:	E_{CS} Deklarowana	
6	Gęstość ziaren według PN-EN 1097-6, rozdz. 7, 8 lub 9:	deklarowana przez producenta	
7	Nasiąkliwość według PN-EN 1097-6, rozdz. 7, 8 lub 9	deklarowana przez producenta	
8	Grube zanieczyszczenia lekkie, według PN-EN 1744-1, p. 14.2, kategoria nie wyższa niż:	$m_{LPC0,1}$	

c) Kruszywo łamane drobne lub o ciągłym uziarnieniu do $D \leq 8$ do podbudowy z betonu asfaltowego powinno spełniać wymagania podane w tabelicy

Lp.	Właściwości kruszywa	Wymagania w zależności od kategorii ruchu	
		KR3 ÷ KR4	KR5 ÷ KR7
1	Uziarnienie według PN-EN 933-1, wymagana kategoria:	G_{F85} lub G_{A85}	
2	Tolerancja uziarnienia; odchylenie nie większe niż według kategorii:	G_{TC20}	G_{TC20}
3	Zawartość pyłów według PN-EN 933-1, kategoria nie wyższa niż:	f_{16}	
4	Jakość pyłów według PN-EN 933-9; kategoria nie wyższa niż:	MB_{F10}	
5	Kanciastość kruszywa drobnego według PN-EN 933-6, rozdz. 8, kategoria nie niższa niż:	E_{CS30}	E_{CS30}
6	Gęstość ziaren według PN-EN 1097-6, rozdz. 7, 8 lub 9:	deklarowana przez producenta	
7	Nasiąkliwość według PN-EN 1097-6, rozdz. 7, 8 lub 9	deklarowana przez producenta	
8	Grube zanieczyszczenia lekkie, według PN-EN 1744-1, p. 14.2, kategoria nie wyższa niż:	$m_{LPC0,1}$	

d) Kruszywo o ciągłym uziarnieniu do podbudowy z betonu asfaltowego powinno spełniać wymagania podane w tabelicy

Lp.	Właściwości kruszywa	Wymagania w zależności od kategorii ruchu	
		KR3 ÷ KR4	KR5 ÷ KR7
1	Uziarnienie według PN-EN 933-1; kategoria nie niższa niż:	G_{A85}	G_{A85}
2	Zawartość pyłów według PN-EN 933-1; kategoria nie wyższa niż:	f_{16}	f_{16}
3	Zawartość pyłów według PN-EN 933-9; kategoria nie wyższa niż:	MB_{F10}	MB_{F10}
4	Kształt kruszywa według PN-EN 933-3 lub według PN-EN 933-4; kategoria nie wyższa niż:	F_{I30} lub S_{I30}	F_{I30} lub S_{I30}
5	Procentowa zawartość ziaren o powierzchni przekruszonej i łamanej w kruszywie grubym według PN-EN 933-5; kategoria nie niższa niż:	$C_{50/30}$	$C_{50/30}$

6	Odporność kruszywa na rozdrabnianie według normy PN-EN 1097-2, badana na kruszywie o wymiarze 10/14, rozdział 5, kategoria nie wyższa niż:	LA_{40}	LA_{40}
7	Gęstość ziaren według PN-EN 1097-6, rozdział 7, 8 lub 9:	deklarowana przez producenta	
8	Nasiąkliwość według PN-EN 1097-6, rozdział 7, 8 lub 9:	deklarowana przez producenta	
9	Gęstość nasypowa wg PN-EN 1097-3	deklarowana przez producenta	
10	Mrozoodporność według PN-EN 1367-1, badana na kruszywie 8/11, 11/16 lub 8/16; kategoria nie wyższa niż:	F_4	F_4
11	„Zgorzel słoneczna” bazaltu według PN-EN 1367-3; wymagana kategoria:	SB_{LA}	SB_{LA}
12	Kanciastość kruszywa drobnego lub kruszywa 0/2 wydzielonego z kruszywa o drobnym uziarnieniu wg PN-EN 933-6, rozdz. 8, kategoria nie niższa niż:	E_{CS30}	E_{CS30}
13	Skład chemiczny – uproszczony opis petrograficzny według PN-EN 932-3	deklarowany przez producenta	
14	Grube zanieczyszczenia lekkie według PN-EN 1744-1, p. 14.2; kategoria nie wyższa niż:	$mLPC\ 0,1$	$mLPC\ 0,1$
15	Rozpad krzemianowy żużla wielkopieczowego chłodzonego powietrzem według PN-EN 1744-1, p. 19.1:	wymagana odporność	
16	Rozpad żelazowy żużla wielkopieczowego chłodzonego powietrzem według PN-EN 1744-1 [22], p. 19.2:	wymagana odporność	
17	Stalność objętości kruszywa z żużla stalowniczego według PN-EN 1744-1, p. 19.3; kategoria nie wyższa niż:	$V_{6,5}$	$V_{6,5}$

Uwaga: Dopuszcza się stosowanie kruszywa o ciągłym uziarnieniu jako jeden ze składników mieszanki mineralnej; dla KR3 ÷ KR7 nie dopuszcza się, aby kruszywo o ciągłym uziarnieniu stanowiło 100% zaprojektowanej mieszanki mineralnej.

e) Do podbudowy z betonu asfaltowego, w zależności od kategorii ruchu, należy stosować wypełniacz spełniający wymagania podane w tablicy

Właściwości kruszywa	Wymagania w zależności od kategorii ruchu	
	KR3 ÷ KR4	KR5 ÷ KR7
Uziarnienie według PN-EN 933-10	zgodnie z tablicą 24 w PN-EN 13043 [49]	
Jakość pyłów według PN-EN 933-9; kategoria nie wyższa niż:	MB_F10	
Zawartość wody według PN-EN 1097-5, nie wyższa niż:	1 % (m/m)	
Gęstość ziaren według PN-EN 1097-7	deklarowana przez producenta	
Wolne przestrzenie w suchym zagęszczonym wypełniaczu według PN-EN 1097-4 [14], wymagana kategoria:	$V_{28/45}$	
Przyrost temperatury mięknięcia według PN-EN 13179-1 [55], wymagana kategoria:	$\Delta_{R\&B}8/25$	
Rozpuszczalność w wodzie według PN-EN 1744-1 [22], kategoria nie wyższa niż:	WS_{10}	
Zawartość $CaCO_3$ w wypełniaczu wapiennym według PN-EN 196-2 [2], kategoria nie niższa niż:	CC_{70}	
Zawartość wodorotlenku wapnia w wypełniaczu mieszanym wg PN-EN 459-2 [3], wymagana kategoria:	K_a Deklarowana	
„Liczba asfaltowa” według PN-EN 13179-2 [56], wymagana kategoria:	BN Deklarowana	

Można stosować pyły z odpylania, pod warunkiem spełniania wymagań jak dla wypełniacza zgodnie z pkt.5 PN-EN 13043. Proporcja pyłów i wypełniacza wapiennego powinna być tak dobrana, aby kategoria zawartości CaCO₃ w mieszance pyłów i wypełniacza wapiennego była nie niższa niż CC70.

Składowanie kruszywa powinno się odbywać w warunkach zabezpieczających je przed zanieczyszczeniem i zmieszaniem z kruszywem o innym wymiarze lub pochodzeniu. Podłoże składowiska musi być równe, utwardzone i odwodnione. Składowanie wypełniacza powinno się odbywać w silosach wyposażonych w urządzenia do aeracji.

2.4 Środek adhezyjny

W celu poprawy powinowactwa fizykochemicznego lepiszcza asfaltowego i kruszywa, gwarantującego odpowiednią przyczepność (adhezję) lepiszcza do kruszywa i odporność mieszanki mineralno-asfaltowej na działanie wody, można zastosować środek adhezyjny, tak aby dla konkretnej pary kruszywo-lepiszcze wartość przyczepności określona według PN-EN 12697-11], metoda C wynosiła co najmniej 80%.

Środek adhezyjny powinien odpowiadać wymaganiom określonym przez producenta.

Składowanie środka adhezyjnego jest dozwolone tylko w oryginalnych opakowaniach, w warunkach określonych przez producenta.

2.5 Materiały do uszczelnienia połączeń

Do uszczelniania połączeń działek roboczych, złączy podłużnych, należy stosować taśmę bitumiczną o grubości minimum 1,0 cm posiadającą Aprobatę Techniczną lub inny dokument potwierdzający przydatność stosowanej taśmy np. znak CE. Połączenia z innymi urządzeniami drogowymi opisane są w pkt 5.4

2.6 Lepiszcze do skropienia podłoża

Lepiszcze do skropienia podłoża powinno spełniać wymagania podane w ST D-04.03.01 oraz wymagania normy PN-EN 13808:2012 załącznik NA

2.7. Dostawy materiałów

Za dostawy materiałów odpowiedzialny jest Wykonawca robót zgodnie z ustaleniami określonymi w D.M-00.00.00 „Wymagania ogólne”.

Do obowiązku Wykonawcy należy takie zorganizowanie dostaw materiałów do wytwarzania mieszanki AC P, aby zapewnić nieprzerwaną pracę otaczarki w trakcie wykonywania dziennej działki roboczej. Wykonawca musi deklarować przydatność wszystkich materiałów budowlanych stosowanych do wykonania nawierzchni asfaltowej zgodnie z ZKP (Zakładowa Kontrola Produkcji).

2.8. Składowanie materiałów

Składowanie kruszywa powinno odbywać się w warunkach zabezpieczających je przed zanieczyszczeniem i zmieszaniem z innymi rodzajami lub frakcjami kruszywa.

Wypełniacz należy składować w silosach wyposażonych w urządzenia do aeracji.

Asfalt należy przechowywać zgodnie z zasadami podanymi w p. 8.3 WT-2 2010.

Maksymalne temperatury składowania asfaltu powinny być zgodne z wymaganiami p. 8.3. WT-2 2010- tablica 40.

Składowanie środka adhezyjnego jest dozwolone tylko w oryginalnych opakowaniach producenta w warunkach podanych w Aprobacie Technicznej lub zgodnie z zaleceniami producenta.

3. SPRZĘT

Ogólne wymagania dotyczące sprzętu podano w ST D-M-00.00.00 „Wymagania ogólne” pkt 3.

3.1. Wytwórnia mieszanek mineralno-asfaltowych

Produkcja mieszanki mineralno-asfaltowej powinna odbywać się na WMA o cyklicznym systemie produkcji mieszanki. WMA powinna prowadzić system ZKP (Zakładowa Kontrola Produkcji) zgodnie z wymaganiami PN-EN 13108-21, certyfikowany przez jednostkę notyfikowaną. Dozowanie wszystkich składników, w tym środka adhezyjnego powinno odbywać się wagowo.

3.2. Układarka mieszanek mineralno-asfaltowych

Układanie mieszanki powinno odbywać się możliwie największą szerokością, przy użyciu mechanicznej układarki do układania mieszanki mineralno-asfaltowej lub zespołem układarek pracujących równolegle

z przesunięciem roboczym umożliwiającym ułożenie stykających się warstw asfaltowych na gorąco, posiadającej następujące urządzenia:

- automatyczne sterowanie pozwalające na ułożenie warstwy zgodnie z założoną niweletą i grubością,
- płytę wibracyjną do wstępnego zagęszczenia mieszanki,
- urządzenia do podgrzewania płyty wibracyjnej.

3.3. Walce do zagęszczania

Wykonawca powinien dysponować sprzętem pozwalającym na uzyskanie wymaganego wskaźnika zagęszczenia warstwy z mieszanki mineralno-asfaltowej.

3.4. Skrapiarki

Wykonawca powinien dysponować skrapiarką pozwalającą na równomierne i zgodne z wymaganiami równomierne skropienie podłoża.

4. TRANSPORT

Mieszankę mineralno-asfaltową należy przewozić pojazdami samowładowczymi o dużej ładowności, wyposażonymi w plandeki do przykrywania mieszanki podczas transportu. Zaleca się stosowanie samochodów termosów. Powierzchnie skrzyń ładunkowych stosowanych do transportu mieszanki powinny być czyste, a do zwilżenia tych powierzchni można użyć tylko środki niewpływające szkodliwie na mieszanki mineralno-asfaltowe.

Czas i warunki transportu powinny być takie, aby mieszanka wyładowywana do kosza układarki posiadała temperaturę nie niższą niż minimalna temperatura wbudowywania. Czas transportu mieszanki, liczony od załadunku do rozładunku, powinien zagwarantować spełnienie warunku zachowania temperatury wbudowania podanej w pkt. 5.3. W wyładowywanej do kosza układarki mieszance nie powinny znajdować się grubsze zbrzylenia (nadmiernie wystudzonej) mieszanki.

5. WYKONANIE ROBÓT

5.1. Ogólne warunki wykonania robót

Ogólne zasady wykonania robót podano w D-M 00.00.00. "Wymagania ogólne".

5.2. Projektowanie mieszanki i opracowanie recepty

W terminie 3 tygodni przed rozpoczęciem robót Wykonawca przedstawi Inżynierowi do zatwierdzenia projekt mieszanki AC (Badanie Typu) oraz wszystkie dokumenty potwierdzające jakość materiałów składowych mieszanki AC i reprezentatywne próbki materiałów.

Projektowanie składu betonu asfaltowego i właściwości zaprojektowanej mieszanki mineralno – asfaltowej powinny być zgodne z „WT-2 2014 część 1 Mieszanki mineralno-asfaltowe”.

Projektowanie składu mieszanki mineralno-asfaltowej polega na:

- doborze składników mieszanki,
- doborze optymalnej ilości asfaltu,
- określeniu właściwości mieszanki i porównaniu uzyskanych wyników z wymaganiami podanymi w niniejszej ST.

Mieszanka AC w zależności od grubości warstwy powinna spełniać wymagania podane w p.8.2.1. WT-2 2014.

Skład mieszanki AC będzie ustalony na podstawie badań próbek sporządzonych wg metody Marshalla, zagęszczanych 2x50 lub 2x75 uderzeń ubijaka (w zależności od kategorii ruchu tablice 6, 7, 8, 9 WT-2 2014) w temperaturze $145^{\circ}\text{C} \pm 5^{\circ}\text{C}$ (dla asfaltów modyfikowanych) lub $140^{\circ}\text{C} \pm 5^{\circ}\text{C}$ (dla asfaltów zwykłych).

5.3. Wytwarzanie mieszanki mineralno-asfaltowej

Należy stosować wymagania zawarte w „WT-2 2014 Mieszanki mineralno-asfaltowe”.

Produkcja mieszanki powinna odbywać się na WMA o cyklicznym systemie produkcji mieszanki. Dozowanie składników mieszanki mineralno-asfaltowej powinno być wagowe.

Wytwarzanie mieszanki mineralno-asfaltowej powinno odbywać się w oparciu o receptę zatwierdzoną przez Inżyniera.

Mieszankę mineralno-asfaltową należy produkować w otaczarce, zapewniającej prawidłowe dozowanie składników, ich wysuszenie i wymieszanie oraz zachowanie temperatury składników i gotowej mieszanki

mineralno-asfaltowej. Sposób i czas mieszania składników mieszanki mineralno-asfaltowej powinny zapewnić równomierne otoczenie kruszywa lepiszczem.

Dozowanie składników mieszanki mineralno-asfaltowej w otaczarkach, w tym także wstępne, powinno być zautomatyzowane i zgodne z receptą roboczą, a urządzenia do dozowania składników oraz pomiaru temperatury powinny być okresowo sprawdzane.

Sposób dozowania środka adhezyjnego powinien być zaakceptowany przez Inżyniera. System dozowania środków adhezyjnych powinien zapewnić jednorodność dozowania.

Najwyższe i najniższe temperatury mieszanki mineralno-asfaltowej powinny być zgodne z wymaganiami WT-2 2014.

5.4. Przygotowanie podłoża i połączenie międzywarstwowe

Należy stosować wymagania zawarte w WT-2 Nawierzchnie asfaltowe 2008 punkt 8.2.

Przed ułożeniem warstwy z betonu asfaltowego warstwa leżąca poniżej warstwy układanej będzie skropiona emulsją asfaltową zgodnie z ST D-04.03.01.

Brzegi krawężników i innych urządzeń przylegających do nawierzchni powinny być posmarowane gorącym asfaltem lub asfaltem modyfikowanym (w zależności od rodzaju asfaltu użytego w mieszance AC) lub oklejone taśmą bitumiczną.

Brzegi włazów, wpustów i tym podobnych urządzeń, przylegające do układanej mieszanki mineralno-asfaltowej powinny być pokryte taśmą asfaltową.

5.5. Warunki atmosferyczne

Podbudowa z betonu asfaltowego może być układana, gdy temperatura otoczenia w ciągu doby była nie niższa od +5°C dla wykonywanej warstwy grubości >8cm i +10°C dla wykonywanej warstwy grubości ≤8cm. Nie dopuszcza się układania podbudowy z mieszanki mineralno-asfaltowej na mokrym podłożu, podczas opadów atmosferycznych oraz silnego wiatru ($V > 16$ m/s).

5.6. Próba technologiczna

Należy stosować wymagania zawarte w WT-2 2010.

Wykonawca przed przystąpieniem do produkcji mieszanki jest zobowiązany do przeprowadzenia w obecności Inżyniera próby technologicznej, która ma na celu sprawdzenie zgodności właściwości wyprodukowanej mieszanki z recepturą.

Nie dopuszcza się oceniania dokładności pracy otaczarki oraz prawidłowości składu mieszanki mineralnej na podstawie tzw. suchego zarobu, z uwagi na możliwość segregacji kruszywa.

Na podstawie uzyskanych wyników Inżynier podejmuje decyzję o wykonaniu odcinka próbnego.

Tolerancje zawartości składników AC względem składu zaprojektowanego powinny być zgodne z wymaganiami 6.3.1 oraz 6.3.2.

5.7. Odcinek próbny

Na żądanie Inżyniera, Wykonawca powinien wykonać odcinek próbny w celu:

- a) zdefiniowania parametrów produkcyjnych mieszanki AC;
- b) sprawdzenia, czy użyty sprzęt do rozkładania i zagęszczania mieszanki jest właściwy,
- c) określenia grubości warstwy mieszanki mineralno-asfaltowej przed zagęszczeniem, koniecznej do uzyskania wymaganej warstwy,
- d) określenia potrzebnej ilości przejeżdż walców dla uzyskania prawidłowego zagęszczenia warstwy.

Do wykonania odcinka próbnego, Wykonawca powinien zastosować takie same materiały oraz sprzęt, jakie będą stosowane do wykonania warstwy AC podczas robót.

Odcinek próbny powinien być zlokalizowany w miejscu uzgodnionym z Inżynierem.

Wykonawca może przystąpić do realizacji robót po zaakceptowaniu przez Inżyniera wyników z odcinka próbnego i ustalonej technologii zagęszczania.

W przypadku nieprawidłowych parametrów warstwy podbudowy i nie zatwierdzeniu przez Inżyniera odcinka próbnego, Wykonawca ma obowiązek usunąć odcinek próbny warstwy podbudowy (jeżeli był wykonywany w obrębie Kontraktu) na własny koszt.

5.8. Wbudowywanie i zagęszczanie warstwy podbudowy z betonu asfaltowego

Transport mieszanki AC powinien odbywać się zgodnie z wymaganiami podanymi w p. 8.4 WT-2 2008.

Wbudowywanie mieszanki AC powinno odbywać się zgodnie z wymaganiami podanymi w p. 8.5 WT-2 2008 z wyłączeniem tablicy 58. Temperatury otoczenia podczas wbudowywania warstwy wiążącej określone są w punkcie 5.5.

Układanie mieszanki AC może odbywać się przy użyciu mechanicznej układarki z włączoną wibracją i całą szerokością. Dopuszcza się układanie warstwy pasami o mniejszej szerokości niż szerokość jezdni lecz przy użyciu 2 układarek przy niewielkich odległościach pomiędzy nimi (metoda „gorąco na gorąco”).

Układarka powinna poruszać się ze stałą prędkością i w sposób ciągły bez zbędnych zatrzymywań (np. w oczekiwaniu na kolejny samochód z gorącą mieszanką). Układarka powinna być stale zasilana w mieszankę tak, ażeby w zasobniku zawsze znajdowała się jakaś jej ilość, a kosz, transporter i stół były zawsze gorące i nie stygły. Mieszanka do warstwy wiążącej powinna być podawana do zasobnika rozkładarki za pomocą bezkontaktowego podajnika samobieżnego. W miejscach trudnodostępnych, za zgodą Inżyniera dopuszcza się układanie mieszanki ręcznie.

Mieszanka AC powinna być zagęszczana walcami stalowymi gładkimi z wibracją i walcami ogumionymi. Zagęszczanie nie powinno powodować wyciskania się zaprawy na powierzchnię. Wyniki badań zagęszczenia wykonanej warstwy oraz wolnej przestrzeni, powinny być zgodne WT-2 2008 tablica 59.

Złącze robocze powinno być równo obcięte a powierzchnia obciętej krawędzi oklejona samoprzylepną taśmą . sposób wykonania złączy powinien być uzgodniony z Inżynierem..

Złącza podłużne w konstrukcji wielowarstwowej powinny być przesunięte względem siebie, co najmniej o 40cm. Złącza powinny być całkowicie związane, a przylegające warstwy powinny być w jednym poziomie.

Złącza poprzeczne między działkami roboczymi układanych pasów kolejnych warstw technologicznych należy przesunąć względem siebie o co najmniej 2 m w kierunku podłużnym do osi jezdni

5.9. Utrzymanie wykonanej warstwy

Warstwy z mieszanek mineralno-asfaltowych należy utrzymywać w czystości. Po warstwie bitumicznej, na której przewiduje się ułożenie następnej warstwy, dopuszcza się jedynie ruch pojazdów i maszyn pracujących przy układaniu i zagęszczaniu następnej warstwy.

W przypadku jakiegokolwiek zanieczyszczenia warstwy bitumicznej, Wykonawca powinien podjąć starania w celu jej oczyszczenia, a jeżeli okaże się to niemożliwe, Inżynier podejmie decyzję o rozbiórce warstwy.

6. KONTROLA JAKOŚCI ROBÓT

Ogólne zasady kontroli jakości robót podano w D-M.00.00.00. "Wymagania ogólne"

6.1. Badania przed przystąpieniem do robót

Przed przystąpieniem do robót Wykonawca powinien:

- uzyskać wymagane dokumenty, dopuszczające wyroby budowlane do obrotu i powszechnego stosowania (np. stwierdzenie o oznakowaniu materiału znakiem CE lub znakiem budowlanym B, certyfikat zgodności, deklarację zgodności, aprobatę techniczną, ew. badania materiałów wykonane przez dostawców itp.),
- ew. wykonać własne badania właściwości materiałów przeznaczonych do wykonania robót, określone przez Inżyniera.

Wszystkie dokumenty oraz wyniki badań Wykonawca przedstawia Inżynierowi do akceptacji.

6.3. Badania w czasie robót

Zakres oraz częstość badań i pomiarów w czasie wytwarzania i wbudowywania mieszanki

D-04.07.01/A PODBUDOWA I WARSTWA WYRÓWNAWCZA Z BETONU
ASFALTOWEGO

Lp.	Właściwość	Częstość badań
Badania materiałów		
1.	Uziarnienie kruszywa	1 raz na 2000 ton dla każdej frakcji
2.	Uziarnienie wypełniacza	1 raz na 200 ton
3.	Właściwości asfaltu - Penetracja w 25°C i temperatura mięknięcia wg PIK	1 raz na 300 ton
Badania mieszanki mineralno-asfaltowej		
4.	Temperatura składników	Nadzór ciągły
5.	Temperatura mieszanki	Każdy samochód przy załadunku i w czasie wbudowania
6.	Zawartość asfaltu rozpuszczalnego w mieszance mineralno-asfaltowej	Według zasad określonych w ZKP oraz PN-EN 13108-21
7.	Uziarnienie mieszanki mineralno-asfaltowej	
8.	Zawartość wolnych przestrzeni w próbkach Marshalla	
Badania po wykonaniu warstwy podbudowy		
9.	Grubość warstwy, wskaźnik zagęszczenia warstwy, wolna przestrzeń w warstwie	2 próbki na 1 km jezdni
10.	Wytrzymałość na ścinanie połączeń między warstwami (podbudowa/podbudowa)	2 próbki na 1 km jezdni

6.3.1 Zawartość asfaltu rozpuszczalnego

Badanie polega na ekstrakcji lepiszcza, zgodnie z PN-EN 12697-1, z próbki pobranej z mieszanki mineralno-asfaltowej.

Zawartość rozpuszczalnego lepiszcza z każdej pobranej próbki nie może odbiegać od wartości projektowanej, z uwzględnieniem dopuszczalnej odchyłki $\pm 0,3\%$.

6.3.2 Uziarnienie mieszanki mineralnej

Po wykonaniu ekstrakcji lepiszcza należy przeprowadzić kontrolę uziarnienia mieszanki kruszywa mineralnego wg PN-EN 12697-2. Uziarnienie każdej próbki pobranej z luźnej mieszanki mineralno-asfaltowej nie może odbiegać od wartości projektowanych z uwzględnieniem dopuszczalnych odchyłek podanych poniżej:

- dopuszczalne odchyłki dotyczące pojedynczego wyniku badania, zawartości o kruszywa o wymiarze $< 0,063\text{mm}$, $\pm 1,5\%$
- dopuszczalne odchyłki dotyczące pojedynczego wyniku badania, zawartości o kruszywa o wymiarze $< 0,125\text{mm}$, $\pm 2,0\%$
- dopuszczalne odchyłki dotyczące pojedynczego wyniku badania, zawartości o kruszywa o wymiarze $< 2,0\text{mm}$, $\pm 3,0\%$
- dopuszczalne odchyłki dotyczące pojedynczego wyniku badania, zawartości o kruszywa grubego wymiarze $< D/2$, $\pm 4\%$
- dopuszczalne odchyłki dotyczące pojedynczego wyniku badania, zawartości ziaren grubych o wymiarze D , $\pm 5\%$

Wymagania dotyczące udziału kruszywa grubego, drobnego i wypełniacza powinny być spełnione jednocześnie.

6.3.3 Zawartość wolnych przestrzeni w mieszance MMA

Zawartość wolnych przestrzeni w próbkach Marshalla oblicza się zgodnie z PN-EN 12697-8. Zawartość wolnych przestrzeni nie może przekroczyć wartości podanych w WT 2014 Tablica 7,8,9 w zależności od kategorii ruchu.

6.3.4. Pomiar grubości warstwy

Sprawdzenie grubości na etapie wbudowywania mieszanki (przed rozpoczęciem zagęszczania) należy wykonywać z częstością 2 próbki na 1 km.

Grubości wykonanej warstwy należy określać na podstawie wyciętych próbek. Za grubość warstwy przyjmuje się

średnią arytmetyczną wielu oznaczeń grubości na całym odcinku budowy.

Grubość warstwy nie może różnić się od grubości projektowanej o więcej niż $\pm 10\%$, lecz nie więcej niż ± 1 cm.

6.3.5. Wskaźnik zagęszczenia warstwy wg PN-EN 13108-20 załącznik C4

Wskaźnik zagęszczenia warstwy należy sprawdzać na próbkach wyciętych z zagęszczonej warstwy, z częstością podaną w p.6.3.1. Wskaźnika zagęszczenia nie może być mniejszy niż 98%. Wykonawca wytnie próbki na każde życzenie Inżyniera w miejscach wątpliwych przez niego wskazanych.

6.3.6. Wolna przestrzeń w warstwie wg PN-EN 12697-8

Do obliczenia wolnej przestrzeni w warstwie należy przyjmować gęstość mieszanki mineralno asfaltowej oznaczonej w dniu wykonywania kontrolowanej działki roboczej. Zawartość wolnej przestrzeni w warstwie powinna mieścić się w granicach dla KR 1-2 4,0-8,0%, dla $KR \geq 3$ 4,0-7,0%. Zawartość wolnej przestrzeni w warstwie należy sprawdzać z częstością podaną w pkt. 6.2.

6.3.7 Połączenia międzywarstwowe

Sprawdzenie połączenia międzywarstwowego wykonać metodą ścinania na próbkach $\varnothing 150$ metodą Leutnera (Instrukcja zeszyt 66 IBDiM 2004 r.). Wymagana wytrzymałość na ścinanie między warstwami podbudowa górna/podbudowa dolna wynosi $\geq 0,7$ MPa. Dopuszcza się też inne sprawdzone metody badania szczepności.

6.4. Badani dotyczące cech geometrycznych warstwy nawierzchni z betonu asfaltowego

6.4.1. Spadki poprzeczne

Spadki poprzeczne należy sprawdzać nie rzadziej niż co 20 m jezdni i dodatkowo w punktach charakterystycznych (załomy, miejsca zmiany pochyleń). Spadki poprzeczne warstwy na prostych i łukach powinny być zgodne z dokumentacją projektową z tolerancją $\pm 0,4\%$.

6.4.2. Równość podłużna warstwy

Pomiar równości podłużnej należy wykonywać w środku każdego ocenianego pasa ruchu.

Równość podłużną podbudowy z betonu asfaltowego należy mierzyć w sposób ciągły planografem. Dopuszcza się pomiary równości metodą 4-metrowej łąty i klina z krokiem maks. 5 m na odcinkach, gdzie nie można wykonać pomiaru planografem. Przy pomiarze równości planografem zgodnie z BN-68/8931-04 dopuszczalne nierówności podłużne nie mogą przekroczyć 12mm.

6.4.3. Równość poprzeczna

Należy stosować metodę pomiaru profilometrycznego, oznaczenie wyznaczać z krokiem co 1 m. Gdy nie ma możliwości wykonania pomiaru profilografem pomiar należy wykonać metodą równoważną metodzie z wykorzystaniem łąty i klina nie rzadziej niż co 5 m.. Do pomiaru równości poprzecznej stosuje się metodę równoważną metodzie 4-m łąty i klina wg BN-68/8931-04. Dopuszczalne nierówności poprzeczne nie powinny przekroczyć 12mm.

6.4.4. Pozostałe wymagania dla warstwy podbudowy

Ukształtowanie osi w planie

Ukształtowanie osi w planie powinno być sprawdzone co 100 m oraz w punktach charakterystycznych.

Oś warstwy w planie powinna być usytuowana zgodnie z osią projektowaną z tolerancją ± 5 cm.

Szerokość warstwy

Sprawdzenie szerokości warstwy polega na zmierzeniu w poziomie, taśmą mierniczą, odległości przeciwległych bocznych krawędzi z częstością minimum 10 pomiarów na 1 km dla każdej jezdni.

Szerokość wykonanej warstwy nieograniczonej krawężnikiem nie może różnić się od szerokości projektowanej o więcej niż + 5cm.

Rzędne wysokościowe warstwy

Częstotliwość sprawdzania rzędnych wysokościowych warstwy: co 20 m oraz w punktach charakterystycznych.

Sprawdzenie rzędnych wysokościowych polega na wykonaniu niwelacji i porównaniu wyników pomiaru z dokumentacją projektową. Różnice pomiędzy rzędnymi wysokościowymi warstwy a rzędnymi projektowanymi nie powinny przekraczać: - 1 cm, +1 cm.

Złącza podłużne i poprzeczne

Sprawdzenie prawidłowości wykonania złączy podłużnych i poprzecznych polega na oględzinach. Złącza powinny

być równe i związane. Złącza w konstrukcji wielowarstwowej powinny być przesunięte względem siebie co najmniej o 3m. Sprawdzone powinno być każde złącze.

Wygląd warstwy

Wygląd warstwy należy sprawdzać poprzez oględziny całej powierzchni wykonanego odcinka. Wygląd warstwy podbudowy powinien być jednorodny, bez spękań, deformacji, plam i wykruszeń.

7. OBMIAR ROBÓT

7.1. Ogólne zasady obmiaru robót

Ogólne zasady obmiaru robót podano w STWiORB DM.00.00.00 „Wymagania ogólne”.

7.2. Jednostka obmiarowa

Jednostką obmiarową jest 1 m² (metr kwadratowy) wykonanej warstwy podbudowy z betonu asfaltowego (AC P).

8. ODBIÓR ROBÓT

Ogólne wymagania dotyczące odbioru robót podano w D-M.00.00.00 „Wymagania ogólne”.

Roboty uznaje się za wykonane zgodnie z Dokumentacją Projektową, STWiORB i poleceniami Inżyniera jeżeli wszystkie badania i pomiary z uwzględnieniem tolerancji wg pkt. 6 dały wyniki pozytywne.

9. PODSTAWA PŁATNOŚCI

9.1. Ogólne ustalenia dotyczące podstawy płatności

Ogólne ustalenia dotyczące podstawy płatności podano w STWiORB DM.00.00.00 „Wymagania ogólne”.

9.2. Cena jednostki obmiarowej

Cena wykonania 1 m² warstwy podbudowy z betonu asfaltowego (AC P) obejmuje:

- prace pomiarowe i roboty przygotowawcze,
- oznakowanie robót,
- oczyszczenie i skropienie podłoża,
- dostarczenie materiałów i sprzętu,
- opracowanie recepty laboratoryjnej,
- wykonanie próby technologicznej i odcinka próbnego,
- wyprodukowanie mieszanki betonu asfaltowego i jej transport na miejsce wbudowania,
- posmarowanie lepiszczem lub pokrycie taśmą asfaltową krawędzi urządzeń obcych, oporników i krawężników,
- rozłożenie i zagęszczenie mieszanki betonu asfaltowego,
- obcięcie krawędzi i posmarowanie lepiszczem,
- przeprowadzenie pomiarów i badań wymaganych w specyfikacji technicznej,
- utrzymanie (pielęgnacja) warstwy,
- odwiezienie sprzętu.

10. PRZEPISY ZWIĄZANE

- PN-EN 459-2 Wapno budowlane – Część 2: Metody badań
- PN-EN 932-3 Badania podstawowych właściwości kruszyw – Procedura i terminologia uproszczonego opisu petrograficznego
- PN-EN 932-5 Badania podstawowych właściwości kruszyw – Część 5: Wyposażenie podstawowe i wzorcowanie
- PN-EN 933-1 Badania geometrycznych właściwości kruszyw – Oznaczanie składu ziarnowego. Metoda przesiewania
- PN-EN 933-3 Badania geometrycznych właściwości kruszyw – Oznaczanie kształtu ziaren za pomocą wskaźnika płaskości
- PN-EN 933-4 Badania geometrycznych właściwości kruszyw – Część 4: Oznaczanie kształtu ziaren – Wskaźnik kształtu
- PN-EN 933-5 Badania geometrycznych właściwości kruszyw – Oznaczanie procentowej zawartości ziaren o powierzchniach powstałych w wyniku przekruszenia lub łamania kruszyw grubych
- PN-EN 933-6 Badania geometrycznych właściwości kruszyw – Część 6: Ocena właściwości powierzchni – Wskaźnik przepływu kruszywa
- PN-EN 933-9 Badania geometrycznych właściwości kruszyw – Ocena zawartości drobnych cząstek – Badania błękitem metylenowym
- PN-EN 933-10 Badania geometrycznych właściwości kruszyw – Część 10: Ocena zawartości drobnych

- cząstek – Uziarnienie wypełniaczy (przesiewanie w strumieniu powietrza)
- PN-EN 1097-2 Badania mechanicznych i fizycznych właściwości kruszyw – Metody oznaczania odporności na rozdrabianie
 - PN-EN 1097-3 Badania mechanicznych i fizycznych właściwości kruszyw – Oznaczanie gęstości nasypowej i jamistości
 - PN-EN 1097-4 Badania mechanicznych i fizycznych właściwości kruszyw – Część 4: Oznaczanie pustych przestrzeni suchego, zagęszczonego wypełniacza
 - PN-EN 1097-5 Badania mechanicznych i fizycznych właściwości kruszyw – Część 5: Oznaczanie zawartości wody przez suszenie w suszarce z wentylacją
 - PN-EN 1097-6 Badania mechanicznych i fizycznych właściwości kruszyw – Część 6
 - BN-8931-04 Pomiar równości nawierzchni planografem i łąką
 - Kruszywa do mieszanek mineralno-asfaltowych i powierzchniowych utwaleń na drogach krajowych WT-1 2014 Wymagania Techniczne
 - Nawierzchnie asfaltowe na drogach krajowych WT-2 2014 Wymagania techniczne
 - WT-2 Nawierzchnie asfaltowe 2008
 - Rozporządzenie MTiGM w sprawie warunków technicznych, jakim powinny odpowiadać drogi publiczne i ich usytuowanie (Dz.U. nr 43 z dnia 2 marca 1999)
 - Katalogu typowych konstrukcji nawierzchni podatnych i półsztywnych (Załącznik do zarządzenia nr 31 Generalnego Dyrektora Dróg Krajowych i Autostrad z dnia 16.06.2014 r,

D.05.03.01 NAWIERZCHNIA Z MIESZANKI KRUSZYWA NIEZWIĄZANEJ 0/31.5

1. WSTĘP

1.1. Przedmiot Specyfikacji Technicznej (ST)

Przedmiotem niniejszej Specyfikacji są wymagania dotyczące wykonania nawierzchni z mieszanki kruszywa niezwiązanej 0/31.5 na warstwie odsączającej w ramach **Rozbudowy skrzyżowania drogi powiatowej nr 2839W - ulicy Gościniec, z drogą gminną – ul. Rybną, w miejscowości Wola Gołkowska.**

1.2. Zakres stosowania Specyfikacji

Specyfikacja jest stosowana jako dokument przetargowy i kontraktowy przy zleceniu i realizacji robót wymienionych w punkcie 1.1.

1.3. Zakres robót objętych Specyfikacją

Roboty obejmują wszystkie czynności umożliwiające i mające na celu wykonanie nawierzchni z mieszanki kruszywa niezwiązanej 0/31.5.

1.4. Określenia podstawowe

Mieszanka niezwiązana – ziarnisty materiał, zazwyczaj o określonym składzie ziarnowym (od $d=0$ do D), który jest stosowany do wykonania ulepszonego podłoża gruntowego oraz warstw konstrukcji nawierzchni dróg. Mieszanka niezwiązana może być wytworzona z kruszyw naturalnych, sztucznych, z recyklingu lub mieszaniny tych kruszyw w określonych proporcjach.

Kategoria – charakterystyczny poziom właściwości kruszywa lub mieszanki niezwiązanej, wyrażony, jako przedział wartości lub wartość graniczna. Nie ma zależności pomiędzy kategoriami różnych właściwości.

Kruszywo – materiał ziarnisty stosowany w budownictwie, który może być naturalny, sztuczny lub z recyklingu.

Kruszywo naturalne – kruszywo ze złóż naturalnych pochodzenia mineralnego, które może być poddane wyłącznie obróbce mechanicznej. Kruszywo naturalne jest uzyskiwane z mineralnych surowców naturalnych występujących w przyrodzie, jak żwir, piasek, żwir kruszony, kruszywo z mechanicznie rozdrobnionych skał, nadziarna żwirowego lub otoczków.

Kruszywo sztuczne – kruszywo pochodzenia mineralnego, uzyskiwane w wyniku procesu przemysłowego obejmującego obróbkę termiczną lub inną modyfikację. Do kruszywa sztucznego zalicza się w szczególności kruszywo z żuzli: wielkopieczowych, stalowniczych i pomiedziowych.

Kruszywo z recyklingu – kruszywo powstałe w wyniku przeróbki materiału zastosowanego uprzednio w budownictwie.

Kruszywo kamienne – kruszywo z mineralnych surowców jak żwir kruszony, mechanicznie rozdrobnione skały, nadziarno żwirowe.

Kruszywo grube (wg PN-EN 12522) – oznaczenie kruszywa o wymiarach ziaren d (dolnego) równym lub większym niż 1 mm oraz D (górnego) większym niż 2 mm.

Kruszywo drobne (wg PN-EN 12522) – oznaczenie kruszywa o wymiarach ziaren d równym 0 oraz D równym 6,3 mm lub mniejszym.

Kruszywo o ciągłym uziarnieniu (wg PN-EN 12522) – kruszywo stanowiące mieszankę kruszyw grubych i drobnych, w której D jest większe niż 6,3 mm.

Destrukt asfaltowy – materiał drogowy pochodzący z nia istniejących warstw z mieszanek mineralno-asfaltowych (mma) lub z przekruszenia kawałków warstw nawierzchni asfaltowych oraz niewbudowanych partii mma, który został ujednorodniony pod względem składu oraz co najmniej przesiany, w celu odrzucenia dużych kawałków mma (nadziarno nie większe od $1,4 D$ mieszanki niezwiązanej).

Nawierzchnia z kruszywa niezwiązanego – nawierzchnia drogowa, której wierzchnia warstwa, poddawana bezpośredniemu oddziaływaniu ruchu i czynników atmosferycznych, wykonana jest z mieszanki kruszyw niezwiązanych o uziarnieniu ciągłym.

Stabilizacja mechaniczna - proces technologiczny polegający na odpowiednim zagęszczeniu kruszywa o właściwie dobranym uziarnieniu, przy wilgotności optymalnej.

Pozostałe określenia podane w niniejszej Specyfikacji są zgodne z obowiązującymi polskimi normami i z definicjami podanymi w D-M.00.00.00 „Wymagania ogólne” pkt 1.4.

1.5. Ogólne wymagania dotyczące robót

Ogólne wymagania dotyczące robót podano w D-M.00.00.00 „Wymagania ogólne” pkt 1.5.

2. MATERIAŁY

2.1. Warunki ogólne stosowania materiałów

Warunki ogólne stosowania materiałów, ich pozyskiwania i składowania podano w D-M.00.00.00 „Wymagania ogólne” pkt 2.

2.2. Wymagania wobec kruszyw

Materiałem do wykonania nawierzchni z mieszanki niezwiązanej 0/31,5 mm powinno być kruszywo łamane, uzyskane w wyniku przekruszenia surowca skalnego lub kamieni narzutowych i otaczaków albo ziarn żwiru większych od 8mm o stopniu przekruszenia C90/3.

Kruszywo powinno być jednorodne bez zanieczyszczeń obcych i bez domieszek gliny.

Kruszywo powinno spełniać wymagania:

Tablica Wymagania dla kruszywa do mieszanek niezwiązanych

Lp.	Właściwość	Wymagane właściwości kruszywa do mieszanek niezwiązanych (kategorie według PN-EN 13242)
		nawierzchnia drogowej obciążonej ruchem
		KR1÷KR7
1.	Zestaw sit #	0,063; 0,5; 1; 2; 4; 5,6; 8; 11,2; 16; 22,4; 31,5; 45; 56; 63 i 90
		Wszystkie wymiary kruszywa są dozwolone
2.	Uziarnienie wg PN-EN 933-1	G _C 80/20, G _F 80, G _A 75
3.	Kategorie ogólnych granic i tolerancji uziarnienia kruszywa grubego na sitach pośrednich	Kat. GT C 20/15 (tj. dla stosunku D/d ≥2 i sita o pośrednich wymiarach D/1,4 ogólne granice wynoszą 20-70% przechodzącej masy i graniczne odchylenia od typowego uziarnienia deklarowanego przez producenta wynoszą ±15%)
	Tolerancje typowego uziarnienia kruszywa drobnego i kruszywa o ciągłym uziarnieniu	Kruszywo drobne: kat. GT F 10 (tj. procent masy przechodzącej przez sito górne D: ±5%, sito D/2: ±10%, sito 0,063 mm: ±3%). Kruszywo o ciągłym uziarnieniu: kat. GT A 20 (tj. procent masy przechodzącej przez sito górne D: ±5%, sito D/2: ±20%, sito 0,063 mm: ±4%)
4.	Kształt kruszywa grubego lub kruszywa grubego (≥4mm) wydzielonego z kruszywa o ciągłym uziarnieniu wg PN-EN 933-3 ^{a)} a) wskaźnik płaskości, kategoria nie wyższa niż	FI ₅₀
	lub b) wskaźnik kształtu wg PN-EN 933-4 ^{a)} , kategoria nie wyższa niż	SI ₅₅
5.	Kategorie procentowych zawartości ziaren o powierzchni przekruszonej lub łamanych oraz ziaren całkowicie zaokrąglonych w kruszywie grubym lub w kruszywie grubym (≥4mm) wydzielonym z kruszywa o ciągłym uziarnieniu wg PN-EN 933-5, kategoria nie niższa niż:	C _{90/3}
6.	Zawartość pyłów w kruszywie wg PN-EN 933-1	f _{Deklarowana}
7.	Odporność na rozdrabnianie kruszywa grubego wg PN-EN 1097-2, kategoria nie wyższa niż	LA ₄₀

8.	Odporność na ścieranie kruszywa grubego lub kruszywa grubego wydzielonego z kruszywa o ciągłym uziarnieniu (frakcja referencyjna do badania #10/14mm) wg PN-EN 1097-1, kategoria nie wyższa niż	M_{DE} Deklarowana (tj. współczynnik mikro-Devala >50)
9.	Gęstość ziaren wg PN-EN 1097-6, rozdział 7, 8 albo 9	Deklarowana
10.	Nasiąkliwość ^{b)} wg PN-EN 1097-6, rozdział 7, 8 albo 9, kategoria nie wyższa niż	Kat. W_{cm} NR (tj. brak wymagania) kat. WA_{242} (tj. maksymalna wartość nasiąkliwości $\leq 2\%$ masy)
11.	Siarczany rozpuszczalne w kwasie wg PN-EN 1744-1	AS_{NR}
12.	Całkowita zawartość siarki wg PN-EN 1744-1	S_{NR}
13.	Stałość objętości żużla stalowniczego wg PN-EN 1744-1. p. 19.3, kategoria nie wyższa niż:	V_5
14.	Rozpad krzemianowy w żużlu wielkopieczowym kawałkowym wg PN-EN 1744-1, p.19.1	Brak rozpadu
15.	Rozpad żelazawy w żużlu wielkopieczowym kawałkowym wg PN-EN 1744-1, p.19.2	Brak rozpadu
16.	Składniki rozpuszczalne w wodzie wg PN-EN 1744-3	Brak substancji szkodliwych w stosunku do środowiska wg odrębnych przepisów
17.	Zanieczyszczenia	Brak ciał obcych takich, jak: drewno, szkło i plastik, mogących pogorszyć wyrób końcowy (dotyczy kruszyw naturalnych)
18.	Zgorzel słoneczna bazaltu wg PN-EN 1367-3 pkt. 7.3 oraz pkt. 8.3, (frakcja referencyjna do badania #10/14mm) wymagana kategoria	SB_{LA}
19.	Mrozoodporność kruszywa (frakcja referencyjna do badania #8/16mm) wg PN-EN 1367-1, kategoria nie wyższa niż	Kat. F 4 (tj. zamrażanie-rozmrażanie $\leq 4\%$ masy)
20.	Skład mineralogiczny wg Załącznik C, p. C.3.4.	Deklarowany

^{a)} Podstawą oznaczania kształtu kruszywa jest badanie wskaźnika płaskości, natomiast dodatkowo można badać wskaźnik kształtu

^{b)} Jeżeli kruszywo nie spełnia warunku nasiąkliwości WA_{242} , należy wykonać dodatkowo badanie mrozoodporności, wg PN-EN 1367-1. Mrozoodporność kruszywa powinna wykazywać % ubytek masy nie większy od zawartego w punkcie 20 Tablicy 1.

2.3. Uziarnienie mieszanki

Określone wg PN-EN 933-1 uziarnienia mieszek kruszyw przeznaczonych do nawierzchni powinny spełniać wymagania WT-4-2010. Jako wymagane obowiązują tylko wymienione wartości liczbowe na rysunku. Krzywa uziarnienia kruszywa powinna być ciągła i nie może przebiegać od dolnej krzywej granicznej uziarnienia do górnej krzywej granicznej uziarnienia na sąsiednich sitach.

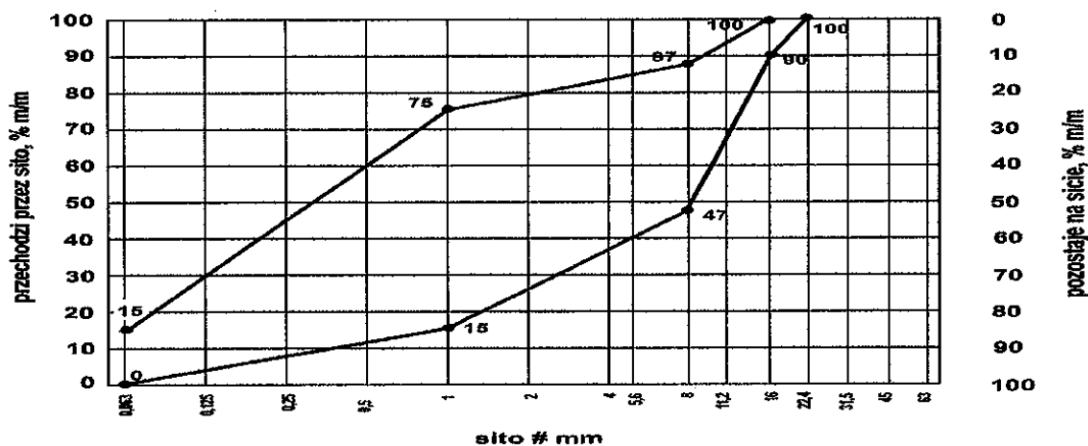

Rys. Uziarnienie mieszanki niezwiązanej 0/16 dla nawierzchni

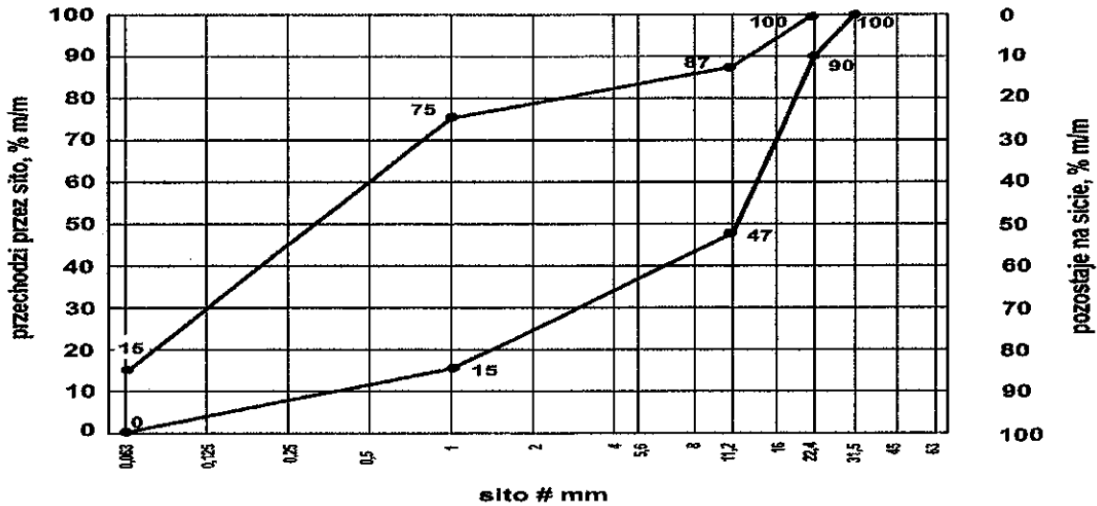

Rys. Uziarnienie mieszanki niezwiązanej 0/22,4 dla nawierzchni

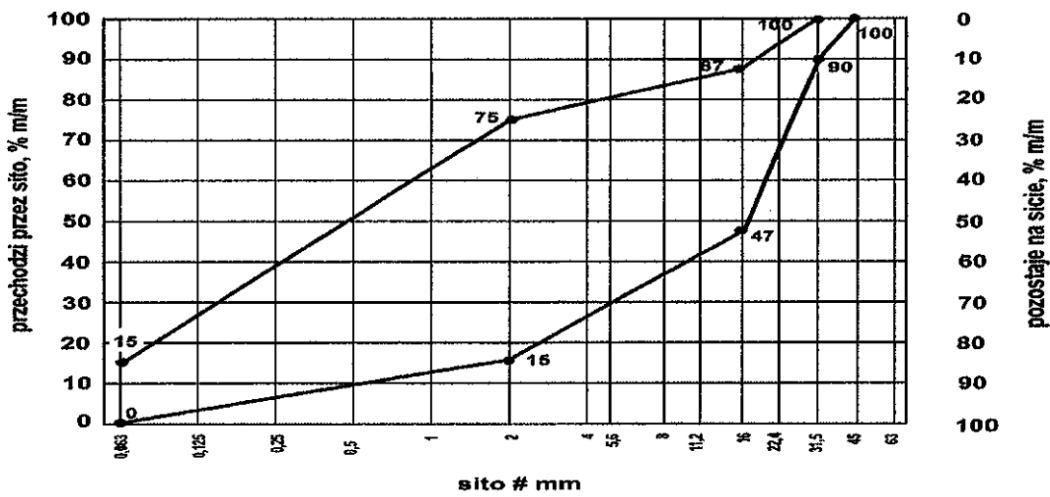

Rys. Uziarnienie mieszanki niezwiązanej 0/31,5 dla nawierzchni

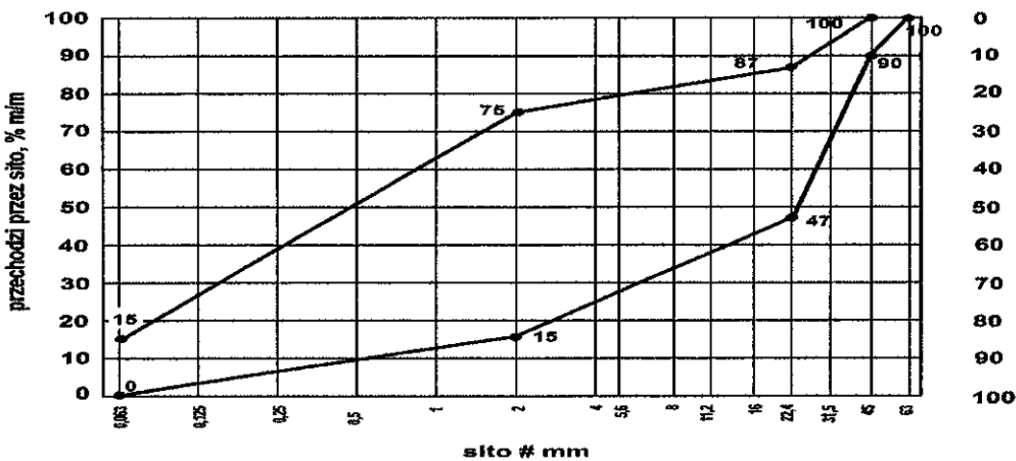

Rys. Uziarnienie mieszanki niezwiązanej 0/45 dla nawierzchni

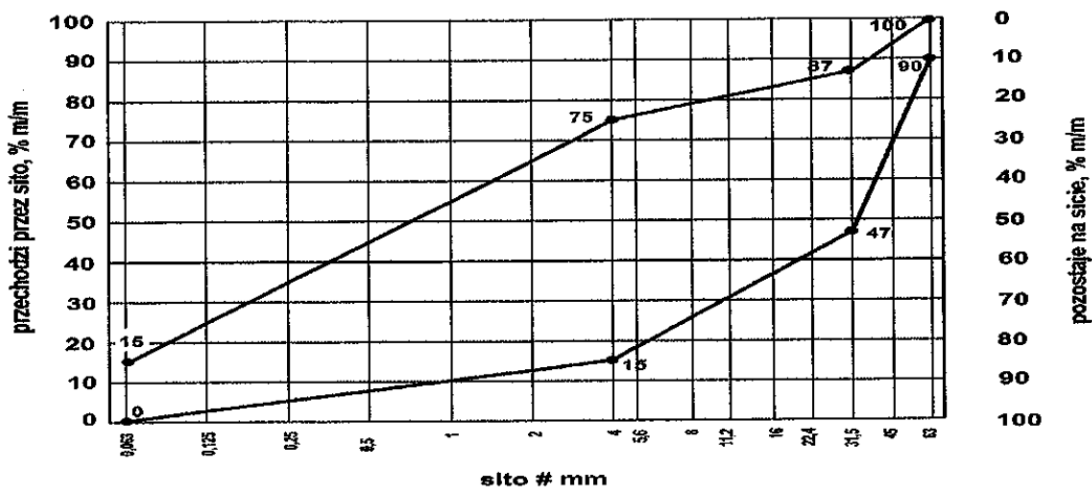

Rys. Uziarnienie mieszanki niezwiązanej 0/63 dla nawierzchni

2.4. Wymagania wobec mieszanek

Wymagane właściwości mieszanki niezwiązanej do nawierzchni wg PN-EN 13285

LP	Właściwość	Wymagane właściwości mieszanki niezwiązanej przeznaczonej do:
		nawierzchni
		KR1 ÷ KR7
1.	Uziarnienie mieszanki niezwiązanej	0/16; 0/31,5; 0/45 ^{*)} ; 0/63 ^{*)} mm
2.	Maksymalna zawartość pyłów, kategoria nie wyższa niż:	UF ₁₅
3.	Minimalna zawartość pyłów	LF ₈
4.	Zawartość nadziarna, kategoria nie niższa niż:	OC ₉₀ (tj. procent przechodzącej masy przez sito 1,4D ^{**)} powinien wynosić 100%, a przechodzącej przez sito D ^{***)} powinien wynosić 90-99%)
5.	Uziarnienie	Krzywe uziarnienia wg rys.
6.	Wrażliwość na mróz; wskaźnik piaskowy SE ^{****)} , co najmniej	35
7.	Odporność na rozdrabnianie (frakcja referencyjna do badania #10/14mm) wg PN-EN 1097-2, kategoria nie wyższa niż:	LA ₄₀
8.	Odporność na ścieranie (frakcja referencyjna do badania #10/14mm) wg PN-EN 1097-1, kategoria nie wyższa niż	M _{DE} Deklarowana
9.	Mrozoodporność wg PN-EN 1367-1, jako wartość średnia ważona, kategoria nie wyższa niż:	F ₄
10.	Wartość CBR po zagęszczeniu do wskaźnika zagęszczenia IS=1,0 i moczeniu w wodzie 96 h, co najmniej	Brak wymagań
11.	Wodoprzepuszczalność mieszanki w warstwie odsączającej po zagęszczeniu metodą Proctora do wskaźnika zagęszczenia IS=1,0; wsp. filtracji "k", co najmniej cm/s	Brak wymagań
12.	Zawartość wody w mieszance zagęszczanej; % (m/m) wilgotności optymalnej wg metody Proctora	80-100
13.	Inne cechy środowiskowe	Większość substancji niebezpiecznych określonych w dyrektywie Rady 76/769/EWG zazwyczaj nie występuje w źródłach kruszywa pochodzenia mineralnego. Jednak w odniesieniu do kruszyw sztucznych i odpadowych należy badać czy zawartość substancji niebezpiecznych nie przekracza wartości dopuszczalnych wg odrębnych przepisów

- *) Mieszanki 0/45 i 0/63 mm dopuszcza się tylko wyjątkowo, w przypadkach przewidywanego wykonania powierzchniowego utrwalenia, na nawierzchni z tych mieszanek, w ciągu najbliższego sezonu budowlanego.
- ***) Gdy wartości obliczone z $1,4D$ oraz $d/2$ nie są dokładnymi wymiarami sit serii ISO 565/R20, należy przyjąć następny niższy wymiar sita. Jeśli $D=90$ mm należy przyjąć wymiar sita 125 mm jako wartość nadziarna.
- ****) Procentowa zawartość ziaren przechodzących przez sito D może być większa niż 99% masy, ale w takich przypadkach dostawca powinien zadeklarować typowe uziarnienie.
- *****) Badanie wskaźnika piaskowego SE należy wykonać na mieszance po pięciokrotnym zagęszczeniu metodą Proctora wg PN-EN 13286-2.

2.5. Woda

Woda do produkcji mieszanek i ewentualnie do pielęgnacji wykonanej warstwy powinna być zgodna z PN-EN 1008. Bez badań laboratoryjnych można stosować wodociągową wodę pitną. Kruszywo należy doprowadzić do wilgotności optymalnej przy użyciu wody nie zawierającej składników wpływających szkodliwie na mieszankę niezwiązaną.

2.6. Warstwa odsączająca

Podłożem dla wykonania warstwy nawierzchni z mieszanki niezwiązanej będzie warstwa odsączająca (z mieszanki niezwiązanej) o grubości podanej w dokumentacji projektowej.

Warstwa odsączająca (z mieszanki niezwiązanej) należy wykonać wg STWiOR D.04.02.02 Warstwa mrozochronna (odsączająca).

2.6. Źródła poboru materiałów

Wszystkie materiały użyte do budowy powinny pochodzić ze źródeł uzgodnionych i zatwierdzonych przez Inżyniera. Przed rozpoczęciem robót, Wykonawca powinien dostarczyć Inżynierowi wyniki badań laboratoryjnych łącznie z projektowaną krzywą uziarnienia i reprezentatywne próbki materiałów.

3. SPRZĘT

3.1. Ogólne wymagania dotyczące sprzętu

Ogólne wymagania dotyczące sprzętu podano w D-M.00.00.00 „Wymagania ogólne” pkt 3.

3.2. Sprzęt do wykonania podbudowy

Do wykonania podbudów z kruszywa łamanego stabilizowanego mechanicznie należy stosować:

- mieszarki stacjonarne do wytwarzania mieszanki kruszyw, wyposażone w urządzenia dozujące wodę,
- równiarki lub układarki kruszywa do rozkładania materiału,
- walce ogumione, walce stalowe gładkie wibracyjne lub statyczne,
- zagęszczarki płytowe, ubijaki mechaniczne lub małe walce wibracyjne, do stosowania w miejscach trudnodostępnych.

4. TRANSPORT

4.1. Ogólne wymagania dotyczące transportu

Ogólne wymagania dotyczące transportu podano w DM.00.00.00 "Wymagania ogólne", pkt 4.

4.2. Transport kruszyw

Transport kruszywa powinien się odbywać w sposób przeciwdziałający jego zanieczyszczeniu i rozsegregowaniu. Podczas transportu, kruszywo powinno być zabezpieczone przed wysypaniem, zanieczyszczeniem, zmieszaniem z innymi materiałami, nadmiernym wysuszeniem i zawilgoceniem. Kruszywo drobne należy zabezpieczyć przed rozpyleniem.

5. WYKONANIE ROBÓT

5.1. Ogólne zasady wykonania robót

Ogólne zasady wykonania robót podano w ST D-M.00.00.00 „Wymagania ogólne” pkt 5.

Warstwa z mieszanki kruszywa niezwiązanego nie może być wykonywana wtedy, gdy podłoże jest zamrożone. Nie należy rozpoczynać w budowywania mieszanki z kruszywa niezwiązanego, jeżeli prognozy meteorologiczne wskazują na możliwy spadek temperatury poniżej 0°C w czasie układania.

5.2. Zasady wykonywania robót

Sposób wykonania robót powinien być zgodny z dokumentacją projektową i STWiORB. W przypadku braku wystarczających danych można korzystać z ustaleń podanych w niniejszej specyfikacji oraz z informacji podanych w załącznikach.

Podstawowe czynności przy wykonaniu robót obejmują:

- roboty przygotowawcze,
- projektowanie mieszanki,
- odcinek próbny,
- wbudowanie mieszanki,
- roboty wykończeniowe.

5.3. Roboty przygotowawcze

Przed przystąpieniem do robót należy, na podstawie dokumentacji projektowej, STWiORB lub wskazań Inżyniera:

- ustalić lokalizację robót,
- przeprowadzić obliczenia i pomiary niezbędne do szczegółowego wytyczenia robót oraz ustalenia danych wysokościowych,
- usunąć przeszkody utrudniające wykonanie robót,
- wprowadzić oznakowanie drogi na okres robót,
- zgromadzić materiały i sprzęt potrzebne do rozpoczęcia robót.

5.4. Projektowanie mieszanki kruszywa niezwiązanego

Przed przystąpieniem do robót, w terminie uzgodnionym z Inżynierem, Wykonawca dostarczy Inżynierowi do akceptacji projekt składu mieszanki kruszywa niezwiązanego oraz wyniki badań laboratoryjnych poszczególnych składników i próbki materiałów pobrane w obecności Inżyniera do wykonania badań kontrolnych przez Inżyniera. Projektowanie mieszanki polega na doborze kruszywa do mieszanki oraz ilości wody. Procedura projektowa powinna być oparta na próbach laboratoryjnych i/lub polowych przeprowadzonych na tych samych składnikach, z tych samych źródeł i o takich samych właściwościach, jak te które będą stosowane do wykonania nawierzchni (warstwy ścieralnej).

Skład mieszanki projektuje się zgodnie z wymaganiami wobec mieszanek niezwiązanych do nawierzchni, określonych w tablicy. Wartości graniczne i tolerancje zawierają rozrzut wynikający z pobierania i dzielenia próbki, przedział ufności (precyzja w porównywalnych warunkach) oraz nierównomierności warunków wykonawczych.

Mieszanki kruszyw powinny być tak produkowane i składowane, aby wykazywały zachowanie jednakowych właściwości, spełniając wymagania z tablicy. Mieszanki kruszyw powinny być jednorodnie wymieszane i powinny charakteryzować się równomierną wilgotnością. Kruszywa powinny odpowiadać wymaganiom tablicy, przy czym w mieszankach wyprodukowanych z różnych kruszyw, każdy ze składników musi spełniać wymagania tablicy.

5.5. Odcinek próbny

Przed rozpoczęciem robót, w terminie uzgodnionym z Inżynierem, Wykonawca powinien wykonać odcinek próbny w celu:

- stwierdzenia czy właściwy jest sprzęt budowlany do produkcji mieszanki oraz jej rozkładania i zagęszczania,
- określenia grubości wykonywanej warstwy w stanie luźnym, koniecznej do uzyskania wymaganej grubości warstwy po zagęszczeniu,
- określenia liczby przejazdów sprzętu zagęszczającego, potrzebnej do uzyskania wymaganego wskaźnika zagęszczenia wykonywanej warstwy.

Na odcinku próbnym Wykonawca powinien użyć takich materiałów oraz sprzętu do mieszania, rozkładania i zagęszczania, jakie będą stosowane do wykonania warstwy.

Powierzchnia odcinka próbnego powinna wynosić od 400 do 800 m².

Odcinek próbny powinien być zlokalizowany w miejscu wskazanym przez Inżyniera.

Wykonawca może przystąpić do wykonywania warstwy po zaakceptowaniu odcinka próbnego przez Inżyniera.

5.6. Podłoże pod warstwę ścieralną nawierzchni

Podłożem dla wykonania warstwy nawierzchni z mieszanki niezwiązananej będzie warstwa odsączająca (z mieszanki niezwiązananej) o grubości podanej w dokumentacji projektowej.

Warstwa odsączająca (z mieszanki niezwiązananej) należy wykonać wg STWiOR D.04.02.02 Warstwa mrozoochronna (odsączająca).

5.7. Wytwarzanie mieszanki kruszywa na warstwę ścieralną nawierzchni

Mieszankę kruszywa o ściśle określonym uziarnieniu i wilgotności optymalnej należy wytwarzać w mieszarkach, gwarantujących otrzymanie jednorodnej mieszanki. Mieszarki (wytwórnice mieszanek kruszywa) stacjonarne lub mobilne powinny zapewnić ciągłość produkcji zgodną z receptą laboratoryjną.

Ze względu na konieczność zapewnienia mieszance jednorodności nie zaleca się wytwarzania mieszanki przez mieszanie poszczególnych frakcji kruszywa na drodze.

Przy produkcji mieszanki kruszywa należy prowadzić zakładową kontrolę produkcji mieszanek niezwiązanych, zgodnie z WT-4 [19] załącznik C, a przy dostarczaniu mieszanki przez producenta/dostawcę należy stosować się do zasad deklarowania w odniesieniu do zakresu uziarnienia podanych w WT-4 [19] załącznik B.

5.8. Wbudowanie mieszanki kruszywa

Mieszanka kruszywa niezwiązanego po wyprodukowaniu powinna być od razu transportowana na miejsce wbudowania w taki sposób, aby nie uległa rozsegregowaniu i wysychaniu. Zaleca się w tym celu korzystanie z transportu samochodowego z zabezpieczoną (przykrytą) skrzynią ładunkową.

Mieszanka kruszywa powinna być rozkładana metodą zmechanizowaną przy użyciu zalecanej elektronicznie sterowanej rozkładarki, która wstępnie może zagęszczać układaną warstwę kruszywa.

Rozkładana warstwa kruszywa powinna być jednakowej grubości, takiej aby jej ostateczna grubość po zagęszczeniu była równa grubości projektowanej. Grubość pojedynczo układanej warstwy nie może przekraczać 20 cm po zagęszczeniu. Jeżeli układana konstrukcja składa się z więcej niż jednej warstwy kruszywa, to każda warstwa powinna być wyprofilowana i zagęszczona z zachowaniem wymaganych spadków i rzędnych wysokościowych. Rozpoczęcie budowy każdej następnej warstwy może nastąpić po odbiorze poprzedniej warstwy przez Inżyniera.

Wilgotność mieszanki kruszywa podczas zagęszczania powinna odpowiadać wilgotności optymalnej, określonej według próby Proctora. Mieszanka o większej wilgotności powinna zostać osuszona przez mieszanie i napowietrzanie, np. przemieszanie jej mieszarką, kilkakrotne przesuwanie mieszanki równiarką. Jeżeli wilgotność mieszanki kruszywa jest niższa od optymalnej o 20% jej wartości, mieszanka powinna być zwilżona określoną ilością wody i równomiernie wymieszana. W przypadku, gdy wilgotność mieszanki kruszywa jest wyższa od optymalnej o 10% jej wartości, mieszankę należy osuszyć.

Rozścieloną mieszankę kruszywa należy sprofilować równiarką lub ciężkim szablonem, do spadków poprzecznych i pochyleń podłużnych ustalonych w dokumentacji projektowej. W czasie profilowania należy wyrównać lokalne wgłębienia.

5.9. Zagęszczanie mieszanki kruszywa

Po wyprofilowaniu mieszanki kruszywa należy rozpocząć jej zagęszczanie, które należy kontynuować aż do osiągnięcia wymaganego w STWiORB wskaźnika zagęszczenia.

Warstwę kruszywa niezwiązanego należy zagęszczać walcami ogumionymi, walcami wibracyjnymi i gładkimi. Kruszywo o przewadze ziaren grubych zaleca się zagęszczać najpierw walcami ogumionymi, a następnie walcami wibracyjnymi. Kruszywo o przewadze ziaren drobnych zaleca się zagęszczać najpierw walcami ogumionymi, a następnie gładkimi. W miejscach trudno dostępnych należy stosować zagęszczarki płytowe, ubijaki mechaniczne itp.

Zagęszczenie powinno być równomierne na całej szerokości warstwy.

Zaleca się, aby grubość zagęszczanej warstwy nie przekraczała przy walcach statycznych gładkich 15 cm, a przy walcach ogumionych lub wibracyjnych 20 cm.

5.10. Utrzymanie wykonanej warstwy

Zagęszczona warstwa powinna być utrzymywana w dobrym stanie. Jeżeli po wykonanej warstwie będzie się odbywał ruch budowlany, to Wykonawca jest obowiązany naprawić wszelkie uszkodzenia, spowodowane przez ten ruch.

5.11. Ewentualna impregnacja nawierzchni

Jeśli przewiduje się ułożenie na nawierzchni powierzchniowe utrwalenie (lub inny rodzaj pokrowca), ale oddalone w czasie, wówczas po zaakceptowaniu przez Inżyniera można zaimpregnować nawierzchnię asfaltem 160/220 w ilości około 1,0 kg/m², albo emulsją kationową z przysypaniem piaskiem gruboziarnistym w ilości około 5 kg/m².

5.12. Roboty wykończeniowe

Roboty wykończeniowe, zgodne z dokumentacją projektową, STWiORB lub wskazaniem Inżyniera dotyczą prac związanych z dostosowaniem wykonanych robót do istniejących warunków terenowych, takie jak:

- odtworzenie przeszkód czasowo usuniętych,
- uzupełnienie zniszczonych w czasie robót istniejących elementów drogowych lub terenowych,
- roboty porządkujące otoczenie terenu robót,

- usunięcie oznakowania drogi wprowadzonego na okres robót.

6. KONTROLA JAKOŚCI ROBÓT

6.1. Ogólne zasady kontroli jakości robót

Ogólne zasady kontroli jakości robót podano w D-M.00.00.00 "Wymagania ogólne", pkt 5.

6.2. Badania przed przystąpieniem do robót

Przed przystąpieniem do robót Wykonawca powinien:

- uzyskać wymagane dokumenty, dopuszczające wyroby budowlane do obrotu i powszechnego stosowania (np. stwierdzenie o oznakowaniu materiału znakiem CE lub znakiem budowlanym B, certyfikat zgodności, deklarację zgodności, aprobatę techniczną, ew. badania materiałów wykonane przez dostawców itp.),
- wykonać badania kruszyw przeznaczonych do wykonania robót, obejmujące wszystkie właściwości określone w tabelicy 1 niniejszej STWiORB.

Wszystkie dokumenty oraz wyniki badań Wykonawca przedstawia Inżynierowi do akceptacji.

6.3. Badania w czasie robót

6.3.1. Wykonanie podłoża

Podłoże należy wykonać z warstwy odsączającej (z mieszanki niezwiązanej) wg wymagań STWiOR D.04.02.02 Warstwa mrozoochronna (odsączająca) i przeprowadzić jej badania wg STWiOR D.04.02.02.

6.3.2. Badania uziarnienia i wilgotności

Pobieranie próbek mieszanki niezwiązanej do badania uziarnienia i wilgotności należy wykonywać w oparciu o ustalony system poboru próbek w zależności od kategorii ruchu przewidzianego na danej drodze z częstością 1 raz / na dziennej działce roboczej.

6.3.3. Badania zagęszczenia i nośności

Zagęszczanie każdej warstwy musi odbywać się do osiągnięcia wskaźnika zagęszczenia I_s nie mniejszego 1,03 dla KR5-KR7 i 1,00 dla KR1-KR4 według normalnej próby Proctora, wg. p.5.4. Zagęszczenie warstwy należy sprawdzać wg BN-77/8931-12. W przypadku gdy przeprowadzenie badania zagęszczenia według metody Proctora jest niemożliwe, ze względu na gruboziarniste uziarnienie kruszywa kontrolę zagęszczenia należy oprzeć na metodzie obciążeń płytowych, według PN-S-02205 zał. B. Zagęszczenie podbudowy stabilizowanej mechanicznie należy uznać za prawidłowe, gdy stosunek wtórnego modułu E_2 do pierwotnego modułu odkształcenia E_1 (I_0) jest nie większy od **2,2**.

Nośność określona jest przez moduł odkształcenia E_2 i powinien być on nie mniejszy niż 180 MPa dla kategorii ruchu KR5-KR7 i 140 MPa dla kategorii ruchu KR1-KR4

Zamiennie do modułu odkształcenia, ugięcie sprężyste wg BN-70/8931-06 powinno być nie większe niż 1,2 mm dla kategorii ruchu KR5-KR7 i 1,4 mm dla kategorii ruchu KR1-KR2.

Minimalna częstość badania zagęszczenia i nośności powinna wynosić 1 badanie na dziennej działce roboczej, lecz nie mniej niż 1 badanie na 2000m².

Dopuszcza się alternatywne metody pomiaru nośności i zagęszczenia w uzgodnieniu z Inżynierem.

6.4. Wymagania dotyczące cech geometrycznych nawierzchni z mieszanki niezwiązanej

Częstość oraz zakres pomiarów dotyczących cech geometrycznych wykonanej nawierzchni z mieszanki niezwiązanej wraz dopuszczalnymi tolerancjami od wielkości projektowanych podano w poniższej Tabelicy.

L.p.	Badania i pomiary	Minimalna częstość badań i pomiarów	Tolerancje
1	Szerokość warstwy	10 razy na km	+10cm / - 5cm
2	Równość podłużna	co 25 m	+9 /-9 mm
3	Równość poprzeczna	co 25 m	+9 / -9 mm
4	Spadek poprzeczny	10 razy na 1 km i w punktach charakterystycznych	± 0,5%
5	Rzędne wysokościowe	co 25 m w 3-ech wyznaczonych pkt	+1,0 /- 1,0cm
6	Ukształtowanie osi w planie	10 razy na 1 km	± 5 cm
7	Grubość warstwy	w 3-ech pkt na działce dziennej (min 1 raz na 2000m ²)	+10mm / -10 mm

6.5. Zasady postępowania z wadliwie wykonanymi odcinkami warstwy z mieszanki niezwiązanej

6.5.1. Niewłaściwe cechy geometryczne

Wszystkie powierzchnie warstwy z mieszanki niezwiązanej, które wykazują większe odchylenia od określonych w punkcie 6.4 powinny być naprawione przez spulchnienie lub zerwanie do głębokości co najmniej 10 cm, wyrównane i powtórnie zagęszczone. Dodanie nowego materiału bez spulchnienia wykonanej warstwy jest niedopuszczalne. Jeżeli szerokość warstwy jest mniejsza od szerokości projektowanej o więcej niż 10 cm i nie zapewnia podparcia warstwom wyżej leżącym, to wykonawca powinien na własny koszt poszerzyć warstwę przez jej spulchnienie na pełną grubość do połowy szerokości pasa ruchu, dołożenie materiału i powtórne zagęszczenie.

6.5.2. Niewłaściwa grubość

Na wszystkich powierzchniach wadliwych pod względem grubości, wykonawca powinien wykonać naprawę warstwy. Powierzchnie powinny być naprawione przez spulchnienie lub wybranie warstwy na odpowiednią głębokość, zgodnie z decyzją inżyniera, uzupełnione nowym materiałem o odpowiednich właściwościach, wyrównane i ponownie zagęszczone. Roboty te wykonawca wykona na własny koszt. Po wykonaniu tych robót nastąpi ponowny pomiar i ocena grubości warstwy według wyżej podanych zasad.

6.5.3. Niewłaściwe zagęszczenie i/lub nośność

Jeżeli zagęszczenie i/lub nośność warstwy będzie mniejsza od wymaganej, to wykonawca wykona wszelkie roboty niezbędne do zapewnienia wymaganej jakości robót, zalecone przez Inżyniera.

7. OBMIAR ROBÓT

7.1. Ogólne zasady obmiaru robót

Ogólne zasady obmiaru robót podano w SST D-M.00.00.00 "Wymagania ogólne", pkt 7.

7.2. Jednostka obmiarowa

Jednostką obmiarową jest 1 m² (metr kwadratowy) nawierzchni z mieszanki niezwiązanej wykonanej na warstwie odsączającej (z mieszanki niezwiązanej) wykonanej wg wymagań STWiOR D.04.02.02 Warstwa mrozochronna (odsączająca) o grubościach zgodnych z Dokumentacją Projektową.

8. ODBIÓR ROBÓT

Ogólne zasady odbioru robót podano w SST D-M.00.00.00 "Wymagania ogólne", pkt 8.

Roboty uznaje się za wykonane zgodnie z SST, Dokumentacją Projektową i poleceniami Inżyniera, jeżeli wszystkie pomiary z zachowaniem tolerancji wg pkt 6 dały wyniki pozytywne.

9. PODSTAWA PŁATNOŚCI

9.1. Ogólne ustalenia dotyczące podstawy płatności

Ogólne ustalenia dotyczące podstawy płatności podano w STWiOR D-M.00.00.00 "Wymagania ogólne" pkt 9.

9.2. Cena jednostki obmiarowej

Cena jednostki obmiarowej obejmuje:

- prace pomiarowe, oznakowanie robót,
- wykonanie podłoża z warstwy odsączającej (z mieszanki niezwiązanej) wg wymagań STWiOR D.04.02.02 „Warstwa mrozochronna (odsączająca)” o grubości zgodnej z Dokumentacją Projektową,
- sprawdzenie podłoża,
- zakup i dostarczenie materiałów,
- opracowanie receptury,
- ewentualne wykonanie odcinka próbnego,
- przygotowanie mieszanki zgodnie z receptą i dostarczenie jej na miejsce wbudowania,
- rozłożenie zgodnie z założoną grubością, szerokością i profilem z zachowaniem projektowanej niwelety,
- zagęszczenie,
- przeprowadzenie pomiarów i badań laboratoryjnych określonych wST,
- utrzymanie nawierzchni w czasie robót,
- ewentualna impregnacja warstwy nawierzchni,
- uporządkowanie terenu robót i jego otoczenia,
- roboty wykończeniowe.

10. PRZEPISY ZWIĄZANE

1. WT-4 2010 Mieszanki niezwiązane do dróg krajowych . Wymagania Techniczne
2. PN-EN 13242:2004 Kruszywa do niezwiązanych i hydraulicznie związanych materiałów stosowanych w obiektach drogowych i budownictwie drogowym
3. PN-EN 13285:2004 Mieszanki niezwiązane- Wymagania
4. PN-EN 932-3:1999 PN-EN 932-3:1999/A1 Badanie podstawowych właściwości kruszyw- Procedura i terminologia uproszczonego opisu petrograficznego
5. PN-EN 932-5:2001 Badania podstawowych właściwości kruszyw- Część 5: Wyposażenie podstawowe i wzorcowanie
6. PN-EN 933-1:2000 PN-EN 933-1:2000/A1 Badanie geometrycznych właściwości kruszyw- Oznaczenie składu ziarnowego – Metoda przesiewowa
7. PN-EN 933-3:1999 Badanie geometrycznych właściwości kruszyw- Oznaczenie kształtu ziaren za pomocą wskaźnika płaskości
8. PN-EN 933-4:2001 Badanie geometrycznych właściwości kruszyw- Część 4: Oznaczenie kształtu ziaren - Wskaźnik kształtu
9. PN-EN 933-5:2000 PN-EN 933-5:2000/A1 Badanie geometrycznych właściwości kruszyw- Oznaczenie procentowej zawartości ziarn o powierzchniach powstałych w wyniku przekruszenia lub łamania kruszyw grubych
10. PN-EN 933-8:2001 Badanie geometrycznych właściwości kruszyw- Część 8: Ocena zawartości drobnych cząstek - Badania wskaźnika piaskowego
11. PN-EN 933-9:2001 Badanie geometrycznych właściwości kruszyw- Ocena zawartości drobnych cząstek – Badania błękitem metylenowym
12. PN-EN 1008:2004 Woda zarobowa do betonu - Specyfikacja pobierania próbek, badanie i ocena przydatności wody zarobowej do betonu, w tym wody odzyskanej z procesów produkcji betonu
13. PN-EN 1097-1:2000 PN-EN 1097-1:2000/A1 Badania mechanicznych i fizycznych właściwości kruszyw- Oznaczenie odporności na ścieranie (mikro-Deval)
14. PN-EN 1097-2:2000 Badania mechanicznych i fizycznych właściwości kruszyw- Metody oznaczania odporności na rozdrobnienie
15. PN-EN 1097-5:2001 Badania mechanicznych i fizycznych właściwości kruszyw- Metody oznaczania wilgotności
16. PN-EN 1097-6:2002 PN-EN 1097-6:2002/A1 Badania mechanicznych i fizycznych właściwości kruszyw - Część 6: Oznaczenie gęstości ziarn i nasiąkliwości
17. PN-EN 1367-1:2001 Badanie właściwości cieplnych i odporności kruszyw na działanie czynników atmosferycznych- Część1: Oznaczenie mrozoodporności
18. PN-EN 1367-2:2000 Badanie właściwości cieplnych i odporności kruszyw na działanie czynników atmosferycznych- Badanie w siarczanie magnezu
19. PN-EN 1367-3:2002 PN-EN 1367-3:2002/A1 Badanie właściwości cieplnych i odporności kruszyw na działanie czynników atmosferycznych- Część3: Badanie bazaltowej zgorzeli słonecznej metoda gotowania
20. PN-EN 1744-1:2000 Badania chemicznych właściwości kruszyw- Analiza chemiczna
21. PN-EN 1744-3:2004 Badania chemicznych właściwości kruszyw- Część 3: Przygotowanie wyciągów przez wymywanie kruszyw
22. PN-ISO 565 Sita kontrolne- Tkanina z drutu, blacha perforowana i blacha cienka perforowana elektrochemicznie – Wymiary nominalne oczek
23. PN-EN 13286-1:2005 Mieszanki mineralne niezwiązane i związane spoiwem hydraulicznym- Część1: Metody badań dla ustalonej laboratoryjnie referencyjnej gęstości i wilgotności- Wprowadzenie i wymagania ogólne
24. PN-EN 13286-2:2007 Mieszanki mineralne niezwiązane i związane spoiwem hydraulicznym- Część1: Metody badań dla ustalonej laboratoryjnie referencyjnej gęstości i wilgotności- Zagęszczanie aparatem Proctora
25. PN-EN 13286-47:2007 Mieszanki mineralne niezwiązane i związane spoiwem hydraulicznym- Część 47: Metody badań dla określenia nośności, kalifornijski wskaźnik nośności CBR, natychmiastowy wskaźnik nośności i pęcznienia liniowego
26. PN-EN 13286-50:2007 Mieszanki mineralne niezwiązane i związane spoiwem hydraulicznym- Część 50: Metoda sporządzania próbek związanych hydraulicznie za pomocą aparatu Proctora lub zagaszania na stole wibracyjnym
27. BN-68/8931-04 Drogi samochodowe. Pomiar równości nawierzchni planografem i łątą
28. BN-70/8931-06 Drogi samochodowe. Pomiar ugięć podatnych ugięciomierzem belkowym
29. BN-77/8931-12 Oznaczenie wskaźnika zagęszczenia gruntu

30. Katalog typowych konstrukcji nawierzchni podatnych i półsztywnych, GDDKiA, Warszawa, 2014.
31. Katalog typowych konstrukcji nawierzchni podatnych i półsztywnych, IBDiM, Warszawa, 1997.
32. Rozporządzenie Ministra Transportu i Gospodarki Morskiej w sprawie warunków technicznych, jakim powinny odpowiadać drogi publiczne i ich usytuowanie. Dz.U. Nr 43 z dnia 14 maja 1999 r.
33. Instrukcja badań podłoża gruntowego budowli drogowych i mostowych Część 2. Załącznik GDDP, Warszawa, 1998

D.05.03.01 NAWIERZCHNIA Z KOSTKI KAMIENNEJ

1. WSTĘP

1.1. Przedmiot ST

Przedmiotem niniejszych Specyfikacji Technicznych (ST) są wymagania dotyczące wykonania i odbioru Robót związanych z wykonaniem nawierzchni z kostki kamiennej w ramach **Rozbudowy skrzyżowania drogi powiatowej nr 2839W - ulicy Gościniec, z drogą gminną – ul. Rybną, w miejscowości Wola Gólkowska.**

1.2. Zakres stosowania ST

ST są stosowane jako dokument kontraktowy przy zlecaniu i realizacji Robót wymienionych w pkt. 1.1. Nawierzchnia z kostki kamiennej będzie stosowana na wewnętrznej opasce ronda.

1.3. Zakres robót objętych STWiORB

Ustalenia zawarte w niniejszej STWiORB mają zastosowanie przy wykonywaniu nawierzchni z kostki kamiennej w lokalizacjach zgodnych z Dokumentacją Projektową.

1.4. Określenia podstawowe

Nawierzchnia kostkowa - nawierzchnia, której warstwa ścieralna jest wykonana z kostek kamiennych. Pozostałe określenia podstawowe są zgodne z obowiązującymi, odpowiednimi polskimi normami oraz z definicjami podanymi w STWiORB D-M.00.00.00 „Wymagania ogólne” pkt 1.4.

1.5. Ogólne wymagania dotyczące robót

Ogólne wymagania dotyczące robót podano w STWiORB DM.00.00.00 „Wymagania ogólne”.

2. MATERIAŁY

2.1. Ogólne wymagania dotyczące materiałów

Ogólne wymagania dotyczące materiałów, ich pozyskiwania i składowania, podano w ST D-M-00.00.00. „Wymagania ogólne”.

2.2. Kostka kamienna

Materiałem do wykonania nawierzchni jest kostka brukowa z kamienia naturalnego wg PN-EN 1342.

Wymagane cechy fizyczne i wytrzymałościowe dla kostki kamiennej:

- Wytrzymałość na ściskanie w stanie powietrzno-suchym nie mniejsza niż 160MPa badanie wg PN-EN 1926;
- Ścieralność, nie więcej niż 0,2cm Odporność na ścieranie (długość cięciwy w mm) – deklarowana przez producenta/dostawcę, jako maksymalna wartość przewidywana w odniesieniu do pojedynczych próbek do badania, badanych zgodnie z załącznikiem B do normy PN-EN 1342;
- Nasiąkliwość wodą – mniej niż 0,5% wg PN-EN 13755.
- Odporność na zamrażanie/odmrażanie – klasa F1 ($\leq 20\%$ zmiany wytrzymałości na ściskanie);

Dopuszczalne odchyłki od wymiarów dla kostki brukowej z kamienia naturalnego - wg PN-EN 1342

Odchyłki od nominalnych wymiarów powierzchni:

- między dwiema powierzchniami ciosanymi: $\pm 15\text{mm}$
- między jedną powierzchnią obrabianą i powierzchnią ciosaną: $\pm 10\text{mm}$
- między dwiema powierzchniami obrabianymi: $\pm 5\text{mm}$

Odchyłki od nominalnej grubości:

- Oznaczanie znakiem: Klasa T2
- Między dwiema powierzchniami ciosanymi: $\pm 15\text{mm}$
- Między jedną powierzchnią obrabianą i powierzchnią ciosaną: $\pm 10\text{mm}$
- Między dwiema powierzchniami obrabianymi: $\pm 5\text{mm}$

Odchyłka od prostopadłości powierzchni bocznej nie powinna przekraczać 15mm w odniesieniu do powierzchni.

Odchyłki od nierówności powierzchni kostki ciosanej lub z grubą fakturą:

- Ciosana - 5mm
- Obrabiana - 3mm

Pęknięcia kostki są niedopuszczalne.

2.3. Materiały na podsypkę i do wypełnienia spoin w nawierzchni

Kruszywo drobne 0/2 na podsypkę cementowo-piaskową powinno spełniać wymagania PN-EN 13242-kategoria uziarnienia Gr85.

Kruszywo drobne 0/2, do wypełnienia spoin powinno spełniać wymagania PN-EN 13242- kategoria uziarnienia Gr85.

Zgodnie z wymaganiami dokumentacji projektowej należy stosować podsypkę cementowo-piaskową (przygotowaną w proporcji 1:4, z użyciem kruszywa drobnego, cementu CEM I 32,5N spełniającego wymagania PN-EN 197-1 oraz wody odpowiadającej wymaganiom PN-EN 1008).

Zgodnie z wymaganiami dokumentacji projektowej do wypełnienia spoin między kostkami należy stosować zaprawę żywiczną.

Zaprawa żywiczna powinna spełniać wymagania:

- wytrzymałość na ściskanie po 48h ≥ 25 MPA (metoda badań wg PN-B-04500:1985) oraz po 28 dniach ≥ 30 MPA,
- wytrzymałość na zginanie ≥ 8 MPA (metoda badań wg PN-B-04500:1985),
- skurcz po 28 dniach sezonowania max. 0,604mm/m (metoda badań wg PN-B-04500:1985)
- możliwość obciążenia ruchem kołowym po 48h,
- przepuszczalna dla wody,
- min. temperatura stosowania +5°C,
- odporna na czyszczenie mechaniczne oraz strumieniem wody pod ciśnieniem,
- odporna na mróz (stopień mrozoodporności $\geq F 150$) i sól stosowaną przy odładzaniu,

3. SPRZĘT

3.1. Ogólne wymagania dotyczące sprzętu

Ogólne wymagania dotyczące sprzętu podano w ST D-M-00.00.00. „Wymagania ogólne”.

Wybór sprzętu do wykonania robót związanych z niniejszymi ST należy do Kierownika Budowy.

Jakikolwiek sprzęt, rusztowania, maszyny lub narzędzia nie gwarantujące spełnienia wymagań jakościowych Robót i bezpieczeństwa zostaną przez Inżyniera zdyskwalifikowane i nie zostaną dopuszczone do Robót.

Wykonawca przystępujący do wykonania nawierzchni z kostek kamiennych powinien wykazać się możliwością korzystania z następującego sprzętu:

- betoniarki, do wytwarzania betonu i zapraw oraz przygotowywania podsypki cementowo-piaskowej,
- ubijaków ręcznych i mechanicznych, do ubijania kostki,
- wibratorów płytowych i lekkich walców wibracyjnych, do ubijania kostki po pierwszym ubiciu ręcznym.

4. TRANSPORT

4.1. Ogólne wymagania dotyczące transportu

Ogólne wymagania dotyczące transportu podano w ST D-M-00.00.00. „Wymagania ogólne”.

Wybór sposobu transportu i wybór środków transportu należą do Kierownika Budowy, z zastrzeżeniem, że transport wyrobów oraz materiałów przeznaczonych do wbudowania i wykonania robót nie mogą powodować zanieczyszczenia (materiałów i wyrobów), obniżenia ich jakości lub uszkodzeń.

Kostki kamienne przewozi się dowolnymi środkami transportowymi.

5. WYKONANIE ROBÓT

Ogólne zasady wykonania robót podano w ST D-M-00.00.00. „Wymagania ogólne”.

Źródła pozyskania materiałów muszą uzyskać akceptację Inżyniera.

5.1. Warunki przystąpienia do robót

Kostkę na zaprawie cementowo-piaskowej i cementowo-żwirowej można układać bez środków ochronnych przed mrozem, jeżeli temperatura otoczenia jest +5°C lub wyższa. Nie należy układać kostki w temperaturze 0°C lub niższej. Jeżeli w ciągu dnia temperatura utrzymuje się w granicach od 0 do +5°C, a w nocy spodziewane są przymrozki, kostkę należy zabezpieczyć przez nakrycie materiałem o złym przewodnictwie cieplnym. Świeżo wykonaną nawierzchnię na podsypce cementowo-żwirowej należy chronić w sposób podany w PN-B-06251.

5.2. Zakres wykonywanych robót

5.2.1. Wytyczenie sytuacyjno-wysokościowe nawierzchni

Wytyczenie sytuacyjno-wysokościowe nawierzchni wykonane będzie na podstawie Dokumentacji Projektowej i zastabilizowane w terenie.

5.2.2. Wykonanie podsypki cementowo-piaskowej pod nawierzchnię

Na wykonanej zgodnie z Dokumentacją Projektową podbudowie należy rozścielić podsypkę cementowo-piaskową grubości 5cm. Dopuszczalne odchyłki od zaprojektowanej grubości podsypki nie powinny przekraczać ± 1 cm.

Podsypkę cementowo-piaskową przygotowuje się w betoniarkach, a następnie rozściela się na uprzednio zwilżonej podbudowie, przy zachowaniu:

- współczynnika wodnocementowego od 0,25 do 0,35,
- wytrzymałości na ściskanie nie mniejszej niż $R_7 = 10$ MPa, $R_{28} = 14$ MPa.

Rozścielona podsypka powinna być wyprofilowana i zagęszczona w stanie wilgotnym, zagęszczarkami wibracyjnymi lub lekkimi walcami (np. ręcznymi).

5.2.3. Wykonanie nawierzchni z kostki kamiennej

Roboty związane z ustawieniem kostki kamiennej wykonywane będą ręcznie przy użyciu narzędzi brukarskich. Przy wykonywaniu nawierzchni należy bezwzględnie przestrzegać zaprojektowanych spadków.

Deseń nawierzchni z kostki kamiennej powinien być zaproponowany przez Wykonawcę i zatwierdzony przez Inżyniera.

Szerokość spoin między kostkami nie powinna przekraczać 12 mm. Spoiny w sąsiednich rzędach powinny się mijać co najmniej o 1/4 szerokości kostki.

Kostka użyta do układania nawierzchni powinna być jednego gatunku i z jednego rodzaju skał. Dla rozgraniczenia kierunków ruchu na jezdni, powinien być ułożony pas podłużny z jednego lub dwóch rzędów kostek o odmiennym kolorze.

Sposób ubijania kostki powinien być dostosowany do rodzaju podsypki oraz materiału do wypełnienia spoin.

Kostkę na podsypce piaskowej przy wypełnieniu spoin piaskiem należy ubijać trzykrotnie.

Kostkę na podsypce cementowo-piaskowej przy wypełnianiu spoin zaprawą cementowo-piaskową, należy ubijać dwukrotnie.

5.2.4. Szczeliny dylatacyjne

Przy układaniu nawierzchni z kostki na podbudowie betonowej - na podsypce cementowo-piaskowej z zalaniem spoin zaprawą cementowo-piaskową, szczeliny dylatacyjne warstwy jezdnej należy wykonywać nad szczelinami podbudowy. Szerokość szczelin dylatacyjnych powinna wynosić od 8 do 12mm.

5.2.5. Wypełnienie spoin między kostką kamienną

Spoiny pomiędzy kostką po oczyszczeniu należy wypełnić zaprawą żywiczną.

Należy stosować się ściśle do zaleceń producenta zaprawy oraz spełnić wymagania:

- głębokość wypełnienia spoin fugą, przy wykonywaniu spoinowania nowej jak i istniejącej nawierzchni z kostki kamiennej, powinna wynosić minimum 3,0cm (naprawiana powierzchnia powinna być dokładnie oczyszczona z piasku i innych nieczystości ze szczególnym uwzględnieniem spoin),
- minimalna szerokość spoinowanych szczelin powinna wynosić 5mm,

5.3. Pielęgnacja nawierzchni

Sposób pielęgnacji nawierzchni należy dostosować do zaleceń producenta zaprawy żywicznej.

6. KONTROLA JAKOŚCI ROBÓT

6.1. Ogólne zasady kontroli jakości robót

Ogólne zasady kontroli jakości robót podano w ST D-M-00.00.00. „Wymagania ogólne”.

6.2. Badania przed przystąpieniem do robót

Przed przystąpieniem do robót Wykonawca powinien:

- uzyskać wymagane dokumenty, dopuszczające wyroby budowlane do obrotu i powszechnego stosowania (certyfikaty zgodności, deklaracje zgodności, ew. badania materiałów wykonane przez dostawców itp.),
- sprawdzić cechy zewnętrzne kostki

Wszystkie dokumenty oraz wyniki badań Wykonawca przedstawia Inżynierowi do akceptacji.

Przed przystąpieniem do robót należy wykonać pełne badania kostek kamiennych zgodnie z wymaganiami punktu 2.2. niniejszych ST.

Sprawdzenie wyglądu zewnętrznego kostek kamiennych należy przeprowadzić na podstawie oględzin elementu przez pomiar i ocenę uszkodzeń występujących na powierzchniach i krawędziach elementu zgodnie z wymaganiami podanymi w pkt.2.2 i ustaleniami PN-EN 1342. Wszystkie dokumenty oraz wyniki badań Wykonawca przedstawia Inżynierowi do akceptacji.

6.3. Badania w czasie robót

6.3.1. Sprawdzenie podłoża i podbudowy

Sprawdzenie podłoża i podbudowy polega na stwierdzeniu ich zgodności z Dokumentacją Projektową i odpowiednimi ST

6.3.2. Sprawdzenie podsypki

Sprawdzenie podsypki polega na stwierdzeniu zgodności z dokumentacją projektową oraz wymaganiami określonymi w punkcie 2.

6.3.3. Badanie prawidłowości układania kostki

Badanie prawidłowości układania kostki polega na zmierzeniu szerokości spoin oraz na wizualnej ocenie wykonanej powierzchni.

Ubitie kostki sprawdza się przez swobodne jednokrotne opuszczenie z wysokości 15 cm ubijaka o masie 25 kg na poszczególne kostki. Pod wpływem takiego uderzenia osiadanie kostek nie powinno być dostrzegane.

6.3.4. Sprawdzenie wypełnienia spoin

Badanie prawidłowości wypełnienia spoin polega na sprawdzeniu zgodności z wymaganiami zawartymi w p. 2 i 5.

Sprawdzenie wypełnienia spoin wykonuje się co najmniej w czterech dowolnie obranych miejscach pierścienia ronda przez wykruszenie zaprawy na długości około 10 cm i zmierzenie głębokości wypełnienia spoiny zaprawą, a przy zaprawie cementowo-piaskowej i masie zalewowej - również przez sprawdzenie przyczepności zaprawy lub masy zalewowej do kostki.

Należy sprawdzić poprawność wykonania spoin z zaprawy żywicznej w zakresie zgodności z wymaganiami producenta zaprawy.

6.4. Sprawdzenie cech geometrycznych nawierzchni

6.4.1. Równość podłużna

Nierówności podłużne nawierzchni należy mierzyć 4-metrową łatą lub planografem, zgodnie z normą BN-68/8931-04. Nierówności podłużne nawierzchni nie powinny przekraczać 1,0 cm. Badanie 2 razy na obwodzie pierścienia i w przypadku wątpliwości.

6.4.2. Spadki poprzeczne

Spadki poprzeczne nawierzchni powinny być zgodne z dokumentacją projektową z tolerancją $\pm 0,5\%$. Badanie 4 razy na obwodzie pierścienia i w przypadku wątpliwości.

6.4.3. Rzędne wysokościowe

Różnice pomiędzy rzędnymi wykonanej nawierzchni i rzędnymi projektowanymi nie powinny przekraczać ± 1 cm. Badanie 4 razy na obwodzie pierścienia i w przypadku wątpliwości.

6.4.4. Ukształtowanie osi

Oś nawierzchni w planie nie może być przesunięta w stosunku do osi projektowanej o więcej niż ± 5 cm. Badanie 4 razy na obwodzie pierścienia i w przypadku wątpliwości.

6.4.5. Szerokość nawierzchni

Szerokość nawierzchni nie może różnić się od szerokości projektowanej o więcej niż ± 5 cm. Badanie 4 razy na obwodzie pierścienia i w przypadku wątpliwości.

6.4.6. Grubość podsypki

Dopuszczalne odchyłki od projektowanej grubości podsypki nie powinny przekraczać ± 1 cm. Badanie 4 razy na obwodzie pierścienia i w przypadku wątpliwości.

7. OBMIAR ROBÓT

7.1. Ogólne zasady obmiaru robót

Ogólne zasady obmiaru robót podano w ST DM.00.00.00 "Wymagania ogólne", pkt 7.

7.2. Jednostka obmiarowa

Jednostką obmiarową jest 1 m² (metr kwadratowy) wykonania nawierzchni z kostki kamiennej na podsypce cementowo-piaskowej.

8. ODBIÓR ROBÓT

8.1. Ogólne zasady odbioru robót

Ogólne zasady odbioru robót podano w ST D-M-00.00.00. „Wymagania ogólne”.

Roboty uznaje się za wykonane zgodnie z ST, Dokumentacją Projektową i poleceniami Inżyniera, jeżeli wszystkie pomiary z zachowaniem tolerancji wg pkt 6 dały wyniki pozytywne.

9. PODSTAWA PŁATNOŚCI

9.1. Ogólne ustalenia dotyczące podstawy płatności

Ogólne ustalenia dotyczące podstawy płatności podano w ST DM.00.00.00 "Wymagania ogólne", pkt 9.

9.2. Cena jednostki obmiarowej

Cena 1 m² (metra kwadratowego) wykonania nawierzchni z kostki kamiennej obejmuje:

- przygotowanie i oznakowanie robót,
- opracowanie wzoru deseni,
- zakup i dostarczenie potrzebnych materiałów na miejsce wbudowania,
- przygotowanie podłoża,
- rozścielenie i zagęszczenie podsypki cementowo-piaskowej,
- ułożenie i ubicie kostki,
- wypełnienie spoin i szczelin dylatacyjnych w nawierzchni,
- pielęgnacja nawierzchni,
- przeprowadzenie wymaganych pomiarów i badań laboratoryjnych wymagany STWiOR.

10. PRZEPISY ZWIĄZANE

1. PN-EN 1342 Kostka brukowa z kamienia naturalnego do zewnętrznych nawierzchni drogowych. Wymagania i metody badań
2. PN-EN 1926 Metody badań kamienia naturalnego. Oznaczenie wytrzymałości na ściskanie
3. PN-EN 14157 Kamień naturalny. Oznaczenie odporności na ścieranie (oryg.)
4. PN-EN 13139 Kruszywa do zapraw
5. PN-EN 13242 Kruszywa do niezwiązanych i związanych hydraulicznie materiałów stosowanych w obiektach budowlanych i budownictwie drogowym
6. PN-EN197-1:2002 Cement Część 1: Skład, wymagania i kryteria zgodności dotyczące cementów powszechnego użytku.
7. BN-68/8931-04 Drogi samochodowe. Pomiar równości nawierzchni planografem i łata.
8. PN-EN 1008:2004 Woda zarobowa do betonu. Specyfikacja pobierania próbek, badanie i ocena przydatności wody zarobowej do betonu, w tym wody odzyskanej z procesów produkcji betonu.
9. PN-EN 13755 Metody badań kamienia naturalnego. Oznaczenie nasiąkliwości przy ciśnieniu atmosferycznym
10. PN-B-04115 Materiały kamienne. Oznaczenie wytrzymałości kamienia na uderzenie (zwięzłości)
11. PN-B-11100 Materiały kamienne. Kostka drogowa

D-05.03.05A NAWIERZCHNIA Z BETONU ASFALTOWEGO WARSTWA WIĄŻĄCA

1. WSTĘP

1.1. Przedmiot Specyfikacji Technicznych (ST)

Przedmiotem niniejszych Specyfikacji Technicznych (ST) są wymagania dotyczące wykonania i odbioru warstwy wiążącej z betonu asfaltowego w ramach **Rozbudowy skrzyżowania drogi powiatowej nr 2839W - ulicy Gościnniec, z drogą gminną – ul. Rybną, w miejscowości Wola Gołkowska.**

1.2. Zakres stosowania ST

ST są stosowane jako dokument kontraktowy przy zlecaniu i realizacji Robót wymienionych w pkt. 1.1.

1.3. Zakres robót objętych Specyfikacją

Ustalenia zawarte w niniejszej Specyfikacji mają zastosowanie przy wykonywaniu warstwy wiążącej z betonu asfaltowego wg PN-EN 13108-1 oraz norm związanych zgodnie z zakresem określonym w dokumentacji projektowej.

1.4. Określenia podstawowe

Określenia podane w Specyfikacji są zgodne z odpowiednimi normami i określeniami podanymi w Specyfikacji D-M-00.00.00 – „Wymagania Ogólne” pkt. 1.4.

Beton asfaltowy (AC) - mieszanka mineralno-asfaltowa, w której kruszywo o uziarnieniu równomiernie stopniowanym tworzy wzajemnie klinującą się strukturę.

Kruszywo grube – kruszywo z ziaren o wymiarze $D \square 45$ mm oraz $d \geq 2$ mm.

Kruszywo drobne – kruszywo z ziaren o wymiarze $D \square 2$ mm, którego większa część pozostaje na sicie 0,063 mm. Kruszywo drobne może powstać w wyniku kruszenia lub naturalnego rozdrobnienia skały albo żwiru lub przetworzenia kruszywa sztucznego.

Mieszanka mineralna (mm)- mieszanka kruszywa i wypełniacza mineralnego o określonym składzie i uziarnieniu.

Mieszanka mineralno-asfaltowa (mma) - mieszanka mineralna z odpowiednią ilością asfaltu, wytworzona na gorąco, spełniająca określone wymagania.

Mieszanka drobnoziarnista – mieszanka mineralno-asfaltowa do warstwy ścieralnej (z wyłączeniem asfaltu lanego), wiążącej i podbudowy, w której wymiar kruszywa D jest mniejszy niż 16 mm.

Mieszanka gruboziarnista – jest to mieszanka mineralno-asfaltowa do warstwy wiążącej i podbudowy, w której wymiary kruszywa D jest nie mniejszy niż 16 mm.

Pył – kruszywo z ziaren przechodzących przez sito 0,063 mm.

Środek adhezyjny - substancja powierzchniowo czynna, która poprawia adhezję asfaltu do materiałów mineralnych oraz zwiększa odporność błonki asfaltu na powierzchni kruszywa na odmywanie wodą; może być dodawany do asfaltu lub do kruszywa.

Środek niskowiskozowy – jest to substancja chemiczna, która dodana do asfaltu zmniejsza jego lepkość w temperaturze otaczania kruszywa, powodując obniżenie temperatury produkcji mieszanki mineralno-asfaltowej oraz umożliwiając jej wbudowanie w niższej temperaturze niż w przypadku stosowania asfaltu bez dodatku. Wbudowana mieszanka mineralno-asfaltowa wyprodukowanej z asfaltem z dodatkiem niskowiskozowym charakteryzuje się takimi samymi lub lepszymi wartościami wymaganych parametrów normowych niż mieszanka mineralno-asfaltowej ze zwykłym asfaltem drogowym.

Technologia produkcji mieszanki mineralno-asfaltowej o obniżonej temperaturze – technologia, w której w wyniku zastosowano odpowiedniego rodzaju asfaltu drogowego oraz odpowiedniej jego postaci, np. asfaltu spienionego wodą lub zeolitem, wytwarzana jest mma o obniżonej temperaturze produkcji w porównaniu do mma wytwarzanej w sposób tradycyjny na „gorąco”. Wbudowana mieszanka mineralno-asfaltowa wyprodukowana w technologii o obniżonej temperaturze charakteryzuje się takimi samymi lub lepszymi wartościami wymaganych parametrów normowych co mieszanka mineralno-asfaltowej z asfaltem drogowym (wytworzona w sposób tradycyjny).

Wymiar kruszywa – jest to wielkość ziaren kruszywa, określona przez dolny (d) i górny (D) wymiar sita. Przy oznaczaniu wymiaru kruszywa dopuszcza się obecność pewnej ilości ziaren, które pozostają na górnym sicie lub przechodzą przez dolne sito, zestawu sit używanego do oznaczania wymiaru kruszywa. Dolny wymiar sita może być równy 0.

Wymiar mieszanki mineralno-asfaltowej – jest to określenie mieszanki mineralno-asfaltowej ze względu na wymiar największego kruszywa, np. wymiar 8 lub 11.

Wypełniacz – kruszywo, którego większa część przechodzi przez sito 0,063 mm.

Pozostałe określenia są zgodne ze Specyfikacją D-M-00.00.00 „Wymagania Ogólne”, odnośnymi normami oraz odnośnymi normami.

1.5. Ogólne wymagania dotyczące robót

Ogólne wymagania dotyczące robót podano w ST D-M-00.00.00 „Wymagania ogólne” pkt 1.5.

2. MATERIAŁY

Ogólne wymagania dotyczące materiałów, ich pozyskiwania i składowania, podano w ST D-M-00.00.00 „Wymagania ogólne” pkt.2.

Poszczególne rodzaje materiałów powinny pochodzić ze źródeł zatwierdzonych przez Inżyniera. Należy dążyć do zaopatrzenia się w materiały z jednego źródła. W przypadku zmiany pochodzenia materiału należy, po wykonaniu odpowiednich badań, opracować skorygowaną receptę.

2.1. Rodzaje materiałów

Rodzaje materiałów stosowanych do mieszanki mineralno-asfaltowej podano w tablicy.

Tablica. Rodzaje materiałów do mieszanki mineralno-asfaltowej z uwzględnieniem obciążeń ruchem.

Lp.	Rodzaj materiału	Wymagania wg / dokument odniesienia		
		KR 1-2	KR3-4	KR5-6
1	Kruszywo grube	WT-1 Kruszywa 2014 tablica 8,		
2	Kruszywo drobne lub o ciągłym uziarnieniu D≤8	WT-1 Kruszywa 2014, tablica 9 i 10		
3	Wypełniacz	WT-1 Kruszywa 2014, tablica 11,		
4	Lepiszczce	WT-2 2014 Tab. 10, PN-EN 14023 PN-EN 12591, PN-EN 13924-2		
5	Granulat asfaltowy	wg pkt 2.2.3		
6	Środek adhezyjny	wg Aprobataj Technicznej lub zgodnie z zapisami p. 4.1 PN-EN 13108-1		
7	Mieszanki mineralno-asfaltowe	WT-2 2014 pkt. 8.2.2 tab. 11 i 12	WT-2 2014 pkt. 8.2.2 tab. 11 i 13	WT-2 2014 pkt. 8.2.2 tab. 11 i 14
8	Warstwa z mieszanki mineralno-asfaltowej	Wskaźnik zagęszczenia warstwy zgodnie z pkt. 6.2.5. Wolna przestrzeń w warstwie zgodnie z pkt. 6.2.6.		

Jeżeli stosowana jest mieszanka kruszywa drobnego niełamanego i łamanego, to należy przyjąć proporcję kruszywa łamanego do niełamanego co najmniej 50/50.

Uwaga: W ramach niniejszego kontraktu nie przewiduje się stosowania granulatu asfaltowego.

Tabela. Materiały do warstwy wiążącej z betonu asfaltowego:

Materiał	Kategoria ruchu		
	KR1 ÷ KR2	KR3 ÷ KR4	KR5 ÷ KR7
Mieszanka mineralno-asfaltowa o wymiarze D, [mm]	16	16	16
Granulat asfaltowy o wymiarze U, [mm]	22,4	22,4	22,4
Lepiszczce asfaltowe	50/70	35/50, 50,70 PMB 25/55-60	PMB 25/55-60
Kruszywa mineralne	Tabele 7, 8, 9,10 wg WT-1 2014		

2.2. Lepiszczca asfaltowe

Należy stosować asfalty drogowe wg PN-EN 12591 oraz polimeroasfalty wg PN-EN 14023:2011/Ap1:2014-04. Asfalty drogowe powinny spełniać wymagania podane w poniższej tablicy.

Lp.	Właściwości	Metoda badania	Rodzaj asfaltu		
			35/50	50/70	
WŁAŚCIWOŚCI OBLIGATORYJNE					
1	Penetracja w 25°C	0,1 mm	PN-EN 1426	35+50	50+70
2	Temperatura mięknięcia	°C	PN-EN 1427	50+58	46+54
3	Temperatura zapłonu, nie mniej niż	°C	PN-EN 22592	240	230
4	Zawartość składników rozpuszczalnych, nie mniej niż	% m/m	PN-EN 12592	99	99
5	Zmiana masy po starzeniu (ubytek lub przyrost), nie więcej niż	% m/m	PN-EN 12607-1	0,5	0,5
6	Pozostała penetracja po starzeniu, nie mniej niż	%	PN-EN 1426	53	50
7	Temperatura mięknięcia po starzeniu, nie mniej niż	°C	PN-EN 1427	52	48
8	Wzrost temp. mięknięcia po starzeniu, nie więcej niż	°C	PN-EN 1427	8	9
WŁAŚCIWOŚCI SPECJALNE KRAJOWE					
9	Temperatura łamliwości Fraassa, nie więcej niż	°C	PN-EN 12593	-5	-8
10	Indeks penetracji	-	PN-EN 12591	Brak wymagań	Brak wymagań
11	Lepkość dynamiczna w 60°C	Pa s	PN-EN 12596	Brak wymagań	Brak wymagań
12	Lepkość kinematyczna w 135°C	mm ² /s	PN-EN 12595	Brak wymagań	Brak wymagań

Polimeroasfalty drogowe powinny spełniać wymagania podane w poniższej tabelicy.

Wymaganie podstawowe	Właściwość	Metoda badania	Jednostka	Gatunki asfaltów modyfikowanych polimerami (PMB) 25/55 – 60	
				wymaganie	klasa
				25-55	3
Konsystencja w pośrednich temperaturach eksploatacyjnych	Penetracja w 25°C	PN-EN 1426	0,1 mm		
Konsystencja w wysokich temperaturach eksploatacyjnych	Temperatura mięknięcia	PN-EN 1427	°C	≥ 60	6
Kohezja	Siła rozciągania (mała prędkość rozciągania)	PN-EN 13589 PN-EN 13703	J/cm ²	≥ 2 w 10°C	6
	Rozciąganie bezpośrednie w 5°C (rozciąganie 100 mm/min)	PN-EN 13587 PN-EN 13703	J/cm ²	NPD ^a	0
	Wahadło Vialit (metoda uderzenia)	PN-EN 13588	J/cm ²	NPD ^a	0
Stalność konsystencji (Odporność na starzenie wg PN-EN 12607-1 lub -3)	Zmiana masy	PN-EN 12607-1	%	≤ 0,5	3
	Pozostała penetracja	PN-EN 1426	%	≥ 60	7
Inne właściwości	Wzrost temperatury mięknięcia	PN-EN 1427	°C	≤ 8	2
	Temperatura zapłonu	PN-EN ISO 2592	°C	≥ 235	3
Wymagania dodatkowe	Temperatura łamliwości	PN-EN 12593	°C	≤ -10	5
	Nawrót sprężysty w 25°C	PN-EN 13398	%	≥ 60	4
	Nawrót sprężysty w 10°C			NPD ^a	0
	Zakres plastyczności	PN-EN 14023 Punkt 5.1.9	°C	NPD ^a	0
	Stabilność magazynowania. Różnica temperatur mięknięcia	PN-EN 13399 PN-EN 1427	°C	≤ 5	2
	Stabilność magazynowania. Różnica penetracji	PN-EN 13399 PN-EN 1426	0,1 mm	NPD ^a	0
	Spadek temperatury mięknięcia po starzeniu wg PN-EN 12607-1 lub -3	PN-EN 12607-1 PN-EN 1427	°C	TBR ^b	1
	Nawrót sprężysty w 25°C po starzeniu wg PN-EN 12607-1 lub -3	PN-EN 12607-1 PN-EN 13398	%	≥ 50	4
	Nawrót sprężysty w 10°C po starzeniu wg PN-EN 12607-1 lub -3			NPD ^a	0

^a NPD – No Performance Determined (właściwość użytkowa nie określana)

^b TBR – To Be Reported (do zadeklarowania)

Składowanie asfaltu drogowego powinno się odbywać w zbiornikach, wykluczających zanieczyszczenie asfaltu i wyposażonych w system grzewczy pośredni (bez kontaktu asfaltu z przewodami grzewczymi). Zbiornik roboczy otaczarki powinien być izolowany termicznie, posiadać automatyczny system grzewczy z tolerancją ± 5°C oraz układ cyrkulacji asfaltu.

Temperatura lepszca asfaltowego w zbiorniku magazynowym (roboczym) nie powinna przekraczać w okresie krótkotrwałym, nie dłuższym niż 5 dni, poniższych wartości:

- asfaltu drogowego 35/50: 190°C,
- asfaltu drogowego 50/70: 180°C,

W celu ograniczenia ilości emisji gazów cieplarnianych oraz obniżenia temperatury mieszania składników i poprawienia urabialności mma dopuszcza się zastosowanie asfaltu spienionego.

2.3. Kruszywo

Do warstwy wiążącej z betonu asfaltowego należy stosować kruszywo według PN-EN 13043 i WT-1 Kruszywa 2014, obejmujące kruszywo grube, kruszywo drobne i wypełniacz. W mieszance mineralno-asfaltowej jako kruszywo drobne należy stosować mieszankę kruszywa łamanego i niełamanego (dla KR1÷KR2 dopuszcza się stosowanie w mieszance mineralnej do 100% kruszywa drobnego niełamanego) lub kruszywo łamane.

Jeżeli stosowana jest mieszanka kruszywa drobnego niełamane i łamane, to należy przyjąć proporcje kruszywa łamane do niełamanego co najmniej 50/50.

Wymagania dla kruszyw według WT-1 Kruszywa 2014 są podane w tablicach poniżej.

a) Kruszywo grube do warstwy wiążącej z betonu asfaltowego powinno spełniać wymagania podane w tablicy.

Lp.	Właściwości kruszywa grubego	Wymagania		
		KR1-KR2	KR3-KR4	KR5-KR7
1	Uziarnienie według PN-EN 933-1; kategoria nie niższa niż:	$G_{C85/20}$	$G_{C85/20}$	$G_{C85/20}$
2	Tolerancja uziarnienia, odchylenia nie większe niż według kategorii wraz z typowym przesiewem na sitach pośrednich:	$G_{20/17,5}$	$G_{20/17,5}$	$G_{20/17,5}$
3	Zawartość pyłu według PN-EN 933-1; kategoria nie wyższa niż:	f_2		
4	Kształt kruszywa według PN-EN 933-3 lub według PN-EN 933-4; kategoria nie wyższa niż:	FI_{35} lub SI_{35}	FI_{25} lub SI_{25}	FI_{25} lub SI_{25}
5	Procentowa zawartość ziaren o powierzchni przekruszonej i łamanej w kruszywie grubym według PN-EN 933-5; kategoria nie niższa niż:	$C_{Deklarowana}$	$C_{50/10}$	$C_{50/10}$
6	Odporność kruszywa na rozdrabnianie według normy PN-EN 1097-2, badanie na kruszywie o wymiarze 10/14, rozdział 5; kategoria nie wyższa niż::	LA_{40}	LA_{30}	LA_{30}
7	Gęstość ziaren według PN-EN 1097-6, rozdz. 7, 8 lub 9, $\rho_a, \rho_{rd}, \rho_{ssd}$.	deklarowana przez producenta		
8	Nasiąkliwość według PN-EN 1097-6, rozdz. 7, 8 lub 9:	WA_{24} Deklarowana		
9	Mrozoodporność według PN-EN 1367-1; badana na kruszywie 8/11, 11/16 lub 8/16, kategoria nie wyższa niż:	F_2		
10	„Zgorzel słoneczna” bazaltu według PN-EN 1367-3, wymagana kategoria:	SB_{LA}		
11	Skład chemiczny – uproszczony opis petrograficzny według PN-EN 932-3:	deklarowany przez producenta		
12	Grube zanieczyszczenia lekkie, według PN-EN 1744-1 p.14.2; kategoria nie wyższa niż:	$m_{LPC0,1}$		
13	Rozpad krzemianowy dwuwapniowego w kruszywie z żużla wielkopieczowego chłodzonego powietrzem według PN-EN 1744-1 p.19.1:	wymagana odporność		
14	Rozpad związków żelaza w kruszywie z żużla wielkopieczowego chłodzonego powietrzem według PN-EN 1744-1 p.19.2:	wymagana odporność		
15	Stałość objętości kruszywa z żużla stalowniczego według PN-EN 1744-1, p. 19.3; kategoria nie wyższa niż:	$V_{3,5}$		

b) kruszywo niełamane drobne lub o ciągłym uziarnieniu do $D \leq 8$ do warstwy wiążącej z betonu asfaltowego powinno spełniać wymagania podane w tablicy:

Lp.	Właściwości kruszywa drobnego	Wymagania		
		KR1-KR2	KR3-KR4	KR5-KR7
1	Uziarnienie według PN-EN 933-1; wymagana kategoria:	G_{F85} i G_{A85}	G_{F85}	
2	Tolerancja uziarnienia, odchylenie nie większe niż według kategorii wraz z typowym przesiewem na sitach pośrednich:	G_{TCNR}	G_{TC20}	G_{TC20}
3	Zawartość pyłu według PN-EN 933-1; kategoria nie wyższa niż:	f_{10}		
4	Jakość pyłu według PN-EN 933-9, kategoria nie wyższa niż:	MB_{F10}		
5	Kanciastość kruszywa drobnego lub kruszywa 0/2 wydzielonego z kruszywa o ciągłym uziarnieniu według PN-EN 933-6, rozdz. 8, kategoria nie niższa niż:	E_{CS} Deklarowana		

6	Gęstość ziaren według PN-EN 1097-6, rozdz. 7, 8 lub 9:	deklarowana przez producenta
7	Nasiąkliwość według PN-EN 1097-6, rozdz. 7, 8 lub 9:	WA ₂₄ Deklarowana
8	Grube zanieczyszczenia lekkie, według PN-EN 1744-1 p.14.2; kategoria nie wyższa niż:	m _{LPC} 0,1

c) kruszywo łamane drobne lub o ciągłym uziarnieniu do $D \leq 8$ do warstwy wiążącej z betonu asfaltowego powinno spełniać wymagania podane w tablicy:

Lp.	Właściwości kruszywa drobnego	Wymagania		
		KR1-KR2	KR3-KR4	KR5-KR7
1	Uziarnienie według PN-EN 933-1; wymagana kategoria:	G _F 85 i G _A 85		
2	Tolerancja uziarnienia, odchylenie nie większe niż według kategorii: wraz z typowym przesiewem na sitach pośrednich	G _{TC} NR	G _{TC} 20	G _{TC} 20
3	Zawartość pyłu według PN-EN 933-1; kategoria nie wyższa niż:	f ₁₆		
4	Jakość pyłu według PN-EN 933-9, kategoria nie wyższa niż:	MB _F 10		
5	Kanciastość kruszywa drobnego lub kruszywa 0/2 wydzielonego z kruszywa o ciągłym uziarnieniu według PN-EN 933-6, rozdz. 8, kategoria nie niższa niż:	E _{CS} Deklarowana	E _{CS} 30	
6	Gęstość ziaren według PN-EN 1097-6, rozdz. 7, 8 lub 9:	deklarowana przez producenta		
7	Nasiąkliwość według PN-EN 1097-6, rozdz. 7, 8 lub 9:	WA ₂₄ Deklarowana		
8	Grube zanieczyszczenia lekkie, według PN-EN 1744-1 p.14.2; kategoria nie wyższa niż:	m _{LPC} 0,1		

d) do warstwy wiążącej z betonu asfaltowego, w zależności od kategorii ruchu, należy stosować wypełniacz spełniający wymagania podane w tablicy:

Lp.	Właściwości wypełniacza	Wymagania		
		KR1-KR2	KR3-KR4	KR5-KR7
1	Uziarnienie według PN-EN 933-1 (dotyczy wypełniacza dodanego)	zgodne z tablicą 24 w PN-EN 13043		
2	Jakość pyłu według PN-EN 933-9, kategoria nie wyższa niż:	MB _F 10		
3	Zawartość wody według PN-EN 1097-5, nie wyższa niż:	1 % (m/m)		
4	Gęstość ziaren według PN-EN 1097-7:	deklarowana przez producenta		
5	Wolne przestrzenie w suchym zagęszczonym wypełniaczu według PN-EN 1097-4, wymagana kategoria:	V _{28/45}		
6	Przyrost temperatury mięknięcia według PN-EN 13179-1, wymagana kategoria:	Δ _{R&B} 8/25		
7	Rozpuszczalność w wodzie według PN-EN 1744-1, kategoria nie wyższa niż:	WS ₁₀		
8	Zawartość CaCO ₃ w wypełniaczu wapiennym według PN-EN 196-2, kategoria nie niższa niż:	CC ₇₀		
9	Zawartość wodorotlenku wapnia w wypełniaczu mieszanym, wymagana kategoria:	K _a Deklarowana		
10	„Liczba asfaltowa” według PN-EN 13179-2, wymagana kategoria:	BN _{Deklarowana}		

Składowanie kruszywa powinno się odbywać w warunkach zabezpieczających je przed zanieczyszczeniem i zmieszaniem z kruszywem o innym wymiarze lub pochodzeniu. Podłoże składowiska musi być równe, utwardzone i odwodnione. Składowanie wypełniacza powinno się odbywać w silosach wyposażonych w urządzenia do aeracji.

2.4 Środek adhezyjny

W celu poprawy powinowactwa fizykochemicznego lepiszcza asfaltowego i kruszywa, gwarantującego odpowiednią przyczepność (adhezję) lepiszcza do kruszywa i odporność mieszanki mineralno-asfaltowej na działanie wody, można zastosować środek adhezyjny, tak aby dla konkretnej pary kruszywo-lepiszcze wartość przyczepności określona według PN-EN 12697-11, metoda C wynosiła co najmniej 80%.

Środek adhezyjny powinien odpowiadać wymaganiom określonym przez producenta.

Składowanie środka adhezyjnego jest dozwolone tylko w oryginalnych opakowaniach, w warunkach określonych przez producenta.

2.5 Materiały do uszczelnienia połączeń

Do uszczelnienia połączeń technologicznych, tj. złączy podłużnych i poprzecznych z tego samego materiału wykonywanego w różnym czasie oraz spoin stanowiących połączenia różnych materiałów lub połączenie warstwy asfaltowej z urządzeniami obcymi w nawierzchni lub ją ograniczającymi, należy stosować:

- materiały termoplastyczne, jak taśmy asfaltowe, pasty itp. według norm lub aprobat technicznych,
- emulsję asfaltową według PN-EN 13808 lub inne lepiszcza według norm lub aprobat technicznych.

Grubość materiału termoplastycznego do spoiny powinna wynosić:

- nie mniej niż 10 mm przy grubości warstwy technologicznej do 2,5 cm,
- nie mniej niż 15 mm przy grubości warstwy technologicznej większej niż 2,5 cm.

Składowanie materiałów termoplastycznych jest dozwolone tylko w oryginalnych opakowaniach producenta, w warunkach określonych w aprobacie technicznej.

Do uszczelnienia krawędzi należy stosować asfalt drogowy wg PN-EN 12591, asfalt modyfikowany polimerami wg PN-EN 14023 „metoda na gorąco”. Dopuszcza się inne rodzaje lepiszcza wg norm lub aprobat technicznych.

2.6 Materiały do złączenia warstw konstrukcji

Do złączania warstw konstrukcji nawierzchni (warstwa wiążąca z warstwą ścieralną) należy stosować kationowe emulsje asfaltowe lub kationowe emulsje modyfikowane polimerami według PN-EN 13808 i WT-3 Emulsje asfaltowe 2009 punkt 5.1 tablica 2 i tablica 3.

Emulsję asfaltową można składować w opakowaniach transportowych lub w stacjonarnych zbiornikach pionowych z nalewaniem od dna. Nie należy nalewać emulsji do opakowań i zbiorników zanieczyszczonych materiałami mineralnymi.

2.7. Dodatki do mieszanki mineralno-asfaltowej

Mogą być stosowane dodatki stabilizujące lub modyfikujące. Pochodzenie, rodzaj i właściwości dodatków powinny być deklarowane. Należy używać tylko materiałów składowych o ustalonej przydatności.

Ustalenie przydatności powinno wynikać co najmniej jednego z następujących dokumentów:

- Normy Europejskiej,
- europejskiej aprobaty technicznej,
- specyfikacji materiałowych opartych na potwierdzonych pozytywnych zastosowaniach w nawierzchniach asfaltowych.

Wykaz należy dostarczyć w celu udowodnienia przydatności. Wykaz może być oparty na badaniach w połączeniu z dowodami w praktyce.

Zaleca się stosowanie do mieszanki mineralno-asfaltowej środka obniżającego temperaturę produkcji i układania.

Do mieszanki mineralno-asfaltowej może być stosowany dodatek asfaltu naturalnego wg PN-EN 13108-4, załącznik B.

2.8. Dostawy materiałów

Za dostawy materiałów odpowiedzialny jest Wykonawca robót zgodnie z ustaleniami określonymi w D.M-00.00.00 „Wymagania ogólne”.

Do obowiązku Wykonawcy należy takie zorganizowanie dostaw materiałów do wytwarzania mieszanki AC P, aby zapewnić nieprzerwaną pracę otaczarki w trakcie wykonywania dziennej działki roboczej. Wykonawca musi deklarować przydatność wszystkich materiałów budowlanych stosowanych do wykonania nawierzchni asfaltowej zgodnie z ZKP (Zakładowa Kontrola Produkcji).

2.9. Składowanie materiałów

Składowanie kruszywa powinno odbywać się w warunkach zabezpieczających je przed zanieczyszczeniem i zmieszaniem z innymi rodzajami lub frakcjami kruszywa.

Wypełniacz należy składować w silosach wyposażonych w urządzenia do aeracji.

Asfalt należy przechowywać zgodnie z zasadami podanymi w p. 8.3 WT-2 2010.

Maksymalne temperatury składowania asfaltu powinny być zgodne z wymaganiami p. 8.3. WT-2 2010- tablica 40.

Składowanie środka adhezyjnego jest dozwolone tylko w oryginalnych opakowaniach producenta w warunkach podanych w Aprobacie Technicznej lub zgodnie z zaleceniami producenta.

3. SPRZĘT

3.1. Ogólne wymagania dotyczące sprzętu

Ogólne wymagania dotyczące sprzętu podano w ST D-M-00.00.00. „Wymagania ogólne” p.3.

3.2. Sprzęt do skropienia lepiszczem asfaltowym

Do skrapiania lepiszczem asfaltowym należy stosować samojezdne lub przyczepne skraparki lepiszcza zgodnie ze Specyfikacją D-04.03.01 „Oczyszczenie i skropienie warstw konstrukcyjnych”.

3.3. Sprzęt do mieszania

Beton asfaltowy należy produkować w wytwórni (otaczarce) mieszanek mineralno-asfaltowych lub zespole wytwórni. Powinna zapewnić wysuszenie i wymieszanie wszystkich składników oraz zachowanie właściwej temperatury składników i gotowej mieszanki mineralno-asfaltowej.. Na wytwórni powinien funkcjonować certyfikowany system Zakładowej Kontroli Produkcji zgodny z PN-EN 13108-21.

Wytwórnia powinna być wyposażona w termometry (urządzenia pomiarowe) pozwalające na ciągłe monitorowanie temperatury poszczególnych materiałów, na różnych etapach przygotowywania materiałów, jak i na wyjściu z mieszalnika.

Na terenie wytwórni kruszywa o różnym uziarnieniu należy składować oddzielnie według rodzajów i chronić przed zanieczyszczeniem. Wypełniacze należy przechowywać w suchych warunkach.

Kruszywa o różnym uziarnieniu należy dodawać do mieszalnika pojedynczo odmierzone jako udziały masowe lub objętościowe.

Urządzenia do podgrzewania lepiszczy nie mogą doprowadzić do ich przegrzania. Maksymalna temperatura lepiszcza w zbiorniku magazynowym jest podana w tabeli 3.1.

Tabela. Maksymalna temperatura lepiszczy

Lepiszczce	Rodzaj	Maksymalna temperatura, °C
1. Asfalt drogowy	35/50	190
	50/70	180
2. Asfalt modyfikowany polimerem (polimeroasfalt)	25/55-60	180
3. Asfalt wielorodajowy	35/50	190
	50/70	180

Kruszywo musi być wysuszone i podgrzane w suszarni bębnowej tak, aby po dodaniu wypełniacza i ewentualnie granulatu asfaltowego osiągnięta została żądana temperatura mieszania. Wypełniacz i granulaty asfaltowe można podgrzewać.

Czas mieszania należy tak dobrać, aby wszystkie kruszywa zostały w całości, równomiernie otoczone lepiszczem i aby dodatki wmiszały się, tworząc jednolitą mieszankę, kolejność dozowania materiałów do mieszalnika ma duże znaczenie dla jakości produkowanej mieszanki.

Produkcja powinna być tak zaplanowana, aby nie dopuścić do zbyt długiego przechowywania mieszanki w silosach, należy wykluczyć możliwość szkodliwych zmian. Czas przechowywania – magazynowania mieszanki mma powinien uwzględniać możliwości wytwórni (sposób podgrzewania silosów gotowej mieszanki mma i rodzaj izolacji), warunki atmosferyczne oraz czas transportu na budowę.

Dopuszcza się produkcję mieszanki mineralno-asfaltowej z kilku wytwórni na podstawie jednego Badania Typu.

3.4. Sprzęt do wbudowania

Mieszankę mineralno-asfaltową należy układać i profilować do wymaganych grubości z zadanymi spadkami samojezdną układarką lub zespołem układarek o wydajności skorelowanej z wydajnością wytwórni (lub zespołu wytwórni). Układarki powinny być wyposażone w: automatyczne sterowanie, elementy wibrujące do wstępnego zagęszczenia, urządzenia do podgrzewania elementów roboczych układarki. Prace należy tak planować, aby umożliwiały układanie warstwy całą szerokością jezdni. Na budowach nawierzchni dróg ekspresowych i autostrad (klasy A i S) należy stosować podajniki mieszanki mineralno-asfaltowej do kosza układarki.

3.5. Sprzęt do zagęszczania

W zależności od rodzaju mieszanki mineralno-asfaltowej zagęszczanie należy prowadzić statycznymi walcami stalowymi gładkimi lub walcami ogumionymi, lub walcami wibracyjnymi, lub też zespołem tych walców. Co najmniej jeden walec stalowy w każdym zespole roboczym powinien być wyposażony w nóż do odcinania i dociskania krawędzi cieplej mieszanki.

3.6. Sprzęt do oczyszczenia dolnej warstwy przed skropieniem

Szczotki mechaniczne i inne urządzenia czyszczące (np. dmuchawy) w ilości zapewniającej właściwe oczyszczenie podłoża.

4. TRANSPORT

4.1. Ogólne wymagania dotyczące transportu

Ogólne wymagania dotyczące transportu podano w ST D-M-00.00.00. „Wymagania ogólne” p.4.

4.2. Asfalt

Asfalt należy przewozić zgodnie z zasadami podanymi w przepisach ADR i przechowywać w zbiornikach z izolacją termiczną, umożliwiających ogrzewanie asfaltu do właściwej temperatury roboczej. Transport powinien odbywać się zgodnie z zaleceniami producenta. W przypadku transportu polimeroasfaltu podlega on przepisom dla towarów niebezpiecznych.

4.3. Wypełniacz

Wypełniacz luzem należy przewozić w cysternach przystosowanych do przewozu materiałów sypkich, umożliwiających rozładunek pneumatyczny. Wypełniacz należy składować w silosach przystosowanych do składowania materiałów sypkich, wyposażonych w odpowiedni system dozowania wypełniacza do mieszalnika.

4.4. Środek adhezyjny

Środek adhezyjny, opakowany przez producenta, może być przewożony dowolnymi środkami transportu z uwzględnieniem zaleceń producenta. Opakowanie powinno być zabezpieczone, tak aby nie uległo uszkodzeniu.

4.5. Środek niskowiskozowy

Środek niskowiskozowy, opakowany przez producenta, może być przewożony dowolnymi środkami transportu z uwzględnieniem zaleceń producenta. Opakowanie powinno być zabezpieczone, tak aby nie uległo uszkodzeniu.

W przypadku stosowania środków niskowiskozowych obniżających temperaturę mieszanki mineralno-asfaltowej lub stosowania technologii produkcji mieszanki mineralno-asfaltowej w obniżonej temperaturze jej najwyższa i najniższa temperatura powinna być:

- zgodna z temperaturami technologicznymi zawartymi w Badaniach Typu,
- zgodna z rekomendacjami producenta dodatku obniżającego temperaturę mma.

4.6. Kruszywo

Kruszywo można przewozić dowolnymi środkami transportu w warunkach zabezpieczających je przed: zanieczyszczeniami, zmieszaniem z innymi asortymentami kruszywa lub innymi frakcjami, nadmiernym zawilgoceniem. Drobne frakcje powinny być przewożone pod przykryciem, aby uniknąć wywiewania lub nadmiernego zawilgocenia materiału podczas transportu. Kruszywo powinno być składowane na utwardzonym placu, przygotowanym w taki sposób, by uniemożliwić mieszanie kruszywa z gruntem lub materiałem, którym utwardzono plac (podłożem). Poszczególne frakcje należy magazynować w zasiekach lub w sposób uniemożliwiający mieszanie poszczególnych frakcji.

4.7. Mieszanka mineralno-asfaltowa

Transport mieszanki mineralno-asfaltowej należy tak zorganizować, aby zapewnić jej minimalne straty ciepłe. Mieszankę mineralno-asfaltową należy przewozić czystymi, specjalistycznymi pojazdami, samowładowczymi – wysokotonażowymi, z przykryciem w czasie transportu i podczas oczekiwania na rozładunek. W celu ułatwienia wyładunku mieszanki mineralno-asfaltowej, można po uzgodnieniu z Inżynierem stosować pokrycie powierzchni wewnętrznej skrzyni środkiem zapobiegającym przyklejaniu się mieszanki. Z zastrzeżeniem, aby zastosowana substancja nie działała destrukcyjnie na mieszankę.

Transport powinien być tak zaplanowany, żeby samochody nie czekały na budowie na rozładunek, a jednocześnie układanie mieszanki odbywało się płynnie. Czas przewozu i oczekiwania na wbudowanie powinien zapewnić utrzymanie temperatury w wymaganym przedziale.

Podczas transportu mieszanki asfaltowej muszą być zachowane graniczne wartości temperatury podane w tabeli.

Tabela. Najniższa i najwyższa temperatura mieszanki mineralno-asfaltowej w °C

Rodzaj i gatunek lepiszcza w mieszance asfaltowej	Temperatura, °C
35/50	150 - 190
50/70	140 - 180
35/50 wielorodzajowy	150 – 185
50/70 wielorodzajowy	145 – 180
PMB 25/55-60	150 – 185

Uwaga: Dolne wartości graniczne obowiązują dla mieszanki mineralno- asfaltowej dostarczanej na plac budowy. Górne wartości graniczne obowiązują dla mieszanki asfaltowej podczas produkcji i przy opuszczaniu mieszalnika. Dodatkowo należy stosować się do informacji podanych przez producenta.

Temperatura podana w tablicy nie dotyczy mieszanek mineralno-asfaltowych z dodatkami lub technologiami obniżającymi temperaturę mieszanki,

5. WYKONANIE ROBÓT

5.1. Ogólne zasady wykonania robót

Ogólne zasady wykonania Robót podano w ST D-M-00.00.00. „Wymagania ogólne” p.5.

5.2. Projektowanie mieszanki i opracowanie recepty

Przed przystąpieniem do robót, Wykonawca w terminie uzgodnionym z Inżynierem dostarczy do akceptacji sprawozdanie Badania Typu.

Badania Typu należy przeprowadzić dla każdego nowego składu mma oraz w przypadku:

- upływu 5 lat od ich wykonania,
- zmiany rodzaju lepiszcza,
- zmiany złoża kruszywa (jakiegokolwiek składnika),
- zmiany typu petrograficznego kruszywa,
- zmiany gęstości kruszywa o więcej niż $0,05 \text{ Mg/m}^3$,
- zmiany kategorii kruszywa grubego w odniesieniu do: kształtu, udziału ziaren przekruszonych, odporności na rozdrabnianie, odporności na ścieranie,
- kanciastości kruszywa drobnego,
- zmiany typu mineralogicznego wypełniacza.

W ramach Badania Typu należy przeprowadzić badania podane w tablicach od 5.1 do 5.4.

Dopuszcza się zastosowanie podejścia grupowego w zakresie badania typu. Oznacza to, że w wypadku, gdy nastąpiła zmiana składu mieszanki mineralno- asfaltowej i istnieją uzasadnione przesłanki, że dana właściwość nie ulegnie pogorszeniu oraz przy zachowaniu tej samej wymaganej kategorii właściwości, to nie jest konieczne badanie tej właściwości w ramach badania typu.

Podczas ustalania składu mieszanki, Wykonawca powinien zadbać, aby projektowana recepta laboratoryjna opierała się na prawidłowych i w pełni reprezentatywnych próbkach materiałów, które będą stosowane do wykonania robót. Powinien także zapewnić, aby mieszanka i jej poszczególne składniki spełniały wymagania dotyczące cech fizycznych i wytrzymałościowych określone w niniejszej Specyfikacji.

Akceptacja recepty przez Inżyniera może nastąpić na podstawie przedstawionych przez Wykonawcę Badań Typu i sprawozdanie z próby technologicznej. W przypadku kiedy Inżynier w celu akceptacji recepty mieszanki mineralno-asfaltowej zdecyduje się wykonać dodatkowo niezależne badania, Wykonawca dostarczy zgodnie z wymaganiami Inżyniera próbki wszystkich składników mieszanki.

Zaakceptowana recepta stanowi ważną podstawę produkcji.

5.2.3. Skład mieszanki

Krzywa uziarnienia mieszanki mineralnej powinna mieścić się w polu wyznaczonym przez punkty kontrolne.

Punkty kontrolne uziarnienia mieszanek mineralnych do warstw wiążących z betonu asfaltowego oraz minimalne zawartości asfaltu podano w tablicy 5.1.

Jeżeli w nawierzchni drogi KR-3-7 stosowana jest mieszanka kruszywa drobnego niełamanego i łamanego, to należy przyjąć udział piasku łamanego co najmniej 50% .

Tablica. Punkty kontrolne uziarnienia mieszanki mineralnej do warstwy wiążącej z betonu asfaltowego oraz minimalne zawartości asfaltu

Właściwość	Przesiew [% (m/m)]							
	AC 11 W KR 1÷2		AC 16 W KR 1÷2		AC 16 W KR 3÷7		AC 22 W KR 3÷7	
Wymiar sita # [mm]	od	do	od	do	od	do	Od	do
31,5	-	-	-	-	-	-	100	-
22,4	-	-	100	-	100	-	90	100
16	100	-	90	100	90	100	65	90
11,2	90	100	65	80	70	90	-	-
8	60	85	-	-	55	85	45	70
2	30	55	25	55	25	50	20	45
0,125	6	24	5	15	4	12	4	12
0,063	3,0	8,0	3,0	8,0	4,0	10,0	4,0	10,0
Zawartość lepiszcza całkowitego,	B _{min 4,6}		B _{min 4,4}		B _{min 4,4}		B _{min 4,2}	

Wymaganą zawartość lepiszcza należy skorygować zgodnie z PN-EN 13108-1 pkt. 5.3.1.3

Skład mieszanki mineralno-asfaltowej powinien być ustalony na podstawie badań próbek wykonanych zgodnie z normą PN-EN 13108-20 załącznik C oraz normami powiązаныmi. Próbkі powinny spełniać wymagania podane w tablicach 5.2, 5.3, 5.4 w zależności od kategorii ruchu, jak i zawartości asfaltu B_{min} i temperatur zagęszczania próbek.

5.2.4. Wymagania wobec mieszanek mineralno-asfaltowych

Tablica. Wymagania wobec betonu asfaltowego do warstwy wiążącej i wyrównawczej dla ruchu KR1-2

Właściwość	Warunki zagęszczania	Metoda i warunki badania	Wymiar mieszanki	
			AC 11 W	AC 16 W
Zawartość wolnych przestrzeni	C.1.2, ubijanie, 2x 50 uderzeń	PN-EN 12697-8 p.4	V _{min3,0} V _{max6,0}	V _{min3,0} V _{max6,0}
Wolne przestrzenie wypełnione lepiszczem	C.1.2, ubijanie, 2x 50 uderzeń	PN-EN 12697-8 p.5	VFB _{min65} VFB _{max80}	VFB _{min65} VFB _{max80}
Zawartość wolnych przestrzeni w mieszance mineralnej	C.1.2, ubijanie, 2x 50 uderzeń	PN-EN 12697-8 p.5	VMA _{min14}	VMA _{min14}
Odporność na działanie wody	C.1.1, ubijanie, 2x 35 uderzeń	PN-EN 12697-12, kondycjonowanie w 40°C z jednym cyklem zamrażania ^{a)} , badanie w 25°C	ITSR ₇₅	ITSR ₇₅
a) Ujednoliconą procedurę badania odporności na działanie wody z jednym cyklem zamrażania podano w załączniku 1				

Tablica. Wymagania wobec betonu asfaltowego do warstwy wiążącej i wyrównawczej dla ruchu KR3-4

Właściwość	Warunki zagęszczania	Metoda i warunki badania	Wymiar mieszanki	
			AC 16 W	AC 22 W
Zawartość wolnych przestrzeni	C.1.3, ubijanie, 2x 75 uderzeń	PN-EN 12697-8 p.4	V _{min4,0} V _{max7,0}	V _{min4,0} V _{max7,0}
Odporność na deformacje trwałe ^{a)}	C.1.20, wałowanie, P ₉₈ -P ₁₀₀	PN-EN 12697-22 metoda B, PN-EN 13108, D.1.6, 60°C w powietrzu, 10 000 cykli	WTS _{AIR 0,3} PRD _{AIR Deklarowane}	WTS _{AIR 0,3} PRD _{AIR Deklarowane}

Odporność na działanie wody	C.1.1, ubijanie, 2x 35 uderzeń	PN-EN 12697-12, kondycjonowanie w 40°C z jednym cyklem zamrażania ^{b)} , badanie w 25°C	ITSR ₇₅	ITSR ₇₅
a) Grubość płyty: AC16 60mm, AC22 60mm b) Ujednoliconą procedurę badania odporności na działanie wody z jednym cyklem zamrażania podano w załączniku 1				

Tablica. Wymagania wobec betonu asfaltowego do warstwy wiążącej i wyrównawczej dla ruchu KR5-7

Właściwość	Warunki zagęszczania	Metoda i warunki badania	Wymiar mieszanki	
			AC 16 W	AC 22 W
Zawartość wolnych przestrzeni	C.1.3, ubijanie, 2x 75 uderzeń	PN-EN 12697-8 p.4	V _{min4,0} V _{max7,0}	V _{min4,0} V _{max7,0}
Odporność na deformacje trwałe ^{a)}	C.1.20, wałowanie, P ₉₈ -P ₁₀₀	PN-EN 12697-22 metoda B, PN-EN 13108, D.1.6, 60°C w powietrzu, 10 000 cykli	WTS _{AIR 0,30} PRD _{AIR Deklarowane}	WTS _{AIR 0,30} PRD _{AIR Deklarowane}
Odporność na działanie wody	C.1.1, ubijanie, 2x 35 uderzeń	PN-EN 12697-12, kondycjonowanie w 40°C z jednym cyklem zamrażania ^{b)} , badanie w 25°C	ITSR ₇₅	ITSR ₇₅
a) Grubość płyty: AC16 60mm, AC22 60mm b) Ujednoliconą procedurę badania odporności na działanie wody z jednym cyklem zamrażania podano w załączniku 1				

5.3. Wytwarzanie mieszanek mineralno – asfaltowych

Mieszanek mineralno-asfaltową należy produkować w otaczarce o mieszaniu cyklicznym lub ciągłym spełniającej wymagania podane w punkcie 3. Inżynier dopuści do produkcji tylko otaczarki posiadające certyfikowany system Zakładowej Kontroli Produkcji zgodny z PN-EN 13108-21.

Wszystkie składniki mieszanki: kruszywa, asfalt oraz dodatki powinny być dozowane, w procesie produkcji, w ilościach określonych w Badaniu Typu.

Sposób i czas mieszania składników mieszanki mineralno-asfaltowej powinny zapewnić równomierne otoczenie kruszywa lepiszczem asfaltowym.

Asfalt w zbiorniku powinien być ogrzewany w sposób pośredni, z układem termostatowania, zapewniającym utrzymanie stałej temperatury z tolerancją ± 5°C. Temperatura przechowywania asfaltu w zbiorniku magazynowym (roboczym) nie powinna przekraczać wartości, które podano w Tabelicy 3.1.

Kruszywo powinno być wysuszone i tak podgrzane, aby mieszanka mineralna po dodaniu wypełniacza uzyskała właściwą temperaturę. Maksymalna temperatura gorącego kruszywa nie powinna być wyższa o więcej niż 30°C od maksymalnej temperatury mieszanki mineralno-asfaltowej.

Minimalna i maksymalna temperatura mieszanki mineralno-asfaltowej powinna wynosić jak podano w tablicy.

Najwyższa temperatura dotyczy mieszanki mineralno-asfaltowej bezpośrednio po wytworzeniu w wytwórni mma Minimalna temperatura mma oznacza temperaturę w momencie jej dostawy na miejsce wbudowania.

Podana temperatura nie znajduje zastosowania do mieszanek mineralno-asfaltowych, do których dodawany jest dodatek w celu obniżenia temperatury jej wytwarzania i wbudowywania lub gdy stosowane lepiszcze asfaltowe zawiera taki środek.

Mieszanka mineralno-asfaltowa przegrzana (z oznakami niebieskiego dymu w czasie wytwarzania) oraz o temperaturze niższej od wymaganej powinna być potraktowana jako odpad produkcyjny.

5.4. Przygotowanie podłoża i połączenie międzywarstwowe

Przed ułożeniem warstwy z betonu asfaltowego warstwa leżąca poniżej warstwy układanej będzie skropiona emulsją asfaltową zgodnie z ST D-04.03.01.

Brzegi krawężników i innych urządzeń przylegających do nawierzchni powinny być posmarowane gorącym asfaltem lub asfaltem modyfikowanym (w zależności od rodzaju asfaltu użytego w mieszance AC) lub oklejone taśmą bitumiczną.

Brzegi włazów, wpustów i tym podobnych urządzeń, przylegające do układanej mieszanki mineralno-asfaltowej powinny być pokryte taśmą asfaltową.

5.5. Warunki przystąpienia do robót

Podbudowa z betonu asfaltowego może być układana, gdy temperatura otoczenia w ciągu doby była nie niższa od +5°C dla wykonywanej warstwy grubości >8cm i +10°C dla wykonywanej warstwy grubości ≤8cm. Nie dopuszcza się układania podbudowy z mieszanki mineralno-asfaltowej na mokrym podłożu, podczas opadów atmosferycznych oraz silnego wiatru ($V > 16$ m/s).

5.6. Próba technologiczna

Należy stosować wymagania zawarte w WT-2 2014.

Wykonawca przed przystąpieniem do produkcji mieszanki jest zobowiązany do przeprowadzenia w obecności Inżyniera próby technologicznej, która ma na celu sprawdzenie zgodności właściwości wyprodukowanej mieszanki z receptą.

Nie dopuszcza się oceniania dokładności pracy otaczarki oraz prawidłowości składu mieszanki mineralnej na podstawie tzw. suchego zarobu, z uwagi na możliwą segregację kruszywa.

Na podstawie uzyskanych wyników Inżynier podejmuje decyzję o wykonaniu odcinka próbnego.

Tolerancje zawartości składników AC względem składu zaprojektowanego powinny być zgodne z wymaganiami p.6.3.1 oraz p. 6.3.2

5.7. Odcinek próbny

Na żądanie Inżyniera, Wykonawca powinien wykonać odcinek próbny o długości ustalonej z Inżynierem na całej szerokości jednej jezdni. Wykonawca powinien wykonać odcinek próbny w celu:

- a) zdefiniowania parametrów produkcyjnych mieszanki AC;
- b) sprawdzenia, czy użyty sprzęt do rozkładania i zagęszczania mieszanki jest właściwy,
- c) określenia grubości warstwy mieszanki mineralno-asfaltowej przed zagęszczeniem, koniecznej do uzyskania wymaganej warstwy,
- d) określenia potrzebnej ilości przejść walców dla uzyskania prawidłowego zagęszczenia warstwy.

Do wykonania odcinka próbnego, Wykonawca powinien zastosować takie same materiały oraz sprzęt, jakie będą stosowane do wykonania warstwy AC podczas robót.

Odcinek próbny powinien być zlokalizowany w miejscu uzgodnionym z Inżynierem.

Wykonawca może przystąpić do realizacji robót po zaakceptowaniu przez Inżyniera wyników z odcinka próbnego i ustalonej technologii zagęszczania.

W przypadku nieprawidłowych parametrów warstwy wiążącej i nie zatwierdzeniu przez Inżyniera odcinka próbnego, Wykonawca ma obowiązek usunąć odcinek próbny warstwy wiążącej (jeżeli był wykonywany w obrębie Kontraktu) na własny koszt.

5.8. Wbudowanie i zagęszczenie warstw z betonu asfaltowego

Należy tak zorganizować budowę i produkcję mieszanki mineralno-asfaltowej aby tzw. „dzienne działki robocze” to znaczy odcinki, na których mieszanka mineralno-asfaltowa wbudowywana byłaby w ciągu jednego dnia, były możliwie jak najdłuższe.

Mieszankę mineralno-asfaltową należy bezzwłocznie po dowiezieniu do miejsca wbudowania w ciągły sposób podawać do układarki i układać. Wielkości dostaw mieszanki do układarki powinny być tak regulowane, aby umożliwić nieprzerwaną pracę układarki. Układarka powinna pracować w sposób ciągły zawsze, gdy jest to możliwe. Należy stosować takie prędkości poruszania się układarki i technikę jej pracy, które zapewniają jednorodne podawanie mieszanki mineralno-asfaltowej na całej szerokości układania, bez ciągnięcia, rozrywania i segregacji materiału.

Minimalna grubość mieszanki układanej w każdym przejściu układarki powinna być odpowiednio zwiększona tak, aby po zagęszczeniu była zgodna z minimalnymi wielkościami podanymi w odpowiednich rozdziałach niniejszej Specyfikacji.

Przy układaniu warstwy wiążącej należy zatrzymać układarkę przed dojechaniem do szczeliny dylatacyjnej budowli. W trakcie ręcznego układania pozostałej części nawierzchni przy dylatacji szczelinę dylatacyjną należy pozostawić bez przykrycia warstwą nawierzchni.

Ręczne układanie mieszanek mineralno-asfaltowych dopuszcza się jedynie w następujących przypadkach:

1. układanie warstw wyrównawczych o nieregularnym kształcie i zmiennej grubości,
2. w miejscach, gdzie praca układarki jest niemożliwa,
3. na chodnikach,
4. w pobliżu szczelin dylatacyjnych na mostach, wiaduktach i innych obiektach,

w innych miejscach zaakceptowanych przez Inżyniera.

Mieszankę mineralno-asfaltową należy układać i zagęszczać w warstwie umożliwiającej uzyskanie wymaganej grubości, rzędnej powierzchni oraz spełnienie wymagań w zakresie równości i zagęszczenia.

Zagęszczanie mieszanki mineralno-asfaltowej należy rozpocząć, gdy temperatura tej mieszanki osiągnie taki poziom, że pozwoli to na zagęszczanie walcami bez powodowania przemieszczeń warstwy lub spękań powierzchniowych.

Zagęszczanie należy zakończyć zanim temperatura spadnie poniżej minimalnej temperatury wałowania określonej w odpowiednich rozdziałach niniejszej Specyfikacji. Wałowanie należy kontynuować do czasu zniknięcia z powierzchni warstwy wszystkich śladów po walcach. Nie dopuszcza się powierzchniowego łatania zawałowanej warstwy.

Zagęszczanie należy prowadzić przy użyciu sprzętu podanego w pkt 3.

Powierzchnię warstwy wiążącej należy wykończyć walcem gładkim, statycznym lub wibracyjnym z wyłączoną wibracją. Na pomostach obiektów mostowych nie należy stosować walców wibracyjnych z włączoną wibracją.

Dopuszcza się stosowanie walców wibracyjnych lub innych walców zaproponowanych przez Wykonawcę. Zaleca się, aby walce były wyposażone w przyrządy umożliwiające odczytanie z odległości prędkości jazdy, a walce wibracyjne, dodatkowo, częstotliwości wibracji.

Wykonawca sprawdzi i oceni pracę walców wibracyjnych lub innych proponowanych walców na wykonanym przez siebie odcinku próbnym, co umożliwi uzyskanie akceptacji Inżyniera.

5.9. Złącza

Należy dążyć do minimalizowania ilości złączy w nawierzchni asfaltowej i jeżeli to tylko możliwe układania mieszanki jednocześnie na całej szerokości drogi.

W przypadku występowania w nawierzchni asfaltowej złączy podłużnych nie powinny one znajdować się w miejscach poruszania się kół („w śladzie kół”) oraz w miejscach oznakowania poziomego. Złącze w nawierzchni powinno być szczelne i tak wykonane aby uniemożliwić przenikanie wody do warstw leżących poniżej. Mieszanka powinna być w pełni zagęszczona, a brzegi złączy powinny być ze sobą zrównane, co można uzyskać stosując jedną z wymienionych poniżej metod, przy czym dla złączy poprzecznych należy stosować jedynie metodę 3):

1. metoda „gorąca do gorącej” jest szczególnie zalecana w przypadku wykonywania złącza podłużnego. Złącze wykonuje się przez zastosowanie dwóch lub więcej układarek pracujących w zespole w takiej odległości, aby zapewnić by krawędź pasa układanego w pierwszej kolejności była wystarczająco gorąca. Odległość między zespołami układarek nie powinna być większa niż długość jednej rozkładarki. Walce zagęszczające mieszankę za każdą rozkładarką powinny być tego samego typu i powinny rozpocząć zagęszczanie od zewnętrznej krawędzi pasa i stopniowo zagęszczać pasy w kierunku złącza. Walce powinny zakończyć zagęszczanie pozostawiając pas min. 15 cm wokół złącza (ok. 7,5 cm po każdej stronie złącza). Mieszanka wzdłuż spoiny podłużnej powinna być zagęszczona jedynie przez ostatnie przejście walca.
2. metoda ”gorąca do zimnej”. Wykonanie złączy tą metodą stosuje się, gdy ze względu na ruch, bądź gdy z innych uzasadnionych powodów konieczne jest wykonywanie pasów nawierzchni w odstępie czasu. Krawędź złącza w takim wypadku powinna być wykonana w czasie układania pierwszego pasa ruchu. Krawędź złącza powinna być ukośna – pochylona pod kątem 70/80 stopni do warstwy niżej leżącej. Skos ten pozwala na zwiększenie powierzchni styku dwóch warstw. Skos powinien być wykonany podczas układania nawierzchni poprzez specjalne urządzenie zamontowane na rozkładarkę bądź na walcu. Nie jest rekomendowane cięcie zimnej krawędzi, ponieważ w ten sposób możemy otrzymać zbyt gładką powierzchnię. Dodatkowo zabrudzenie spowodowane „szlamem” wytworzonym w czasie cięcia krawędzi może spowodować zmniejszenie przyczepności między warstwami. W celu zapewnienia dobrej przyczepności pomiędzy dwoma układanymi pasami ruchu powierzchnia granicząca ze złączem powinna być oczyszczona ze wszelkich zabrudzeń i luźnych partii mieszanki. Następnie przed ułożeniem sąsiedniego pasa powierzchnię styku należy pokryć pastą lub taśmą przylepną. Nie dopuszcza się stosowania emulsji asfaltowej do uszczelniania złączy. Drugi pas powinien być wykonywany z zakładem (2-3 cm, licząc od górnej krawędzi spoiny) zachodzącym na pas wykonany wcześniej. Brak zakładu (nakładki) lub zbyt mała jego ilość mogą spowodować zbyt małe zagęszczenie spoiny i jej ewentualne zniszczenie. Nadmierna ilość nakładki może spowodować przejazd rozściełacza po górnej powierzchni mieszanki zmiażdżenie ziarn kruszywa, a w efekcie niedostateczne zagęszczenie spoiny. Przed rozpoczęciem wałowania „nakładki” mieszanka powinna być „rozgrabiona” na nowej warstwie.
3. Spoiny poprzeczne są wykonywane na końcu każdej dziennej działki roboczej lub w miejscu przerwy w pracy. Przy wykonywaniu spoiny poprzecznej należy kolejno:
 - opróżnić układarkę;
 - ręcznie odciąć mieszankę, formując kąt prosty jeżeli grubość ułożonej warstwy jest niewystarczająca;

- umieścić deskę o tej samej grubości co warstwa tuż przy złączu;
- przysypać istniejącą nawierzchnię powierzchni rampy cienką warstwą piasku lub rozłożyć na nawierzchni pasmo włókniny
- ręcznie skonstruować rampę na obszarze posypanym piaskiem lub rozłożonej włókniny z pozostałej mieszanki mineralno-asfaltowej
- zagęścić całość powierzchni i rampę używając walców.

Przed rozpoczęciem wykonywania kolejnego odcinka nawierzchni należy:

- usunąć rampę (podjazd), włókninę;
- sprawdzić za pomocą łąty czy stara (ułożona) warstwa jest równa w kierunku podłużnym, jeżeli to konieczne trzeba odciąć nierówną część warstwy;
- oczyścić dokładnie obszar podjazdu i skropić go gorącym asfaltem lub ułożyć taśmę;
- wykonać połączenie metodą „gorąca do zimnej” opisaną powyżej.

Spoiny w konstrukcji wielowarstwowej powinny być przesunięte względem siebie, co najmniej o 20 cm, a poprzeczne o co najmniej 2 m. Złącza powinny być całkowicie związane, a przylegające warstwy w jednym poziomie.

Krawędzie warstwy wiążącej bez ograniczeń należy ukształtować ze spadkiem nie większym niż 2:1 i dogęścić urządzeniem zagęszczającym zamontowanym na walcu. Górna krawędź warstwy oraz obie krawędzie w strefie przechyłki powinny być posmarowane gorącym asfaltem w ilości 1,5 kg/m² powierzchni poziome i 4,0 kg/m² powierzchni skośne. Powłoka może być наносzona w kilku roboczych przejściach. Lapiszcze powinno być naniesione odpowiednio szybko tak, aby krawędzie nie uległy zabrudzeniu. Niżej położona krawędź (z wyjątkiem strefy zmiany przechyłki) powinna pozostać nieuszczelniona. Dopuszcza się jednoczesne uszczelnianie krawędzi warstwy wiążącej wraz z krawędziami warstw niższych, jeżeli warstwy były ułożone jedna po drugiej, a krawędzie były zabezpieczone przed zanieczyszczeniem. Jeżeli wyżej położony brzeg jest uszczelniany warstwowo, to przylegającą powierzchnię danej warstwy należy uszczelnić na szerokości co najmniej 10 cm.

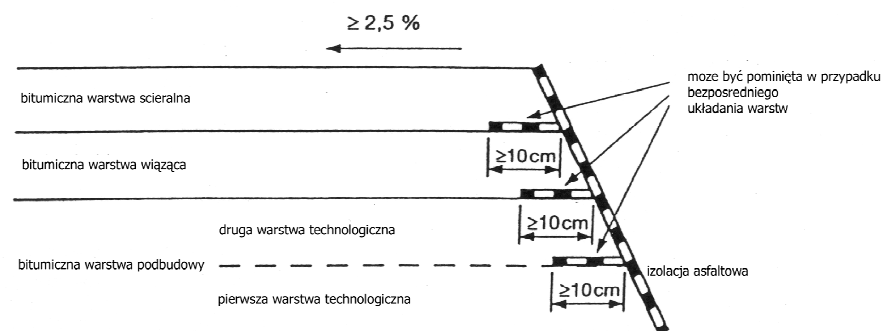

Rysunek. Schemat uszczelnienia krawędzi nawierzchni

5.9. Utrzymanie wykonanych warstw

Warstwy z mieszanek mineralno-asfaltowych należy utrzymywać w czystości. Po warstwie bitumicznej, na której przewiduje się ułożenie następnej warstwy, dopuszcza się jedynie ruch pojazdów i maszyn pracujących przy układaniu i zagęszczaniu następnej warstwy.

W przypadku jakiegokolwiek zanieczyszczenia warstwy bitumicznej, Wykonawca powinien podjąć starania w celu jej oczyszczenia, a jeżeli okaże się to niemożliwe, Inżynier podejmie decyzję o rozbiórce warstwy.

6. KONTROLA JAKOŚCI ROBÓT

6.1. Ogólne zasady kontroli jakości robót

Ogólne zasady kontroli jakości robót podano w ST D-M-00.00.00. „Wymagania ogólne” p.6.

Badania mieszanki mineralno-asfaltowej AC należy wykonać zgodnie z normami podanymi w p. 8.2.2. WT-2 2014 (tablice 12, 13, 14).

6.2. Badania przed przystąpieniem do robót

Przed przystąpieniem do robót Wykonawca powinien przedstawić Inżynierowi do akceptacji źródła poboru kruszyw oraz wszystkich dodatkowych materiałów, dołączając wszystkie dokumenty potwierdzające jakość materiałów składowych.

6.3. Badania w czasie robót

Tabela. Zakres oraz częstość badań i pomiarów w czasie wytwarzania i wbudowywania mieszanki.

Lp.	Właściwość	Częstość badań
Badania materiałów		
1.	Uziarnienie kruszywa	1 raz na 2000 ton dla każdej frakcji
2.	Uziarnienie wypełniacza	1 raz na 200 ton
3.	Właściwości asfaltu - Penetracja w 25°C i temperatura mięknięcia wg PIK - Nawrót sprężysty w 25°C (dla asfaltów modyfikowanych)	1 raz na 300 ton
Badania mieszanki mineralno-asfaltowej		
4.	Temperatura składników	Nadzór ciągły
5.	Temperatura mieszanki	Każdy samochód przy załadunku i w czasie wbudowania
6.	Zawartość asfaltu rozpuszczalnego w mieszance mineralno-asfaltowej	Według zasad określonych w ZKP oraz PN-EN 13108-21
7.	Uziarnienie mieszanki mineralno-asfaltowej	
8.	Zawartość wolnych przestrzeni w próbkach Marshalla	
Badania po wykonaniu warstwy wiążącej		
9.	Grubość warstwy, wskaźnik zagęszczenia warstwy, wolna przestrzeń w warstwie	2 próbki na 1 km jezdni
10.	Wytrzymałość na ścinanie połączeń między warstwami (podbudowa/wiążąca)	2 próbki na 1 km jezdni

6.3.1 Zawartość lepiszcza rozpuszczalnego

Niniejsze kryteria stosuje się przy ocenie według badań kontrolnych Zamawiającego. Badanie polega na wykonaniu ekstrakcji lepiszcza, zgodnie PN-EN 12697-1, z próbki pobranej z mieszanki mineralno-asfaltowej. Zawartość rozpuszczalnego lepiszcza z każdej pobranej próbki nie może odbiegać od wartości projektowanej, z uwzględnieniem dopuszczalnej odchyłki $\pm 0,3\%$

6.3.2 Uziarnienie mieszanki mineralnej

Po wykonaniu ekstrakcji lepiszcza należy przeprowadzić kontrolę uziarnienia mieszanki kruszywa mineralnego wg PNEN 12697-2. Uziarnienie każdej próbki pobranej z luźnej mieszanki mineralno-asfaltowej nie może

- Dopuszczalne odchyłki dotyczące pojedynczego wyniku badania, zawartości kruszywa o wymiarze $< 0,063$ mm, $\pm 2,0\%$ (dla KR 1-2)
- Dopuszczalne odchyłki dotyczące pojedynczego wyniku badania, zawartości kruszywa o wymiarze $< 0,063$ mm, $\pm 1,5\%$ (dla \geq KR 3)
- Dopuszczalne odchyłki dotyczące pojedynczego wyniku badania, zawartości kruszywa drobnego o wymiarze $< 0,125$ mm, $\pm 2,0\%$
- Dopuszczalne odchyłki dotyczące pojedynczego wyniku badania, zawartości kruszywa drobnego o wymiarze od $0,063$ do 2 mm, $\pm 3,0\%$
- Dopuszczalne odchyłki dotyczące pojedynczego wyniku, zawartości kruszywa grubego o wymiarze > 2 , $\pm 3,0\%$
- Dopuszczalne odchyłki dotyczące pojedynczego wyniku badania, zawartości ziaren grubych D $\pm 4,0\%$. (mieszanki drobnoziarniste < 16 mm)
- Dopuszczalne odchyłki dotyczące pojedynczego wyniku badania, zawartości ziaren grubych D $\pm 5,0\%$. (mieszanki gruboziarniste ≥ 16 mm)

Wymagania dotyczące udziału kruszywa grubego, drobnego i wypełniacza powinny być spełnione jednocześnie.

6.3.3 Zawartość wolnych przestrzeni w mieszance MMA

Zawartość wolnych przestrzeni w próbkach Marshalla oblicza się zgodnie z PN-EN 12697-8. Zawartość wolnych przestrzeni nie może przekroczyć wartości podanych w WT 2014 Tablica 12,13,14 w zależności od kategorii ruchu.

6.3.4. Pomiar grubości warstwy PN-EN 12697-36

Grubość wykonanej warstwy należy określać na wyciętych próbkach (nie wycinać próbek na obiektach mostowych wiertnicą mechaniczną) z częstością 2 próbki na 1 km. Tolerancja dla grubości warstwy może wynosić $\pm 10\%$ grubości projektowanej, lecz nie więcej niż ± 1 cm.

6.3.5. Wskaźnik zagęszczenia warstwy wg PN-EN 13108-20 załącznik C4

Wskaźnik zagęszczenia warstwy należy sprawdzać na próbkach wyciętych z zagęszczonej warstwy z częstością podaną w p. 6.2. Wskaźnik zagęszczenia nie może być niższy niż 98,0%. Dopuszcza się za zgodą Inżyniera Kontraktu badania zagęszczenia warstwy metodami izotopowymi (zamiennie do cięcia próbek). Wykonawca wytnie próbki na każde życzenie Inżyniera w miejscach wątpliwych przez niego wskazanych.

6.3.6. Wolna przestrzeń w zagęszczonej warstwie

Do obliczenia wolnej przestrzeni w warstwie należy przyjmować gęstość mieszanki mineralno asfaltowej oznaczonej w dniu wykonywania kontrolowanej działki roboczej. Zawartość wolnej przestrzeni w warstwie powinna mieścić się w granicach dla KR 1-2 3,0-6,0%, dla $KR \geq 3$ 4,0-7,0%. Zawartość wolnej przestrzeni w warstwie należy sprawdzać z częstością podaną w pkt. 6.2.

6.3.7 Wytrzymałość na ścinanie połączeń międzywarstwowych.

Badanie szczepności międzywarstwowej należy wykonać wg metody Leutnera na próbkach $\varnothing 150 \pm 2$ mm lub 100 ± 2 mm zgodnie z Zeszytem IBDiM nr 66. Wymagana wartość wynosi nie mniej niż 0,7 MPa.

Dopuszcza się też inne sprawdzone metody badania szczepności, przy czym metodą referencyjną jest metoda Leutnera.

6.4. Badani dotyczące cech geometrycznych warstwy nawierzchni z betonu asfaltowego

6.4.1 Szerokość warstwy

Sprawdzenie szerokości warstwy polega na zmierzeniu w poziomie, taśmą mierniczą, odległości przeciwnych bocznych krawędzi z częstością pomiarów minimum co 100 m pomiarów dla każdej jezdni.

Szerokość wykonanej warstwy nieograniczonej krawężnikiem nie może różnić się od szerokości projektowanej o więcej niż + 5 cm.

6.4.2. Równość podłużna i poprzeczna warstwy

Częstotliwość badań:

- Równość podłużna - dla każdej jezdni i każdego pasa ruchu met. pomiar wykonać planografem lub łątą i klinem lub metodą równoważną.
- Równość poprzeczna – nie rzadziej niż co 5 m, wykonana metodą równoważną metodzie z wykorzystaniem łąty i klina

A. Ocena równości podłużnej.

Do oceny równości podłużnej warstwy wiążącej nawierzchni dróg wszystkich klas technicznych, należy stosować metodę pomiaru ciągłego równoważną użyciu łąty i klina z wykorzystaniem planografu, umożliwiającego wyznaczanie odchylenia równości podłużnej jako największej odległości (prześwitu) pomiędzy teoretyczną linią łączącą spody kółek jezdnych urządzenia a mierzoną powierzchnią warstwy [mm]. Pomiar należy wykonywać w środku każdego ocenianego pasa ruchu. Prędkość planografu w czasie pomiaru nie powinna przekraczać 15 km/h. Wymagana równość podłużna jest określona przez maksymalne dopuszczalne wartości odchylenia dla warstwy podbudowy zostały podane w Tabelicy:

Klasa drogi	Element nawierzchni	Dopuszczalne wartości odchyień równości podłużnej warstwy wiążącej [mm]
A, S, GP	Pasy ruchu zasadnicze, awaryjne, dodatkowe, włączenia i wyłączenia, jezdnie łącznic	6
	Jezdnie MOP, utwardzone pobocza	9
G, Z	Pasy ruchu zasadnicze, dodatkowe, włączenia i wyłączenia, postojowe	9
	Utwardzone pobocza	12
L, D, place, parkingi	Wszystkie pasy ruchu i powierzchnie przeznaczone do ruchu i postoju pojazdów	12

Pomiar równości podłużnej nawierzchni metodą łąty i klina Pomiar równości podłużnej warstw nawierzchni z użyciem łąty i klina należy wykonywać jedynie w miejscach niedostępnych dla sprzętu pomiarowego takie jak stanowiska postojowe, zatoki autobusowe itp. Pomiary równości podłużnej z wykorzystaniem łąty i klina należy wykonywać w osi podłużnej elementu drogi/pasa ruchu, w płaszczyźnie prostopadłej do powierzchni badanej warstwy. Pomiar należy wykonywać w sposób ciągły (początek każdego pomiaru łątą w miejscu zakończenia poprzedniego pomiaru). Klin należy podkładać pod łątę w miejscu, w którym prześwit jest największy (największe odchylenie równości). Wielkość prześwitu jest równa najmniejszej liczbie widocznej na klinie podłożonym pod łątę.

B. Pomiar równości poprzecznej warstwy wiążącej

Do oceny równości poprzecznej warstw nawierzchni dróg wszystkich klas technicznych oraz placów i parkingów należy stosować metodę pomiaru profilometrycznego a w miejscach niedostępnych dla sprzętu pomiarowego z wykorzystaniem łąty i klina, umożliwiającą wyznaczenie odchylenia równości w przekroju poprzecznym pasa ruchu/elementu drogi. Odchylenie to jest obliczane jako największa odległość (prześwit) pomiędzy teoretyczną łątą a zarejestrowanym profilem poprzecznym warstwy.

Wartość odchylenia równości poprzecznej standardowo należy wyznaczać z krokiem co 1 m. Zaleca się utrzymywanie w czasie pomiaru stałej prędkości pomiarowej w zakresie 50-70 km/h, przy czym w zależności od panujących warunków oraz organizacji ruchu dopuszcza się wykonywanie pomiarów z prędkością 0-110 km/h. W czasie pomiaru należy bezwzględnie unikać gwałtownych zmian prędkości.

Dopuszczalne wartości odchyień zostały podane w Tabelicy:

Pomiar równości poprzecznej warstw nawierzchni z użyciem łąty i klina należy wykonywać jedynie w miejscach niedostępnych dla sprzętu pomiarowego takich jak: stanowiska postojowe, zatoki autobusowe itp. Pomiary równości poprzecznej z wykorzystaniem łąty i klina należy wykonywać z krokiem co 1m, oraz w miejscach

Klasa drogi	Element nawierzchni	Dopuszczalne wartości odchyień równości poprzecznej warstwy wiążącej [mm]
A, S, GP	Pasy ruchu zasadnicze, awaryjne, dodatkowe, włączenia i wyłączenia, jezdnie łącznic	6
	Jezdnie MOP, utwardzone pobocza	9
G, Z	Pasy ruchu zasadnicze, dodatkowe, włączenia i wyłączenia, postojowe	9
	Utwardzone pobocza	12
L, D, place, parkingi	Wszystkie pasy ruchu i powierzchnie przeznaczone do ruchu i postoju pojazdów	12

dotychczasowych budzących wątpliwości co do zachowania warunku równości poprzecznej. W czasie pomiaru łąta powinna leżeć prostopadle do osi drogi i w płaszczyźnie prostopadłej do powierzchni badanej warstwy.

Klin należy podkładać pod łąkę w miejscu, w którym przeswīt jest największy (największe odchylenie równości). Wielkość przeswītu jest równa najmniejszej liczbie widocznej na klinie podłożonym pod łąkę.

6.4.3. Spadki poprzeczne warstwy

Spadki poprzeczne należy sprawdzać nie rzadziej niź co 20 m jezdni i dodatkowo w punktach charakterystycznych (punkty główne łuków, załomy, miejsca zmiany pochyłeń). Spadki poprzeczne warstwy na prostych i łukach powinny być zgodne z dokumentacją projektową z tolerancją $\pm 0,4\%$.

6.4.4. Ukształtowanie osi w planie

Ukształtowanie osi w planie sprawdzać nie rzadziej niź co 100 m pomiarów dla kaźdej jezdni.

Ukształtowanie nie powinno różnić się od dokumentacji projektowej o ± 5 cm.

6.4.5. Rzędne wysokościowe warstwy

Rzędne wysokościowe, mierzone co 10 m na prostych i co 10 m na osi podłużnej i krawędziach, powinny być zgodne z dokumentacją projektową z dopuszczalną tolerancją +0 cm, - 1 cm, przy czym co najmniej 95% wykonanych pomiarów nie może przekraczać przedziału dopuszczalnych odchyleń.

Przed przystąpieniem do robót Wykonawca przedstawi schemat punktów pomiarowych do akceptacji.

6.4.6. Złącza podłużne i poprzeczne

Złącza powinny być równe i związane. Należy stosować wymagania zawarte w WT-2.

Złącza podłużne i poprzeczne, sprawdzone wizualnie, powinny być równe i związane, wykonane w linii prostej, równoległe lub prostopadłe do osi drogi. Przylegające warstwy powinny być w jednym poziomie.

Złącza w konstrukcji wielowarstwowej powinny być przesunięte względem siebie zgodnie z WT-2 2008.

6.4.7. Wygląd warstwy

Wygląd warstwy z betonu asfaltowego powinien mieć jednolitą teksturę, bez miejsc przeasfaltowanych, porowatych, łuszczących się i spękanych.

7. OBMIAR ROBÓT

7.1. Ogólne zasady obmiaru robót

Ogólne zasady obmiaru robót podano w STWiORB DM.00.00.00 „Wymagania ogólne”.

7.2. Jednostka obmiarowa

Jednostką obmiarową jest 1 m² (metr kwadratowy) wykonanej warstwy wiążącej z betonu asfaltowego (AC)

8. ODBIÓR ROBÓT

8.1. Ogólne zasady odbioru robót

Ogólne zasady odbioru robót podano w ST D-M-00.00.00. „Wymagania ogólne” p.8.

Warstwę nawierzchniową należy uznać za wykonaną zgodnie z wymaganiami niniejszej STWiORB, jeżeli wyniki wszystkich badań i pomiarów kontrolnych oraz sprawdzeń, wymienionych w pkt.6, są pozytywne.

9. PODSTAWA PŁATNOŚCI

9.1. Ogólne ustalenia dotyczące podstawy płatności

Ogólne ustalenia dotyczące podstawy płatności podano w STWiORB DM.00.00.00 „Wymagania ogólne”.

9.2. Cena jednostki obmiarowej

Cena wykonania 1 m² warstwy wiążącej z betonu asfaltowego (AC) obejmuje:

- prace pomiarowe i roboty przygotowawcze,
- oznakowanie robót,
- oczyszczenie i skropienie podłoża,
- dostarczenie materiałów i sprzętu,
- opracowanie recepty laboratoryjnej,
- wykonanie próby technologicznej i odcinka próbnego,
- wyprodukowanie mieszanki betonu asfaltowego i jej transport na miejsce wbudowania,
- posmarowanie lepiszczem lub pokrycie taśmą asfaltową krawędzi urządzeń obcych i krawężników,
- rozłożenie i zagęszczenie mieszanki betonu asfaltowego,
- obcięcie krawędzi i posmarowanie lepiszczem,
- utrzymanie i pielęgnacja warstwy w trakcie robót,
- przeprowadzenie pomiarów i badań wymaganych w specyfikacji technicznej,
- odwiezienie sprzętu.

10. PRZEPISY ZWIĄZANE

- PN-EN 459-2 Wapno budowlane – Część 2: Metody badań
- PN-EN 932-3 Badania podstawowych właściwości kruszyw – Procedura i terminologia uproszczonego opisu petrograficznego
- PN-EN 932-5 Badania podstawowych właściwości kruszyw – Część 5: Wyposażenie podstawowe i wzorcowanie
- PN-EN 933-1 Badania geometrycznych właściwości kruszyw – Oznaczanie składu ziarnowego. Metoda przesiewania
- PN-EN 933-3 Badania geometrycznych właściwości kruszyw – Oznaczanie kształtu ziaren za pomocą wskaźnika płaskości
- PN-EN 933-4 Badania geometrycznych właściwości kruszyw – Część 4: Oznaczanie kształtu ziaren – Wskaźnik kształtu
- PN-EN 933-5 Badania geometrycznych właściwości kruszyw – Oznaczanie procentowej zawartości ziaren o powierzchniach powstałych w wyniku przekruszenia lub łamania kruszyw grubych
- PN-EN 933-6 Badania geometrycznych właściwości kruszyw – Część 6: Ocena właściwości powierzchni – Wskaźnik przepływu kruszywa
- PN-EN 933-9 Badania geometrycznych właściwości kruszyw – Ocena zawartości drobnych cząstek – Badania błękitem metylenowym
- PN-EN 933-10 Badania geometrycznych właściwości kruszyw – Część 10: Ocena zawartości drobnych cząstek – Uziarnienie wypełniaczy (przesiewanie w strumieniu powietrza)
- PN-EN 1097-2 Badania mechanicznych i fizycznych właściwości kruszyw – Metody oznaczania odporności na rozdrabianie
- PN-EN 1097-3 Badania mechanicznych i fizycznych właściwości kruszyw – Oznaczanie gęstości nasypowej i jamistości
- PN-EN 1097-4 Badania mechanicznych i fizycznych właściwości kruszyw – Część 4: Oznaczanie pustych przestrzeni suchego, zagęszczonego wypełniacza
- PN-EN 1097-5 Badania mechanicznych i fizycznych właściwości kruszyw – Część 5: Oznaczanie zawartości wody przez suszenie w suszarce z wentylacją
- PN-EN 1097-6 Badania mechanicznych i fizycznych właściwości kruszyw – Część 6
- BN-8931-04 Pomiar równości nawierzchni planografem i łąką
- Kruszywa do mieszanek mineralno-asfaltowych i powierzchniowych utwaleń na drogach krajowych WT-1 2014 Wymagania Techniczne
- Nawierzchnie asfaltowe na drogach krajowych WT-2 2014 Wymagania techniczne
- WT-2 Nawierzchnie asfaltowe 2008
- Rozporządzenie MTiGM w sprawie warunków technicznych, jakim powinny odpowiadać drogi publiczne i ich usytuowanie (Dz.U. nr 43 z dnia 2 marca 1999)
- Katalogu typowych konstrukcji nawierzchni podatnych i półsztywnych (Załącznik do zarządzenia nr 31 Generalnego Dyrektora Dróg Krajowych i Autostrad z dnia 16.06.2014 r,

D-05.03.05B NAWIERZCHNIA Z BETONU ASFALTOWEGO WARSTWA ŚCIERALNA

1. WSTĘP

1.1. Przedmiot Specyfikacji Technicznych (ST)

Przedmiotem niniejszych Specyfikacji Technicznych (ST) są wymagania dotyczące wykonania i odbioru warstwy ścieralnej z betonu asfaltowego w ramach **Rozbudowy skrzyżowania drogi powiatowej nr 2839W - ulicy Gościniec, z drogą gminną – ul. Rybną, w miejscowości Wola Gołkowska.**

1.2. Zakres stosowania ST

ST są stosowane jako dokument kontraktowy przy zlecaniu i realizacji Robót wymienionych w pkt. 1.1.

1.3. Zakres robót objętych Specyfikacją

Ustalenia zawarte w niniejszej Specyfikacji mają zastosowanie przy wykonywaniu warstwy ścieralnej z betonu asfaltowego wg PN-EN 13108-1 oraz norm związanych zgodnie z zakresem określonym w dokumentacji projektowej.

1.4. Określenia podstawowe

Określenia podane w Specyfikacji są zgodne z odpowiednimi normami i określeniami podanymi w Specyfikacji D-M-00.00.00 – „Wymagania Ogólne” pkt. 1.4.

Beton asfaltowy (AC) - mieszanka mineralno-asfaltowa, w której kruszywo o uziarnieniu równomiernie stopniowanym tworzy wzajemnie klinującą się strukturę.

Kruszywo grube – kruszywo z ziaren o wymiarze $D \square 45$ mm oraz $d \geq 2$ mm.

Kruszywo drobne – kruszywo z ziaren o wymiarze $D \square 2$ mm, którego większa część pozostaje na sicie 0,063 mm. Kruszywo drobne może powstać w wyniku kruszenia lub naturalnego rozdrobnienia skały albo żwiru lub przetworzenia kruszywa sztucznego.

Mieszanka mineralna (mm)- mieszanka kruszywa i wypełniacza mineralnego o określonym składzie i uziarnieniu.

Mieszanka mineralno-asfaltowa (mma) - mieszanka mineralna z odpowiednią ilością asfaltu, wytworzona na gorąco, spełniająca określone wymagania.

Mieszanka drobnoziarnista – mieszanka mineralno-asfaltowa do warstwy ścieralnej (z wyłączeniem asfaltu lanego), wiążącej i podbudowy, w której wymiar kruszywa D jest mniejszy niż 16 mm.

Mieszanka gruboziarnista – jest to mieszanka mineralno-asfaltowa do warstwy wiążącej i podbudowy, w której wymiary kruszywa D jest nie mniejszy niż 16 mm.

Pył – kruszywo z ziaren przechodzących przez sito 0,063 mm.

Środek adhezyjny - substancja powierzchniowo czynna, która poprawia adhezję asfaltu do materiałów mineralnych oraz zwiększa odporność błonki asfaltu na powierzchni kruszywa na odmywanie wodą; może być dodawany do asfaltu lub do kruszywa.

Środek niskowiskozowy – jest to substancja chemiczna, która dodana do asfaltu zmniejsza jego lepkość w temperaturze otaczania kruszywa, powodując obniżenie temperatury produkcji mieszanki mineralno-asfaltowej oraz umożliwiając jej wbudowanie w niższej temperaturze niż w przypadku stosowania asfaltu bez dodatku. Wbudowana mieszanka mineralno-asfaltowa wyprodukowana z asfaltem z dodatkiem niskowiskozowym charakteryzuje się takimi samymi lub lepszymi wartościami wymaganych parametrów normowych niż mieszanka mineralno-asfaltowa ze zwykłym asfaltem drogowym.

Technologia produkcji mieszanki mineralno-asfaltowej o obniżonej temperaturze – technologia, w której w wyniku zastosowania odpowiedniego rodzaju asfaltu drogowego oraz odpowiedniej jego postaci, np. asfaltu spienionego wodą lub zeolitem, wytwarzana jest mma o obniżonej temperaturze produkcji w porównaniu do mma wytwarzanej w sposób tradycyjny na „gorąco”. Wbudowana mieszanka mineralno-asfaltowa wyprodukowana w technologii o obniżonej temperaturze charakteryzuje się takimi samymi lub lepszymi wartościami wymaganych parametrów normowych co mieszanka mineralno-asfaltowej z asfaltem drogowym (wytworzona w sposób tradycyjny).

Wymiar kruszywa – jest to wielkość ziaren kruszywa, określona przez dolny (d) i górny (D) wymiar sita. Przy oznaczaniu wymiaru kruszywa dopuszcza się obecność pewnej ilości ziaren, które pozostają na górnym sicie lub przechodzą przez dolne sito, zestawu sit używanego do oznaczania wymiaru kruszywa. Dolny wymiar sita może być równy 0.

Wymiar mieszanki mineralno-asfaltowej – jest to określenie mieszanki mineralno-asfaltowej ze względu na wymiar największego kruszywa, np. wymiar 8 lub 11.

Wypełniacz – kruszywo, którego większa część przechodzi przez sito 0,063 mm.

Pozostałe określenia są zgodne ze Specyfikacją D-M-00.00.00 „Wymagania Ogólne” oraz odnośnymi normami.

1.5. Ogólne wymagania dotyczące robót

Ogólne wymagania dotyczące robót podano w ST D-M-00.00.00 „Wymagania ogólne” pkt 1.5.

2. MATERIAŁY

Ogólne wymagania dotyczące materiałów, ich pozyskiwania i składowania, podano w ST D-M-00.00.00 „Wymagania ogólne” pkt.2.

Poszczególne rodzaje materiałów powinny pochodzić ze źródeł zatwierdzonych przez Inżyniera. Należy dążyć do zaopatrzenia się w materiały z jednego źródła. W przypadku zmiany pochodzenia materiału należy, po wykonaniu odpowiednich badań, opracować skorygowaną receptę.

2.1. Rodzaje materiałów

Rodzaje materiałów stosowanych do mieszanki mineralno-asfaltowej podano w tablicy.

Tablica. Rodzaje materiałów do mieszanki mineralno-asfaltowej z uwzględnieniem obciążeń ruchem.

Lp.	Rodzaj materiału	Wymagania wg / dokument odniesienia
		KR1-KR4
1	Kruszywo grube	WT-1 Kruszywa 2014, tablica 12,
2	Kruszywo drobne	WT-1 Kruszywa 2014, tablica 13 ¹⁾ i 14 ²⁾
3	Wypełniacz	WT-1 Kruszywa 2014, tablica 15,
4	Lepiszczce	WT-2 2014 Tab. 15, PN-EN 14023, PN-EN 13924-2, PN-EN 12591 ¹⁾
5	Środek adhezyjny	wg Aprobaty Technicznej lub zgodnie z zapisami p. 4.1 PN-EN 13108-1
6	Mieszanka mineralno-asfaltowa	WT-2 2014 tab.16, 17, 18 i 19
7	Warstwa z mieszanki mineralno-asfaltowej	Wskaźnik zagęszczenia warstwy zgodnie z pkt. 6.2.5 Wolna przestrzeń w warstwie zgodnie z pkt. 6.2.6
¹⁾ dotyczy KR1-KR2 ²⁾ dotyczy KR1-KR4 Jeżeli stosowana jest mieszanka kruszywa drobnego niełamanego i łamanego, to należy przyjąć proporcję kruszywa łamanego do niełamanego co najmniej 50/50.		

2.2. Lepiszczca asfaltowe

Tablica. Stosowane mieszanki

Kategoria ruchu	Mieszanki o wymiarze D ¹⁾ , mm
KR 1-2	AC11S
KR 3-4	AC11S

¹⁾ Podział ze względu na wymiar największego kruszywa w mieszance

²⁾ Dopuszczony do stosowania w terenach górskich.

Asfalty drogowe powinny spełniać wymagania podane w poniższej tablicy.

D-05.03.05B NAWIERZCHNIA Z BETONU ASFALTOWEGO WARSTWA
ŚCIERALNA

Lp.	Właściwości	Metoda badania	Rodzaj asfaltu	
			50/70	
WŁAŚCIWOŚCI OBLIGATORYJNE				
1	Penetracja w 25°C	0,1 mm	PN-EN 1426	50-70
2	Temperatura mięknięcia	°C	PN-EN 1427	46-54
3	Temperatura zapłonu, nie mniej niż	°C	PN-EN 22592	230
4	Zawartość składników rozpuszczalnych, nie mniej niż	% m/m	PN-EN 12592	99
5	Zmiana masy po starzeniu (ubytek lub przyrost), nie więcej niż	% m/m	PN-EN 12607-1	0,5
6	Pozostała penetracja po starzeniu, nie mniej niż	%	PN-EN 1426	50
7	Temperatura mięknięcia po starzeniu, nie mniej niż	°C	PN-EN 1427	48
8	Wzrost temp. mięknięcia po starzeniu, nie więcej niż	°C	PN-EN 1427	9
WŁAŚCIWOŚCI SPECJALNE KRAJOWE				
9	Temperatura łamliwości Fraassa, nie więcej niż	°C	PN-EN 12593	-8
10	Indeks penetracji	-	PN-EN 12591	Brak wymagań
11	Lepkość dynamiczna w 60°C	Pa s	PN-EN 12596	Brak wymagań
12	Lepkość kinematyczna w 135°C	mm ² /s	PN-EN 12595	Brak wymagań

Składowanie asfaltu drogowego powinno się odbywać w zbiornikach, wykluczających zanieczyszczenie asfaltu i wyposażonych w system grzewczy pośredni (bez kontaktu asfaltu z przewodami grzewczymi). Zbiornik roboczy otaczarki powinien być izolowany termicznie, posiadać automatyczny system grzewczy z tolerancją $\pm 5^{\circ}\text{C}$ oraz układ cyrkulacji asfaltu.

Temperatura lepiszcza asfaltowego w zbiorniku magazynowym (roboczym) nie powinna przekraczać w okresie krótkotrwałym, nie dłuższym niż 5 dni, poniższych wartości:

- asfaltu drogowego 50/70: 180°C,

W celu ograniczenia ilości emisji gazów cieplarnianych oraz obniżenia temperatury mieszania składników i poprawienia urabialności mma dopuszcza się zastosowanie asfaltu spienionego.

2.3. Kruszywo

Do warstwy ścieralnej z betonu asfaltowego należy stosować kruszywo według PN-EN 13043 i WT-1 Kruszywa 2014, obejmujące kruszywo grube, kruszywo drobne i wypełniacz. W mieszance mineralno-asfaltowej jako kruszywo drobne należy stosować mieszankę kruszywa łamanego i niełamanego (dla KR1÷KR2 dopuszcza się stosowanie w mieszance mineralnej do 100% kruszywa drobnego niełamanego) lub kruszywo łamane.

Jeżeli stosowana jest mieszanka kruszywa drobnego niełamanego i łamanego, to należy przyjąć proporcje kruszywa łamanego do niełamanego co najmniej 50/50.

Wymagania dla kruszyw według WT-1 Kruszywa 2014 są podane w tablicach poniżej.

Lp.	Właściwości kruszywa	KR1+KR2	KR3+KR4
1	Uziarnienie według PN-EN 933-1[5]; kategoria nie niższa niż:	G _C 85/20	G _C 90/20
2	Tolerancja uziarnienia; odchylenia nie większe niż według kategorii:	G _{25/15} G _{20/15} G _{20/17,5}	G _{25/15} G _{20/15}
3	Zawartość pyłu według PN-EN 933-1[5]; kategoria nie wyższa niż:	f ₂	f ₂
4	Kształt kruszywa według PN-EN 933-3 [6] lub według PN-EN 933-4 [7]; kategoria nie wyższa niż:	F _{I25} lub S _{I25}	F _{I20} lub S _{I20}
5	Procentowa zawartość ziaren o powierzchni przekruszonej i łamanej w kruszywie grubym według PN-EN 933-5 [8]; kategoria nie niższa niż:	C deklarowana	C _{95/1}
6	Odporność kruszywa na rozdrabnianie według normy PN-EN 1097-2 [12], badana na kruszywie o wymiarze 10/14, rozdział 5, kategoria nie wyższa niż:	LA ₃₀	LA ₃₀
7	Odporność na polerowanie kruszyw według PN-EN 1097-8 [17] (dotyczy warstwy ścieralnej), kategoria nie niższa niż:	PSV ₄₄	PSV _{Deklarowana, nie mniej niż 48*}
8	Gęstość ziaren według PN-EN 1097-6 [15], rozdział 7, 8 lub 9:	deklarowana przez producenta	deklarowana przez producenta
9	Nasiąkliwość według PN-EN 1097-6 [15], rozdział 7, 8 lub 9:	deklarowana przez producenta	deklarowana przez producenta
10	Mrozoodporność według PN-EN 1367-6 [19], w 1 % NaCl (dotyczy warstwy ściernic); kategoria nie wyższa niż:	10	7
11	„Zgorzel słoneczna” bazaltu według PN-EN 1367-3 [18]; wymagana kategoria:	SB _{LA}	SB _{LA}
12	Skład chemiczny – uproszczony opis petrograficzny według PN-EN 932-3 [4]	deklarowany przez producenta	deklarowany przez producenta
13	Grube zanieczyszczenia lekkie według PN- EN 1744-1 [22], p.14.2; kategoria nie wyższa niż:	mLPC 0,1	mLPC 0,1
14	Rozpad krzemianowy żużla wielkopieczowego chłodzonego powietrzem według PN-EN 1744-1 [22], p. 19.1:	wymagana odporność	wymagana odporność
15	Rozpad żelazowy żużla wielkopieczowego chłodzonego powietrzem według PN-EN 1744-1 [22], p. 19.2:	wymagana odporność	wymagana odporność
16	Stalność objętości kruszywa z żużla stalowniczego według PN-EN 1744-1 [22] p. 19.3; kategoria nie wyższa niż:	V _{3,5}	V _{3,5}

*) Kruszywa grube, które nie spełniają wymaganej kategorii wobec odporności na polerowanie (PSV), mogą być stosowane, jeśli są używane w mieszance kruszyw (grubych), która obliczeniowo osiąga podaną wartość wymaganej kategorii. Obliczona wartość (PSV) mieszanki kruszywa grubego jest średnią ważoną wynikającą z wagowego udziału każdego z rodzajów kruszyw grubych przewidzianych do zastosowania w mieszance mineralno-asfaltowej oraz kategorii odporności na polerowania każdego z tych kruszyw. Można mieszać tylko kruszywa grube kategorii PSV44 i wyższej.

D-05.03.05B NAWIERZCHNIA Z BETONU ASFALTOWEGO WARSTWA ŚCIERALNA

Kruszywo niełamane drobne lub o ciągłym uziarnieniu do $D \leq 8$ do warstwy ścieralnej z betonu asfaltowego powinno spełniać wymagania podane w tabeli:

Lp.	Właściwości kruszywa	Wymagania w zależności od kategorii ruchu	
		KR1+KR2	
1	Uziarnienie według PN-EN 933-1, wymagana kategoria:	G _F 85 lub G _A 85	
2	Tolerancja uziarnienia; odchylenie nie większe niż według kategorii:	G _{TC} NR	
3	Zawartość pyłów według PN-EN 933-1, kategoria nie wyższa niż:	f_3	
4	Jakość pyłów według PN-EN 933-9; kategoria nie wyższa niż:	MB _F 10	
5	Kanciastość kruszywa drobnego lub kruszywa 0/2 wydzielonego z kruszywa o ciągłym uziarnieniu według PN-EN 933-6, rozdz. 8, kategoria nie niższa niż:	E _{cs} Deklarowana	
6	Gęstość ziaren według PN-EN 1097-6 [15], rozdz. 7, 8 lub 9:	deklarowana przez producenta	
7	Nasiąkliwość według PN-EN 1097-6 [15], rozdz. 7, 8 lub 9	deklarowana przez producenta	
8	Grube zanieczyszczenia lekkie, według PN-EN 1744-1 p. 14.2, kategoria nie wyższa niż:	$m_{LPC0,1}$	

Kruszywo łamane drobne lub o ciągłym uziarnieniu do $D \leq 8$ do warstwy ścieralnej z betonu asfaltowego powinno spełniać wymagania podane w tabeli:

Lp.	Właściwości kruszywa	Wymagania w zależności od kategorii ruchu	
		KR1+ KR2	KR3+ KR4
1	Uziarnienie według PN-EN 933-1, wymagana kategoria:	G _F 85 lub G _A 85	
2	Tolerancja uziarnienia; odchylenie nie większe niż według kategorii:	G _{TC} NR	G _{TC} 20
3	Zawartość pyłów według PN-EN 933-1, kategoria nie wyższa niż:	f_{16}	
4	Jakość pyłów według PN-EN 933-9; kategoria nie wyższa niż:	MB _F 10	
5	Kanciastość kruszywa drobnego według PN-EN 933-6, rozdz. 8, kategoria nie niższa niż:	E _{cs} Deklarowana	E _{cs} 30
6	Gęstość ziaren według PN-EN 1097-6, rozdz. 7, 8 lub 9:	deklarowana przez producenta	
7	Nasiąkliwość według PN-EN 1097-6, rozdz. 7, 8 lub 9	deklarowana przez producenta	
8	Grube zanieczyszczenia lekkie, według PN-EN 1744-1 p. 14.2, kategoria nie wyższa niż:	$m_{LPC0,1}$	

Do warstwy ścieralnej z betonu asfaltowego, w zależności od kategorii ruchu, należy stosować wypełniacz spełniający wymagania podane w tabeli:

Lp.	Właściwości kruszywa	Wymagania w zależności od kategorii ruchu	
		KR1 + KR2	KR3 + KR4
1	Uziarnienie według PN-EN 933-10	zgodnie z tabelą 24 w PN-EN 13043 [49]	
2	Jakość pyłów według PN-EN 933-9; kategoria nie wyższa niż:	MB _F 10	
3	Zawartość wody według PN-EN 1097-5, nie wyższa niż:	1 % (m/m)	
4	Gęstość ziaren według PN-EN 1097-7	deklarowana przez producenta	
5	Wolne przestrzenie w suchym zagęszczonym wypełniaczu według PN-EN 1097-4, wymagana kategoria:	V _{28/45}	
6	Przyrost temperatury mięknięcia według PN-EN 13179-1, wymagana kategoria:	$\Delta_{R\&B}8/25$	
7	Rozpuszczalność w wodzie według PN-EN 1744-1, kategoria nie wyższa niż:	WS ₁₀	
8	Zawartość CaCO ₃ w wypełniaczu wapiennym	CC ₇₀	

9	Zawartość wodorotlenku wapnia w wypełniaczu mieszanym wg PN-EN 459-2, wymagana kategoria:	K _a 20
10	„Liczba asfaltowa” według PN-EN 13179-2, wymagana kategoria:	BN _{Deklarowana}

Składowanie kruszywa powinno się odbywać w warunkach zabezpieczających je przed zanieczyszczeniem i zmieszaniem z kruszywem o innym wymiarze lub pochodzeniu. Podłoże składowiska musi być równe, utwardzone i odwodnione. Składowanie wypełniacza powinno się odbywać w silosach wyposażonych w urządzenia do aeracji.

2.4. Kruszywo do uszorstnienia

W celu zwiększenia współczynnika tarcia wykonanej warstwy ścieralnej, w początkowym okresie jej użytkowania, należy gorącą warstwę posypać kruszywem mineralnym naturalnym lub sztucznym uzyskanym z przekruszenia, o wymiarze 2/4 lub 2/5 mm i dokładnie przywałować.

Kruszywa do uszorstnienia o wymiarze 2/4 lub 2/5 mm powinny spełniać wymagania podane w tabelicy:

Właściwości kruszywa	Wymiar kruszywa
	2/4; 2/5
Uziarnienie wg PN-EN 933-1; kategoria nie niższa niż:	G _c 90/10
Zawartość pyłów wg PN-EN 933-1: kategoria nie niższa niż:	f _{0,5}
Odporność na polerowanie kruszywa (badana na normowej frakcji) wg PN-EN 1097-8; kategoria nie niższa niż:	PSV ₅₀
Gęstość ziaren wg PN-EN 1097-6; rozdz.7, 8 lub 9:	Deklarowana przez producenta
Grube zanieczyszczenia lekkie wg PN-EN 1744-1 p. 14.2; kategoria nie niższa niż:	mLPC0,1

2.5 Środek adhezyjny

W celu poprawy powinowactwa fizykochemicznego lepiszcza asfaltowego i kruszywa, gwarantującego odpowiednią przyczepność (adhezję) lepiszcza do kruszywa i odporność mieszanki mineralno-asfaltowej na działanie wody, można zastosować środek adhezyjny, tak aby dla konkretnej pary kruszywo-lepiszcze wartość przyczepności określona według PN-EN 12697-11, metoda C wynosiła co najmniej 80%.

Środek adhezyjny powinien odpowiadać wymaganiom określonym przez producenta.

Składowanie środka adhezyjnego jest dozwolone tylko w oryginalnych opakowaniach, w warunkach określonych przez producenta.

2.5 Materiały do uszczelnienia połączeń

Do uszczelnienia połączeń technologicznych, tj. złączy podłużnych i poprzecznych z tego samego materiału wykonywanego w różnym czasie oraz spoin stanowiących połączenia różnych materiałów lub połączenie warstwy asfaltowej z urządzeniami obcymi w nawierzchni lub ją ograniczającymi, należy stosować:

- materiały termoplastyczne, jak taśmy asfaltowe, pasty itp. według norm lub aprobat technicznych,
- emulsję asfaltową według PN-EN 13808 lub inne lepiszcza według norm lub aprobat technicznych.

Grubość materiału termoplastycznego do spoiny powinna wynosić:

- nie mniej niż 10 mm przy grubości warstwy technologicznej do 2,5 cm,
- nie mniej niż 15 mm przy grubości warstwy technologicznej większej niż 2,5 cm.

Składowanie materiałów termoplastycznych jest dozwolone tylko w oryginalnych opakowaniach producenta, w warunkach określonych w aprobacie technicznej.

Do uszczelnienia krawędzi należy stosować asfalt drogowy wg PN-EN 12591, asfalt modyfikowany polimerami wg PN-EN 14023 „metodą na gorąco”. Dopuszcza się inne rodzaje lepiszcza wg norm lub aprobat technicznych.

2.6 Materiały do złączenia warstw konstrukcji

Do złączania warstw konstrukcji nawierzchni (warstwa wiążąca z warstwą ścieralną) należy stosować kationowe emulsje asfaltowe lub kationowe emulsje modyfikowane polimerami według PN-EN 13808 i WT-3 Emulsje asfaltowe 2009 punkt 5.1 tablica 2 i tablica 3.

Emulsję asfaltową można składać w opakowaniach transportowych lub w stacjonarnych zbiornikach pionowych z nalewaniem od dna. Nie należy nalewać emulsji do opakowań i zbiorników zanieczyszczonych materiałami mineralnymi.

2.7. Dodatki do mieszanki mineralno-asfaltowej

Mogą być stosowane dodatki stabilizujące lub modyfikujące. Pochodzenie, rodzaj i właściwości dodatków powinny być deklarowane. Należy używać tylko materiałów składowych o ustalonej przydatności.

Ustalenie przydatności powinno wynikać co najmniej jednego z następujących dokumentów:

- Normy Europejskiej,
- europejskiej aprobaty technicznej,
- specyfikacji materiałowych opartych na potwierdzonych pozytywnych zastosowaniach w nawierzchniach asfaltowych.

Wykaz należy dostarczyć w celu udowodnienia przydatności. Wykaz może być oparty na badaniach w połączeniu z dowodami w praktyce.

Zaleca się stosowanie do mieszanki mineralno-asfaltowej środka obniżającego temperaturę produkcji i układania. Do mieszanki mineralno-asfaltowej może być stosowany dodatek asfaltu naturalnego wg PN-EN 13108-4, załącznik B.

2.8. Dostawy materiałów

Za dostawy materiałów odpowiedzialny jest Wykonawca robót zgodnie z ustaleniami określonymi w D.M-00.00.00 „Wymagania ogólne”.

Do obowiązku Wykonawcy należy takie zorganizowanie dostaw materiałów do wytwarzania mieszanki AC P, aby zapewnić nieprzerwaną pracę otaczarki w trakcie wykonywania dziennej działki roboczej. Wykonawca musi deklarować przydatność wszystkich materiałów budowlanych stosowanych do wykonania nawierzchni asfaltowej zgodnie z ZKP (Zakładowa Kontrola Produkcji).

2.9. Składowanie materiałów

Składowanie kruszywa powinno odbywać się w warunkach zabezpieczających je przed zanieczyszczeniem i zmieszaniem z innymi rodzajami lub frakcjami kruszywa.

Wypełniacz należy składować w silosach wyposażonych w urządzenia do aeracji.

Asfalt należy przechowywać zgodnie z zasadami podanymi w p. 8.3 WT-2 2010.

Maksymalne temperatury składowania asfaltu powinny być zgodne z wymaganiami p. 8.3. WT-2 2010- tablica 40.

Składowanie środka adhezyjnego jest dozwolone tylko w oryginalnych opakowaniach producenta w warunkach podanych w Aprobacie Technicznej lub zgodnie z zaleceniami producenta.

3. SPRZĘT

3.1. Ogólne wymagania dotyczące sprzętu

Ogólne wymagania dotyczące sprzętu podano w ST D-M-00.00.00. „Wymagania ogólne” p.3.

3.2. Sprzęt do skropienia lepiszczem asfaltowym

Do skrapiania lepiszczem asfaltowym należy stosować samojezdne lub przyczepne skraparki lepiszcza zgodnie ze Specyfikacją D-04.03.01 „Oczyszczenie i skropienie warstw konstrukcyjnych”.

3.3. Sprzęt do mieszania

Beton asfaltowy należy produkować w wytwórni (otaczarce) mieszanek mineralno-asfaltowych lub zespole wytwórni. Powinna zapewnić wysuszenie i wymieszanie wszystkich składników oraz zachowanie właściwej temperatury składników i gotowej mieszanki mineralno-asfaltowej. Na wytwórni powinien funkcjonować certyfikowany system Zakładowej Kontroli Produkcji zgodny z PN-EN 13108-21.

Wytwórnia powinna być wyposażona w termometry (urządzenia pomiarowe) pozwalające na ciągłe monitorowanie temperatury poszczególnych materiałów, na różnych etapach przygotowywania materiałów, jak i na wyjściu z mieszalnika.

Na terenie wytwórni kruszywa o różnym uziarnieniu należy składować oddzielnie według rodzajów i chronić przed zanieczyszczeniem. Wypełniacze należy przechowywać w suchych warunkach.

Kruszywa o różnym uziarnieniu należy dodawać do mieszalnika pojedynczo odmierzone jako udziały masowe lub objętościowe.

Urządzenia do podgrzewania lepiszczy nie mogą doprowadzić do ich przegrzania. Maksymalna temperatura lepiszcza w zbiorniku magazynowym jest podana w tabeli 3.1.

Tabela. Maksymalna temperatura lepiszczy

Lepiszczce	Rodzaj	Maksymalna temperatura, °C
1. Asfalt drogowy	35/50	190
	50/70	180
2. Asfalt modyfikowany polimerem (polimeroasfalt)	25/55-60	180
3. Asfalt wielorodzajowy	35/50	190
	50/70	180

Kruszywo musi być wysuszone i podgrzane w suszarni bębnowej tak, aby po dodaniu wypełniacza i ewentualnie granulatu asfaltowego osiągnięta została żądana temperatura mieszania. Wypełniacz i granulatu asfaltowy można podgrzewać.

Czas mieszania należy tak dobrać, aby wszystkie kruszywa zostały w całości, równomiernie otoczone lepiszczem i aby dodatki wmiszały się, tworząc jednolitą mieszankę, kolejność dozowania materiałów do mieszalnika ma duże znaczenie dla jakości produkowanej mieszanki.

Produkcja powinna być tak zaplanowana, aby nie dopuścić do zbyt długiego przechowywania mieszanki w silosach, należy wykluczyć możliwość szkodliwych zmian. Czas przechowywania – magazynowania mieszanki mma powinien uwzględniać możliwości wytwórni (sposób podgrzewania silosów gotowej mieszanki mma i rodzaj izolacji), warunki atmosferyczne oraz czas transportu na budowę.

Dopuszcza się produkcję mieszanki mineralno-asfaltowej z kilku wytwórni na podstawie jednego Badania Typu.

3.4. Sprzęt do wbudowania

Mieszankę mineralno-asfaltową należy układać i profilować do wymaganych grubości z zadanymi spadkami samojezdną układarką lub zespołem układarek o wydajności skorelowanej z wydajnością wytwórni (lub zespołu wytwórni). Układarki powinny być wyposażone w: automatyczne sterowanie, elementy wibrujące do wstępnego zagęszczenia, urządzenia do podgrzewania elementów roboczych układarki. Prace należy tak planować, aby umożliwiły układanie warstwy całą szerokością jezdni. Na budowach nawierzchni dróg ekspresowych i autostrad (klasy A i S) należy stosować podajniki mieszanki mineralno-asfaltowej do kosza układarki.

3.5. Sprzęt do zagęszczania

W zależności od rodzaju mieszanki mineralno-asfaltowej zagęszczanie należy prowadzić statycznymi walcami stalowymi gładkimi lub walcami ogumionymi, lub walcami wibracyjnymi, lub też zespołem tych walców. Co najmniej jeden walec stalowy w każdym zespole roboczym powinien być wyposażony w nóż do odcinania i dociskania krawędzi cieplej mieszanki.

3.6. Sprzęt do oczyszczenia dolnej warstwy przed skropieniem

Szczotki mechaniczne i inne urządzenia czyszczące (np. dmuchawy) w ilości zapewniającej właściwe oczyszczenie podłoża.

4. TRANSPORT

4.1. Ogólne wymagania dotyczące transportu

Ogólne wymagania dotyczące transportu podano w ST D-M-00.00.00. „Wymagania ogólne” p.4.

4.2. Asfalt

Asfalt należy przewozić zgodnie z zasadami podanymi w przepisach ADR i przechowywać w zbiornikach z izolacją termiczną, umożliwiających ogrzewanie asfaltu do właściwej temperatury roboczej. Transport powinien odbywać się zgodnie z zaleceniami producenta. W przypadku transportu polimeroasfaltu podlega on przepisom dla towarów niebezpiecznych.

4.3. Wypełniacz

Wypełniacz luzem należy przewozić w cysternach przystosowanych do przewozu materiałów sypkich, umożliwiających rozładunek pneumatyczny. Wypełniacz należy składować w silosach przystosowanych do składowania materiałów sypkich, wyposażonych w odpowiedni system dozowania wypełniacza do mieszalnika.

4.4. Środek adhezyjny

Środek adhezyjny, opakowany przez producenta, może być przewożony dowolnymi środkami transportu z uwzględnieniem zaleceń producenta. Opakowanie powinno być zabezpieczone, tak aby nie uległo uszkodzeniu.

4.5. Środek niskowiskozowy

Środek niskowiskozowy, opakowany przez producenta, może być przewożony dowolnymi środkami transportu z uwzględnieniem zaleceń producenta. Opakowanie powinno być zabezpieczone, tak aby nie uległo uszkodzeniu.

W przypadku stosowania środków niskowiskozowych obniżających temperaturę mieszanki mineralno-asfaltowej lub stosowania technologii produkcji mieszanki mineralno-asfaltowej w obniżonej temperaturze jej najwyższa i najniższa temperatura powinna być:

- zgodna z temperaturami technologicznymi zawartymi w Badaniach Typu,
- zgodna z rekomendacjami producenta dodatku obniżającego temperaturę mma.

4.6. Kruszywo

Kruszywo można przewozić dowolnymi środkami transportu w warunkach zabezpieczających je przed: zanieczyszczeniami, zmieszaniem z innymi asortymentami kruszywa lub innymi frakcjami, nadmiernym zawilgoceniem. Drobne frakcje powinny być przewożone pod przykryciem, aby uniknąć wywiewania lub nadmiernego zawilgocenia materiału podczas transportu. Kruszywo powinno być składowane na utwardzonym placu, przygotowanym w taki sposób, by uniemożliwić mieszanie kruszywa z gruntem lub materiałem, którym utwardzono plac (podłożem). Poszczególne frakcje należy magazynować w zasiekach lub w sposób uniemożliwiający mieszanie poszczególnych frakcji.

4.7. Mieszanka mineralno-asfaltowa

Transport mieszanki mineralno-asfaltowej należy tak zorganizować, aby zapewnić jej minimalne straty ciepłe. Mieszankę mineralno-asfaltową należy przewozić czystymi, specjalistycznymi pojazdami, samowładowczymi – wysokotonażowymi, z przykryciem w czasie transportu i podczas oczekiwania na rozładunek. W celu ułatwienia wyładunku mieszanki mineralno-asfaltowej, można po uzgodnieniu z Inżynierem stosować pokrycie powierzchni wewnętrznej skrzyni środkiem zapobiegającym przyklejaniu się mieszanki. Z zastrzeżeniem, aby zastosowana substancja nie działała destrukcyjnie na mieszankę.

Transport powinien być tak zaplanowany, żeby samochody nie czekały na budowie na rozładunek, a jednocześnie układanie mieszanki odbywało się płynnie. Czas przewozu i oczekiwania na wbudowanie powinien zapewnić utrzymanie temperatury w wymaganym przedziale.

Podczas transportu mieszanki asfaltowej muszą być zachowane graniczne wartości temperatury podane w tabeli.

Tabela. Najniższa i najwyższa temperatura mieszanki mineralno-asfaltowej w °C

Rodzaj i gatunek lepiszcza w mieszance asfaltowej	Temperatura, °C
35/50	150 - 190
50/70	140 - 180
35/50 wielorodzajowy	150 – 185
50/70 wielorodzajowy	145 – 180
PMB 25/55-60	150 – 185

Uwaga: Dolne wartości graniczne obowiązują dla mieszanki mineralno- asfaltowej dostarczanej na plac budowy. Górne wartości graniczne obowiązują dla mieszanki asfaltowej podczas produkcji i przy opuszczaniu mieszalnika. Dodatkowo należy stosować się do informacji podanych przez producenta.

Temperatura podana w tablicy nie dotyczy mieszanek mineralno-asfaltowych z dodatkami lub technologiami obniżającymi temperaturę mieszanki,

5. WYKONANIE ROBÓT

5.1. Ogólne zasady wykonania robót

Ogólne zasady wykonania Robót podano w ST D-M-00.00.00. „Wymagania ogólne” p.5.

5.2. Projektowanie mieszanki i opracowanie recepty

Przed przystąpieniem do robót, Wykonawca w terminie uzgodnionym z Inżynierem dostarczy do akceptacji sprawozdanie Badania Typu.

Badania Typu należy przeprowadzić dla każdego nowego składu mma oraz w przypadku:

- upływu 5 lat od ich wykonania,
- zmiany rodzaju lepiszcza,
- zmiany złoża kruszywa (jakiegokolwiek składnika),
- zmiany typu petrograficznego kruszywa,
- zmiany gęstości kruszywa o więcej niż 0,05 Mg/m³,
- zmiany kategorii kruszywa grubego w odniesieniu do: kształtu, udziału ziaren przekruszonych, odporności na rozdrabnianie, odporności na ścieranie,

- kanciastości kruszywa drobnego,
- zmiany typu mineralicznego wypełniacza.

W ramach Badania Typu należy przeprowadzić badania podane w tablicach od 5.1 do 5.4.

Dopuszcza się zastosowanie podejścia grupowego w zakresie badania typu. Oznacza to, że w wypadku, gdy nastąpiła zmiana składu mieszanki mineralno- asfaltowej i istnieją uzasadnione przesłanki, że dana właściwość nie ulegnie pogorszeniu oraz przy zachowaniu tej samej wymaganej kategorii właściwości, to nie jest konieczne badanie tej właściwości w ramach badania typu.

Podczas ustalania składu mieszanki, Wykonawca powinien zadbać, aby projektowana recepta laboratoryjna opierała się na prawidłowych i w pełni reprezentatywnych próbkach materiałów, które będą stosowane do wykonania robót. Powinien także zapewnić, aby mieszanka i jej poszczególne składniki spełniały wymagania dotyczące cech fizycznych i wytrzymałościowych określone w niniejszej Specyfikacji.

Akceptacja recepty przez Inżyniera może nastąpić na podstawie przedstawionych przez Wykonawcę Badań Typu i sprawozdanie z próby technologicznej. W przypadku kiedy Inżynier w celu akceptacji recepty mieszanki mineralno-asfaltowej zdecyduje się wykonać dodatkowo niezależne badania, Wykonawca dostarczy zgodnie z wymaganiami Inżyniera próbki wszystkich składników mieszanki.

Zaakceptowana recepta stanowi ważną podstawę produkcji.

5.2.3. Skład mieszanki

Skład mieszanki mineralno-asfaltowej powinien być ustalony na podstawie badań próbek wykonanych zgodnie z normą PN-EN 13108-20 załącznik C oraz normami powiązаныmi. Próbki powinny spełniać wymagania podane w tablicach 13, 14 i 15 w zależności od kategorii ruchu, jak i zawartości asfaltu B min i temperatur zagęszczania próbek.

Uziarnienie mieszanki mineralnej oraz minimalna zawartość lepiszcza podane są w poniższych tablicach.

Tablica. Uziarnienie mieszanki mineralnej oraz zawartość lepiszcza do betonu asfaltowego do warstwy ścieralnej dla ruchu KR1-KR2

Właściwość	Przesiew, [% (m/m)]	
	AC11S	
Wymiar sita #, [mm]	od	do
16	100	-
11,2	90	100
8	70	90
5,6	-	-
2	30	55
0,125	8	20
0,063	5	12,0
Zawartość lepiszcza,	B _{min5,8}	

Tablica. Uziarnienie mieszanki mineralnej oraz zawartość lepiszcza do betonu asfaltowego do warstwy ścieralnej dla ruchu KR3-KR6

Właściwość	Przesiew, [% (m/m)]	
	AC11S	
Wymiar sita #, [mm]	od	do
16	100	-
11,2	90	100
8	60	90
5,6	48	75
4,0	42	60
2	35	50
0,125	8	20
0,063	5	11,0
Zawartość lepiszcza, minimum*)	B _{min5,8}	
<p>*) Minimalna zawartość lepiszcza jest określona przy założonej gęstości mieszanki mineralnej 2,650 Mg/m³. Jeżeli stosowana mieszanka mineralna ma inną gęstość (ρ_d), to do wyznaczenia minimalnej zawartości lepiszcza podaną wartość należy pomnożyć przez współczynnik α według równania:</p> $\alpha = \frac{2,650}{\rho_d}$		

5.2.4. Wymagania wobec mieszank mineralno-asfaltowych

Tablica. Wymagania wobec betonu asfaltowego do warstwy ścieralnej dla ruchu KR1-2

Właściwość	Warunki zagęszczania wg PN-EN 13108-20	Metoda i warunki badania	AC11S
Zawartość wolnych przestrzeni	C.1.2, ubijanie, 2×50 uderzeń	PN-EN 12697-8, p. 4	$V_{min1,0}$ $V_{max3,0}$
Wolne przestrzenie wypełnione lepiszczem	C.1.2, ubijanie, 2×50 uderzeń	PN-EN 12697-8, p. 5	VFB_{min75} VFB_{max93}
Zawartość wolnych przestrzeni w mieszance mineralnej	C.1.2, ubijanie, 2×50 uderzeń	PN-EN 12697-8, p. 5	VMA_{min14}
Odporność na działanie wody ^{a)}	C.1.1, ubijanie, 2×35 uderzeń	PN-EN 12697-12, przechowywanie w 40°C z jednym cyklem zamrażania, badanie w 25°C	$ITSR_{90}$
a) Ujednoliconą procedurę badania odporności na działanie wody podano w WT-2 2014 w załączniku 1			

Tablica. Wymagania wobec betonu asfaltowego do warstwy wiążącej i wyrównawczej dla ruchu KR3-4

Właściwość	Warunki zagęszczania wg PN-EN 13108-20 [52]	Metoda i warunki badania	AC8S	AC11S
Zawartość wolnych przestrzeni	C.1.2, ubijanie, 2×75 uderzeń	PN-EN 12697-8, p. 4	$V_{min2,0}$ V_{max4}	$V_{min2,0}$ V_{max4}
Odporność na deformacje trwałe ^{a), c)}	C.1.20, wałowanie, P98-P100	PN-EN 12697-22, metoda B w powietrzu, PN-EN 13108-20, D.1.6, 60°C, 10 000 cykli	$WTS_{AIR 0,15}$ $PRD_{AIR9,0}$	$WTS_{AIR 0,15}$ $PRD_{AIR9,0}$
Odporność na działanie wody	C.1.1, ubijanie, 2×35 uderzeń	PN-EN 12697-12, przechowywanie w 40°C z jednym cyklem zamrażania, badanie w 25°C ^{b)}	$ITSR_{90}$	$ITSR_{90}$
a) Grubość płyty: AC8, AC11 40mm				
b) Ujednoliconą procedurę badania odporności na działanie wody podano w WT-2 2014w załączniku 1				
c) Procedurę kondycjonowania krótkoterminowego mma przed zagęszczeniem próbek do badań podano w WT-2 2014 w załączniku 2				

5.3. Wytwarzanie mieszank mineralno – asfaltowych

Mieszanke mineralno-asfaltową należy produkować w otaczarce o mieszaniu cyklicznym lub ciągłym spełniającej wymagania podane w punkcie 3. Inżynier dopuści do produkcji tylko otaczarki posiadające certyfikowany system Zakładowej Kontroli Produkcji zgodny z PN-EN 13108-21.

Wszystkie składniki mieszanki: kruszywa, asfalt oraz dodatki powinny być dozowane, w procesie produkcji, w ilościach określonych w Badaniu Typu.

Sposób i czas mieszania składników mieszanki mineralno-asfaltowej powinny zapewnić równomierne otoczenie kruszywa lepiszczem asfaltowym.

Asfalt w zbiorniku powinien być ogrzewany w sposób pośredni, z układem termostatowania, zapewniającym utrzymanie stałej temperatury z tolerancją $\pm 5^{\circ}\text{C}$. Temperatura przechowywania asfaltu w zbiorniku magazynowym (roboczym) nie powinna przekraczać wartości, które podano w Tabelicy 3.1.

Kruszywo powinno być wysuszone i tak podgrzane, aby mieszanka mineralna po dodaniu wypełniacza uzyskała właściwą temperaturę. Maksymalna temperatura gorącego kruszywa nie powinna być wyższa o więcej niż 30°C od maksymalnej temperatury mieszanki mineralno-asfaltowej.

Minimalna i maksymalna temperatura mieszanki mineralno-asfaltowej powinna wynosić jak podano w tablicy. Najwyższa temperatura dotyczy mieszanki mineralno-asfaltowej bezpośrednio po wytworzeniu w wytwórni mma. Minimalna temperatura mma oznacza temperaturę w momencie jej dostawy na miejsce wbudowania. Podana temperatura nie znajduje zastosowania do mieszanek mineralno-asfaltowych, do których dodawany jest dodatek w celu obniżenia temperatury jej wytwarzania i wbudowywania lub gdy stosowane lepiszcze asfaltowe zawiera taki środek.

Mieszanka mineralno-asfaltowa przegrzana (z oznakami niebieskiego dymu w czasie wytwarzania) oraz o temperaturze niższej od wymaganej powinna być potraktowana jako odpad produkcyjny.

5.4. Przygotowanie podłoża i połączenie międzywarstwowe

Przed ułożeniem warstwy z betonu asfaltowego warstwa leżąca poniżej warstwy układanej będzie skropiona emulsją asfaltową zgodnie z ST D-04.03.01.

Brzegi krawężników i innych urządzeń przylegających do nawierzchni powinny być posmarowane gorącym asfaltem lub asfaltem modyfikowanym (w zależności od rodzaju asfaltu użytego w mieszance AC) lub oklejone taśmą bitumiczną.

Brzegi włazów, wpustów i tym podobnych urządzeń, przylegające do układanej mieszanki mineralno-asfaltowej powinny być pokryte taśmą asfaltową.

5.5. Warunki przystąpienia do robót

Podbudowa z betonu asfaltowego może być układana, gdy temperatura otoczenia w ciągu doby była nie niższa od +5°C dla wykonywanej warstwy grubości >8cm i +10°C dla wykonywanej warstwy grubości ≤8cm. Nie dopuszcza się układania podbudowy z mieszanki mineralno-asfaltowej na mokrym podłożu, podczas opadów atmosferycznych oraz silnego wiatru ($V > 16$ m/s).

5.6. Próba technologiczna

Należy stosować wymagania zawarte w WT-2 2014.

Wykonawca przed przystąpieniem do produkcji mieszanki jest zobowiązany do przeprowadzenia w obecności Inżyniera próby technologicznej, która ma na celu sprawdzenie zgodności właściwości wyprodukowanej mieszanki z receptą.

Nie dopuszcza się oceniania dokładności pracy otaczarki oraz prawidłowości składu mieszanki mineralnej na podstawie tzw. suchego zarobu, z uwagi na możliwą segregację kruszywa.

Na podstawie uzyskanych wyników Inżynier podejmuje decyzję o wykonaniu odcinka próbnego.

Tolerancje zawartości składników AC względem składu zaprojektowanego powinny być zgodne z wymaganiami p.6.3.1 oraz p. 6.3.2

5.7. Odcinek próbny

Na żądanie Inżyniera, Wykonawca powinien wykonać odcinek próbny o długości ustalonej z Inżynierem na całej szerokości jednej jezdni. Wykonawca powinien wykonać odcinek próbny w celu:

- a) zdefiniowania parametrów produkcyjnych mieszanki AC;
- b) sprawdzenia, czy użyty sprzęt do rozkładania i zagęszczania mieszanki jest właściwy,
- c) określenia grubości warstwy mieszanki mineralno-asfaltowej przed zagęszczeniem, koniecznej do uzyskania wymaganej warstwy,
- d) określenia potrzebnej ilości przejść walców dla uzyskania prawidłowego zagęszczenia warstwy.

Do wykonania odcinka próbnego, Wykonawca powinien zastosować takie same materiały oraz sprzęt, jakie będą stosowane do wykonania warstwy AC podczas robót.

Odcinek próbny powinien być zlokalizowany w miejscu uzgodnionym z Inżynierem.

Wykonawca może przystąpić do realizacji robót po zaakceptowaniu przez Inżyniera wyników z odcinka próbnego i ustalonej technologii zagęszczania.

W przypadku nieprawidłowych parametrów warstwy wiążącej i nie zatwierdzeniu przez Inżyniera odcinka próbnego, Wykonawca ma obowiązek usunąć odcinek próbny warstwy wiążącej (jeżeli był wykonywany w obrębie Kontraktu) na własny koszt.

5.8. Wbudowanie i zagęszczenie warstw z betonu asfaltowego

Należy tak zorganizować budowę i produkcję mieszanki mineralno-asfaltowej aby tzw. „dziennie działki robocze” to znaczy odcinki, na których mieszanka mineralno-asfaltowa wbudowywana byłaby w ciągu jednego dnia, były możliwie jak najdłuższe.

Mieszankę mineralno-asfaltową należy bezzwłocznie po dowiezieniu do miejsca wbudowania w ciągły sposób podawać do układarki i układać. Wielkości dostaw mieszanki do układarki powinny być tak regulowane, aby umożliwić nieprzerwaną pracę układarki. Układarka powinna pracować w sposób ciągły zawsze, gdy jest to

możliwe. Należy stosować takie prędkości poruszania się układarki i technikę jej pracy, które zapewniają jednorodne podawanie mieszanki mineralno-asfaltowej na całej szerokości układania, bez ciągnięcia, rozrywania i segregacji materiału.

Minimalna grubość mieszanki układanej w każdym przejściu układarki powinna być odpowiednio zwiększona tak, aby po zagęszczeniu była zgodna z minimalnymi wielkościami podanymi w odpowiednich rozdziałach niniejszej Specyfikacji.

Przy układaniu warstwy wiążącej należy zatrzymać układarkę przed dojechaniem do szczeliny dylatacyjnej budowli. W trakcie ręcznego układania pozostałej części nawierzchni przy dylatacji szczelinę dylatacyjną należy pozostawić bez przykrycia warstwą nawierzchni.

Ręczne układanie mieszanek mineralno-asfaltowych dopuszcza się jedynie w następujących przypadkach:

5. układanie warstw wyrównawczych o nieregularnym kształcie i zmiennej grubości,
6. w miejscach, gdzie praca układarki jest niemożliwa,
7. na chodnikach,
8. w pobliżu szczelin dylatacyjnych na mostach, wiaduktach i innych obiektach,

w innych miejscach zaakceptowanych przez Inżyniera.

Mieszankę mineralno-asfaltową należy układać i zagęszczać w warstwie umożliwiającej uzyskanie wymaganej grubości, rzędnej powierzchni oraz spełnienie wymagań w zakresie równości i zagęszczenia.

Zagęszczanie mieszanki mineralno-asfaltowej należy rozpocząć, gdy temperatura tej mieszanki osiągnie taki poziom, że pozwoli to na zagęszczanie walcami bez powodowania przemieszczeń warstwy lub spękań powierzchniowych.

Zagęszczanie należy zakończyć zanim temperatura spadnie poniżej minimalnej temperatury wałowania określonej w odpowiednich rozdziałach niniejszej Specyfikacji. Wałowanie należy kontynuować do czasu zniknięcia z powierzchni warstwy wszystkich śladów po walcach. Nie dopuszcza się powierzchniowego łatania zawałowanej warstwy.

Zagęszczanie należy prowadzić przy użyciu sprzętu podanego w pkt 3.

Powierzchnię warstwy wiążącej należy wykończyć walcem gładkim, statycznym lub wibracyjnym z wyłączoną wibracją. Na pomostach obiektów mostowych nie należy stosować walców wibracyjnych z włączoną wibracją.

Dopuszcza się stosowanie walców wibracyjnych lub innych walców zaproponowanych przez Wykonawcę. Zaleca się, aby walce były wyposażone w przyrządy umożliwiające odczytanie z odległości prędkości jazdy, a walce wibracyjne, dodatkowo, częstotliwości wibracji.

Wykonawca sprawdzi i oceni pracę walców wibracyjnych lub innych proponowanych walców na wykonanym przez siebie odcinku próbnym, co umożliwi uzyskanie akceptacji Inżyniera.

5.9. Złącza

Należy dążyć do minimalizowania ilości złączy w nawierzchni asfaltowej i jeżeli to tylko możliwe układania mieszanki jednocześnie na całej szerokości drogi.

W przypadku występowania w nawierzchni asfaltowej złączy podłużnych nie powinny one znajdować się w miejscach poruszania się kół („w śladzie kół”) oraz w miejscach oznakowania poziomego. Złącze w nawierzchni powinno być szczelne i tak wykonane aby uniemożliwić przenikanie wody do warstw leżących poniżej. Mieszanka powinna być w pełni zagęszczona, a brzegi złączy powinny być ze sobą zrównane, co można uzyskać stosując jedną z wymienionych poniżej metod, przy czym dla złączy poprzecznych należy stosować jedynie metodę 3):

1. metoda „gorąca do gorącej” jest szczególnie zalecana w przypadku wykonywania złącza podłużnego. Złącze wykonuje się przez zastosowanie dwóch lub więcej układarek pracujących w zespole w takiej odległości, aby zapewnić by krawędź pasa układanego w pierwszej kolejności była wystarczająco gorąca. Odległość między zespołami układarek nie powinna być większa niż długość jednej rozkładarki. Walce zagęszczające mieszankę za każdą rozkładarką powinny być tego samego typu i powinny rozpocząć zagęszczanie od zewnętrznej krawędzi pasa i stopniowo zagęszczać pasy w kierunku złącza. Walce powinny zakończyć zagęszczanie pozostawiając pas min. 15 cm wokół złącza (ok. 7,5 cm po każdej stronie złącza). Mieszanka wzdłuż spoiny podłużnej powinna być zagęszczona jedynie przez ostatnie przejście walca.
2. metoda „gorąca do zimnej”. Wykonanie złączy tą metodą stosuje się, gdy ze względu na ruch, bądź gdy z innych uzasadnionych powodów konieczne jest wykonywanie pasów nawierzchni w odstępie czasu. Krawędź złącza w takim wypadku powinna być wykonana w czasie układania pierwszego pasa ruchu. Krawędź złącza powinna być ukośna – pochylona pod kątem 70/80 stopni do warstwy niżej leżącej. Skos ten pozwala na zwiększenie powierzchni styku dwóch warstw. Skos powinien być wykonany podczas układania nawierzchni poprzez specjalne urządzenie zamontowane na rozkładarkę bądź na walcu. Nie jest rekomendowane cięcie zimnej krawędzi, ponieważ w ten sposób możemy otrzymać zbyt gładką powierzchnię. Dodatkowo

zabrudzenie spowodowane „szlamem” wytworzonym w czasie cięcia krawędzi może spowodować zmniejszenie przyczepności między warstwami. W celu zapewnienia dobrej przyczepności pomiędzy dwoma układanymi pasami ruchu powierzchnia granicząca ze złączem powinna być oczyszczona ze wszelkich zabrudzeń i luźnych partii mieszanki. Następnie przed ułożeniem sąsiedniego pasa powierzchnię styku należy pokryć pastą lub taśmą przylepną. Nie dopuszcza się stosowania emulsji asfaltowej do uszczelniania złączy. Drugi pas powinien być wykonywany z zakładem (2-3 cm, licząc od górnej krawędzi spoiny) zachodzącym na pas wykonany wcześniej. Brak zakładu (nakładki) lub zbyt mała jego ilość mogą spowodować zbyt małe zagęszczenie spoiny i jej ewentualne zniszczenie. Nadmierna ilość nakładki może spowodować przejazd rozściełacza po górnej powierzchni mieszanki zmiażdżenie ziarn kruszywa, a w efekcie niedostateczne zagęszczenie spoiny. Przed rozpoczęciem wałowania „nakładki” mieszanka powinna być „rozgrabiona” na nowej warstwie.

3. Spoiny poprzeczne są wykonywane na końcu każdej dziennej działki roboczej lub w miejscu przerwy w pracy. Przy wykonywaniu spoiny poprzecznej należy kolejno:

- opróżnić układarkę;
- ręcznie odciąć mieszankę, formując kąt prosty jeżeli grubość ułożonej warstwy jest niewystarczająca;
- umieścić deskę o tej samej grubości co warstwa tuż przy złączu;
- przysypać istniejącą nawierzchnię powierzchni rampy cienką warstwą piasku lub rozłożyć na nawierzchni pasmo włókniny
- ręcznie skonstruować rampę na obszarze posypanym piaskiem lub rozłożonej włókniny z pozostałej mieszanki mineralno-asfaltowej
- zagęścić całość powierzchni i rampę używając walców.

Przed rozpoczęciem wykonywania kolejnego odcinka nawierzchni należy:

- usunąć rampę (podjazd), włókninę;
- sprawdzić za pomocą łąty czy stara (ułożona) warstwa jest równa w kierunku podłużnym, jeżeli to konieczne trzeba odciąć nierówną część warstwy;
- oczyścić dokładnie obszar podjazdu i skropić go gorącym asfaltem lub ułożyć taśmę;
- wykonać połączenie metodą „gorąca do zimnej” opisaną powyżej.

Spoiny w konstrukcji wielowarstwowej powinny być przesunięte względem siebie, co najmniej o 20 cm, a poprzeczne o co najmniej 2 m. Złącza powinny być całkowicie związane, a przylegające warstwy w jednym poziomie.

Krawędzie warstwy wiążącej bez ograniczeń należy ukształtować ze spadkiem nie większym niż 2:1 i dociąć urządzeniem zagęszczającym zamontowanym na walcu. Górna krawędź warstwy oraz obie krawędzie w strefie przechyłki powinny być posmarowane gorącym asfaltem w ilości 1,5 kg/m² powierzchnie poziome i 4,0 kg/m² powierzchnie skośne. Powłoka może być nanoszona w kilku roboczych przejściach. Lapiszcze powinno być naniesione odpowiednio szybko tak, aby krawędzie nie uległy zabrudzeniu. Niżej położona krawędź (z wyjątkiem strefy zmiany przechyłki) powinna pozostać nieuszczelniona. Dopuszcza się jednoczesne uszczelnianie krawędzi warstwy wiążącej wraz z krawędziami warstw niższych, jeżeli warstwy były ułożone jedna po drugiej, a krawędzie były zabezpieczone przed zanieczyszczeniem. Jeżeli wyżej położony brzeg jest uszczelniany warstwowo, to przylegającą powierzchnię danej warstwy należy uszczelnić na szerokości co najmniej 10 cm.

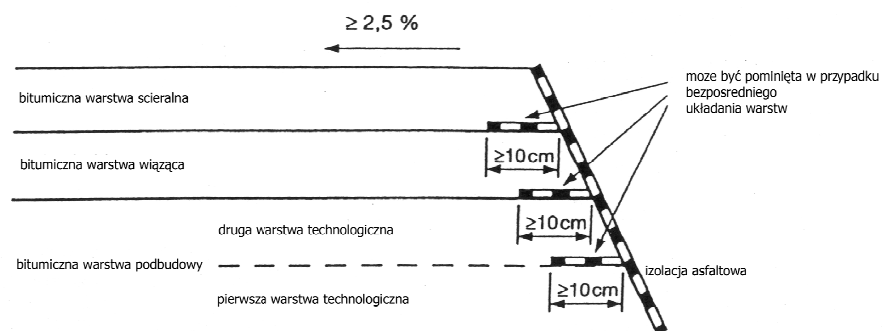

Rysunek. Schemat uszczelnienia krawędzi nawierzchni

5.9. Krawędzie

W wypadku warstwy ścieralnej rozkładanej przy urządzeniach ograniczających nawierzchnię, których górna powierzchnia ma być w jednym poziomie z powierzchnią tej nawierzchni (np. ściek uliczny, korytka odwadniające) oraz gdy spadek jezdni jest w stronę tych urządzeń, to powierzchnia warstwy ścieralnej powinna być wyższa o $0,5 \div 1,0$ cm.

W wypadku warstw nawierzchni bez urządzeń ograniczających (np. krawężników) krawężdom należy nadać spadki o nachyleniu nie większym niż 2:1, a za pomocą odpowiednich środków technicznych wykonać krawędzie w linii prostej i docisnąć równomiernie na całej długości.

Po wykonaniu nawierzchni asfaltowej o jednostronnym nachyleniu jezdni należy uszczelnić krawędź położoną wyżej, a w strefie zmiany przechyłki obie krawędzie. W tym celu boczną powierzchnię krawędzi należy pokryć gorącym lepiszczem w ilości $4,0 \text{ kg/m}^2$.

Lepiszcz powinno być naniesione odpowiednio szybko tak, aby krawędzie nie uległy zabrudzeniu.

Niżej położona krawędź (z wyjątkiem strefy zmiany przechyłki) powinna pozostać nieuszczelniona.

Dopuszcza się jednoczesne uszczelnianie krawędzi kolejnych warstw, jeżeli warstwy były ułożone jedna po drugiej, a krawędzie były zabezpieczone przed zanieczyszczeniem. Jeżeli krawędź położona wyżej jest uszczelniana warstwowo, to przylegającą powierzchnię odsadzki danej warstwy należy uszczelnić na szerokości co najmniej 10 cm.

W wypadku nakładania warstwy na nawierzchnię przeznaczoną do ruchu należy odpowiednio ukształtować krawędź nakładanej warstwy, łączącej ją z niższą warstw, aby złagodzić wjazd z niższej warstwy na wyższą. W tym celu należy:

- s c klin niższej warstwy na głębokości od 0 do grubości nakładanej warstwy oraz na długości równej co najmniej 125-krotności grubości nakładanej warstwy,
- przygotować podłoże zgodnie z pkt. 5,
- ułożyć nakładaną warstwę o stałej grubości.

5.10. Uszorstnienie warstwy ścieralnej

Warstwa ścieralna powinna mieć jednorodną teksturę i strukturę dostosowaną do przeznaczenia, np. ze względu na właściwości przeciwoślizgowe, hałas toczenia kół lub względy estetyczne.

Do zwiększenia szorstkości warstwy ścieralnej konieczne może być jej uszorstnienie. Do warstw z mieszanki o $D < 11$ mm zaleca się stosowanie posypki o wymiarze $2/4$ mm. Do warstw z mieszanki o $D \geq 11$ mm można stosować posypkę o wymiarze $2/4$ lub $2/5$ mm.

Na powierzchnię gorącej warstwy należy równomiernie nanieść posypkę odpowiednio wcześniej, tak aby została wgnieciona w warstwę przez walce.

Na powierzchnię gorącej warstwy należy równomiernie nanieść posypkę i dokładnie zawałować. Nanoszenie posypki powinno odbywać się maszynowo, a jedynie w miejscach trudno dostępnych dopuszcza się wykonanie ręczne. Niezwiązaną posypkę należy usunąć po ostygnięciu warstwy.

Przy wyborze uziarnienia posypki należy wziąć pod uwagę wymagania ochrony przed hałasem. Jeżeli wymaga się zmniejszenia hałasu od kół pojazdów, należy stosować posypkę o drobniejszym uziarnieniu.

Zalecana ilość posypki do warstwy z betonu asfaltowego:

- kruszywo o wymiarze $2/4$ mm: od $0,5$ do $1,5 \text{ kg/m}^2$,
- kruszywo o wymiarze $2/5$ mm: od $1,0$ do $2,0 \text{ kg/m}^2$

W uzasadnionych przypadkach można nie stosować uszorstnienia, na przykład w celu zmniejszenia hałaśliwości jezdni z mieszanek drobnoziarnistych na odcinkach obszarów zurbanizowanych.

6. KONTROLA JAKOŚCI ROBÓT

6.1. Ogólne zasady kontroli jakości robót

Ogólne zasady kontroli jakości robót podano w ST D-M-00.00.00. „Wymagania ogólne” p.6.

Badania mieszanki mineralno-asfaltowej AC należy wykonać zgodnie z normami podanymi w p. 8.2.2. WT-2 2014 (tablice 12, 13, 14).

6.2. Badania przed przystąpieniem do robót

Przed przystąpieniem do robót Wykonawca powinien przedstawić Inżynierowi do akceptacji źródła poboru kruszyw oraz wszystkich dodatkowych materiałów, dołączając wszystkie dokumenty potwierdzające jakość materiałów składowych.

6.3. Badania w czasie robót

Tabela. Zakres oraz częstość badań i pomiarów w czasie wytwarzania i wbudowywania mieszanki.

Lp.	Właściwość	Częstość badań
Badania materiałów		
1.	Uziarnienie kruszywa	1 raz na 2000 ton dla każdej frakcji
2.	Uziarnienie wypełniacza	1 raz na 200 ton
3.	Właściwości asfaltu - Penetracja w 25°C i temperatura mięknięcia wg PIK - Nawrót sprężysty w 25°C (dla asfaltów modyfikowanych)	1 raz na 300 ton
Badania mieszanki mineralno-asfaltowej		
4.	Temperatura składników	Nadzór ciągły
5.	Temperatura mieszanki	Każdy samochód przy załadunku i w czasie wbudowania
6.	Zawartość asfaltu rozpuszczalnego w mieszance mineralno-asfaltowej	Według zasad określonych w ZKP oraz PN-EN 13108-21
7.	Uziarnienie mieszanki mineralno-asfaltowej	
8.	Zawartość wolnych przestrzeni w próbkach Marshalla	
Badania po wykonaniu warstwy wiążącej		
9.	Grubość warstwy, wskaźnik zagęszczenia warstwy, wolna przestrzeń w warstwie	2 próbki na 1 km jezdni
10.	Wytrzymałość na ścinanie połączeń między warstwami (podbudowa/wiążąca)	2 próbki na 1 km jezdni

6.3.1 Zawartość lepiszcza rozpuszczalnego

Niniejsze kryteria stosuje się przy ocenie według badań kontrolnych Zamawiającego. Badanie polega na wykonaniu ekstrakcji lepiszcza, zgodnie PN-EN 12697-1, z próbki pobranej z mieszanki mineralno-asfaltowej. Zawartość rozpuszczalnego lepiszcza z każdej pobranej próbki nie może odbiegać od wartości projektowanej, z uwzględnieniem dopuszczalnej odchyłki $\pm 0,3\%$

6.3.2 Uziarnienie mieszanki mineralnej

Po wykonaniu ekstrakcji lepiszcza należy przeprowadzić kontrolę uziarnienia mieszanki kruszywa mineralnego wg PNEN 12697-2. Uziarnienie każdej próbki pobranej z luźnej mieszanki mineralno-asfaltowej nie może

- Dopuszczalne odchyłki dotyczące pojedynczego wyniku badania, zawartości kruszywa o wymiarze $< 0,063$ mm, $\pm 2,0\%$ (dla KR 1-2)
- Dopuszczalne odchyłki dotyczące pojedynczego wyniku badania, zawartości kruszywa o wymiarze $< 0,063$ mm, $\pm 1,5\%$ (dla \geq KR 3)
- Dopuszczalne odchyłki dotyczące pojedynczego wyniku badania, zawartości kruszywa drobnego o wymiarze $< 0,125$ mm, $\pm 2,0\%$
- Dopuszczalne odchyłki dotyczące pojedynczego wyniku badania, zawartości kruszywa drobnego o wymiarze od $0,063$ do 2 mm, $\pm 3,0\%$
- Dopuszczalne odchyłki dotyczące pojedynczego wyniku, zawartości kruszywa grubego o wymiarze > 2 , $\pm 3,0\%$
- Dopuszczalne odchyłki dotyczące pojedynczego wyniku badania, zawartości ziaren grubych D $\pm 4,0\%$. (mieszanki drobnoziarniste < 16 mm)
- Dopuszczalne odchyłki dotyczące pojedynczego wyniku badania, zawartości ziaren grubych D $\pm 5,0\%$. (mieszanki gruboziarniste ≥ 16 mm)

Wymagania dotyczące udziału kruszywa grubego, drobnego i wypełniacza powinny być spełnione jednocześnie.

6.3.3 Zawartość wolnych przestrzeni w mieszance MMA

Zawartość wolnych przestrzeni w próbkach Marshalla oblicza się zgodnie z PN-EN 12697-8. Zawartość wolnych przestrzeni nie może przekroczyć wartości podanych w WT 2014 Tablica 12,13,14 w zależności od kategorii ruchu.

6.3.4. Pomiar grubości warstwy PN-EN 12697-36

Grubość wykonanej warstwy należy określać na wyciętych próbkach (nie wycinać próbek na obiektach mostowych wiertnicą mechaniczną) z częstością 2 próbki na 1 km. Tolerancja dla grubości warstwy może wynosić $\pm 10\%$ grubości projektowanej, lecz nie więcej niż $\pm 0,5$ cm.

6.3.5. Wskaźnik zagęszczenia warstwy wg PN-EN 13108-20 załącznik C4

Wskaźnik zagęszczenia warstwy należy sprawdzać na próbkach wyciętych z zagęszczonej warstwy z częstością podaną w p. 6.2. Wskaźnik zagęszczenia nie może być niższy niż 98,0%. Dopuszcza się za zgodą Inżyniera Kontraktu badania zagęszczenia warstwy metodami izotopowymi (zamiennie do cięcia próbek). Wykonawca wytnie próbki na każde życzenie Inżyniera w miejscach wątpliwych przez niego wskazanych.

6.3.6. Wolna przestrzeń w zagęszczonej warstwie

Do obliczenia wolnej przestrzeni w warstwie należy przyjmować gęstość mieszanki mineralno asfaltowej oznaczonej w dniu wykonywania kontrolowanej działki roboczej. Zawartość wolnej przestrzeni w warstwie powinna mieścić się w granicach dla KR 1-2 1,0-4,0%, dla $KR \geq 3$ 2,0-5,0%. Zawartość wolnej przestrzeni w warstwie należy sprawdzać z częstością podaną w pkt. 6.2.

6.3.7 Wyrzymałość na ścinanie połączeń międzywarstwowych.

Badanie szczepności międzywarstwowej należy wykonać wg metody Leutnera na próbkach $\varnothing 150 \pm 2$ mm lub 100 ± 2 mm zgodnie z Zeszytem IBDiM nr 66. Wymagana wartość wynosi nie mniej niż 1,0 MPa.

Dopuszcza się też inne sprawdzone metody badania szczepności, przy czym metodą referencyjną jest metoda Leutnera.

6.4. Badani dotyczące cech geometrycznych warstwy nawierzchni z betonu asfaltowego

6.4.1 Szerokość warstwy

Sprawdzenie szerokości warstwy polega na zmierzeniu w poziomie, taśmą mierniczą, odległości przeciwległych bocznych krawędzi z częstością pomiarów minimum co 100 m pomiarów dla każdej jezdni.

Szerokość wykonanej warstwy nieograniczonej krawężnikiem nie może różnić się od szerokości projektowanej o więcej niż + 5 cm.

6.4.2. Równość podłużna i poprzeczna warstwy

Częstotliwość badań:

- Równość podłużna - dla każdej jezdni i każdego pasa ruchu met. profilometryczna. Gdy nie ma możliwości wykonania IRI pomiar można wykonać planografem lub łatą i klinem..
- Równość poprzeczna – należy stosować metodę pomiaru profilometrycznego, oznaczenie wyznaczać z krokiem co 1 m. Gdy nie ma możliwości wykonania pomiaru planografem pomiar należy wykonać metodą równoważną metodzie z wykorzystaniem łaty i klina nie rzadziej niż co 5 m.

A. Ocena równości podłużnej

W pomiarach równości nawierzchni należy stosować metody:

- 1) profilometryczną bazującą na wskaźnikach równości IRI;
- 2) pomiaru ciągłego równoważną użyciu łaty i klina z wykorzystaniem planografu

Do oceny równości podłużnej warstwy ścieralnej nawierzchni dróg klasy A, S, GP oraz G należy stosować metodę profilometryczną bazującą na wskaźnikach równości IRI [mm/m]. Kierunek pomiaru powinien być zgodny z projektowanym kierunkiem jazdy. Profil nierówności warstwy nawierzchni należy rejestrować z krokiem co 10 cm.

Wartość IRI należy wyznaczać z krokiem co 50 m. Długość ocenianego odcinka nawierzchni nie powinna być większa niż 1 000 m. Odcinek końcowy o długości mniejszej niż 500 m należy oceniać łącznie z odcinkiem poprzedzającym. Do oceny równości odcinka nawierzchni ustala się minimalną liczbę wskaźników IRI równą 5. W przypadku odbioru robót na krótkich odcinkach nawierzchni, których całkowita długość jest mniejsza niż 250 m dopuszcza się wyznaczanie wskaźników IRI z krokiem mniejszym niż 50 m, przy czym należy ustalać maksymalną możliwą długość kroku pomiarowego, z uwzględnieniem minimalnej wymaganej liczby wskaźników IRI równej 5. Wymagana równość podłużna jest określona przez dopuszczalną wartość średnią wyników pomiaru IRI_{sr} oraz dopuszczalną wartość maksymalną pojedynczego pomiaru IRI_{max}, których nie można przekroczyć na długości ocenianego odcinka nawierzchni. Wartości dopuszczalne przy odbiorze warstwy ścieralnej metodą profilometryczną określa Tablica:

Klasa drogi	Element nawierzchni	Dopuszczalne odbiorcze wartości wskaźników dla zadanego zakresu długości odcinka drogi [mm/m]	
		IRI _{sr} *	IRI _{max}
1	2	3	4
A, S, GP	Pasy ruchu zasadnicze, awaryjne, dodatkowe, włączenia i wyłączenia, jezdnie łącznic	1,3	2,4
	Jezdnie MOP, utwardzone pobocza	1,5	2,7
G	Pasy ruchu zasadnicze, dodatkowe, włączenia i wyłączenia, postojowe	1,7	3,4
	Utwardzone pobocza	2,0	3,8

* w przypadku:

- odbioru odcinków warstwy nawierzchni o całkowitej długości mniejszej niż 500 m,
- odbioru robót polegających na ułożeniu na istniejącej nawierzchni jedynie warstwy ścieralnej (niezależnie od długości odcinka robót), dopuszczalną wartość IRI_{sr} wg tabeli należy zwiększyć o 0,2 mm/m.

Do oceny równości podłużnej warstwy ścieralnej nawierzchni dróg klasy Z, L, D oraz placów i parkingów należy stosować metodę pomiaru ciągłego równoważną użyciu łąty i klina z wykorzystaniem planografu, umożliwiającego wyznaczanie odchylenia równości podłużnej jako największej odległości (prześwit) pomiędzy teoretyczną linią łączącą spody kółek jezdnych urządzenia a mierzoną powierzchnią warstwy [mm]. W miejscach niedostępnych dla planografu pomiar równości podłużnej warstw nawierzchni należy wykonać w sposób ciągły z użyciem łąty i klina.

Wartości dopuszczalne odchylenia równości podłużnej przy odbiorze warstwy planografem (łątą i klinem) określa Tablica:

Klasa drogi	Element nawierzchni	Dopuszczalne odbiorcze wartości odchylenia równości podłużnej warstwy ścieralnej [mm]
Z	Pasy ruchu zasadnicze, dodatkowe, włączenia i wyłączenia, postojowe	6
	Utwardzone pobocza	9
L, D, place, parkingi	Wszystkie pasy ruchu i powierzchnie przeznaczone do ruchu i postoju pojazdów	9

B. Pomiar równości poprzecznej warstwy ścieralnej

Do oceny równości poprzecznej warstw nawierzchni dróg wszystkich klas technicznych oraz placów i parkingów należy stosować metodę pomiaru profilometrycznego równoważną użyciu łąty i klina, umożliwiającą wyznaczenie odchylenia równości w przekroju poprzecznym pasa ruchu/elementu drogi. Odchylenie to jest obliczane jako największa odległość (prześwit) pomiędzy teoretyczną łątą (o długości 2 m) a zarejestrowanym profilem poprzecznym warstwy. Efektywna szerokość pomiarowa jest równa szerokości mierzonego pasa ruchu (elementu nawierzchni) z tolerancją $\pm 15\%$. Wartość odchylenia równości poprzecznej należy wyznaczać z krokiem co 1 m. W miejscach niedostępnych dla profilografu pomiar równości poprzecznej warstw nawierzchni należy wykonać z użyciem łąty i klina. Długość łąty w pomiarze równości poprzecznej powinna wynosić 2 m. Pomiar powinien być wykonywany nie rzadziej niż co 5 m. Wartości dopuszczalne odchylenia równości poprzecznej przy odbiorze warstwy określa tablica:

D-05.03.05B NAWIERZCHNIA Z BETONU ASFALTOWEGO WARSTWA
ŚCIERALNA

Klasa drogi	Element nawierzchni	Dopuszczalne odbiorcze wartości odchyień równości podłużnej warstwy ścieralnej [mm]
A, S, GP	Pasy ruchu zasadnicze, awaryjne, dodatkowe, włączenia i wyłączenia, jezdnie łącznic	4
	Jezdnie MOP, utwardzone pobocza	6
G, Z	Pasy ruchu zasadnicze, dodatkowe, włączenia i wyłączenia, postojowe	6
	Utwardzone pobocza	9
L, D, place, parkingi	Wszystkie pasy ruchu i powierzchnie przeznaczone do ruchu i postoju pojazdów	9

6.4.3. Spadki poprzeczne warstwy

Spadki poprzeczne należy sprawdzać nie rzadziej niż co 20 m jezdni i dodatkowo w punktach charakterystycznych (punkty główne łuków, załomy, miejsca zmiany pochyłeń). Spadki poprzeczne warstwy na prostych i łukach powinny być zgodne z dokumentacją projektową z tolerancją $\pm 0,4\%$.

6.4.4. Ukształtowanie osi w planie

Ukształtowanie osi w planie sprawdzać nie rzadziej niż co 100 m pomiarów dla każdej jezdni. Ukształtowanie nie powinno różnić się od dokumentacji projektowej o ± 5 cm.

6.4.5. Rzędne wysokościowe warstwy

Rzędne wysokościowe, mierzone co 10 m na prostych i co 10 m na osi podłużnej i krawężniach, powinny być zgodne z dokumentacją projektową z dopuszczalną tolerancją +1 cm, - 1 cm, przy czym co najmniej 95% wykonanych pomiarów nie może przekraczać przedziału dopuszczalnych odchyień. Przed przystąpieniem do robót Wykonawca przedstawi schemat punktów pomiarowych do akceptacji.

6.4.6. Złącza podłużne i poprzeczne

Złącza w nawierzchni powinny być wykonane w linii prostej, prostopadle do osi drogi. Złącza w konstrukcji wielowarstwowej powinny być przesunięte względem siebie co najmniej o 15 cm. Złącza powinny być całkowicie związane, a przylegające warstwy powinny być w jednym poziomie.

6.4.7. Wygląd warstwy

Wygląd warstwy z betonu asfaltowego powinien mieć jednolitą teksturę, bez miejsc przeasfaltowanych, porowatych, łuszczących się i spękanych.

6.3.8. Właściwości przeciwpoślizgowe

Przy ocenie właściwości przeciwpoślizgowych nawierzchni drogi klasy G i dróg wyższych klas powinien być określony współczynnik tarcia na mokrej nawierzchni przy całkowitym poślizgu opony testowej. Pomiar wykonuje się urządzeniem SRT-3 nie rzadziej niż co 50 m na nawierzchni zwilżanej wodą w ilości 0,5 l/m², przy 100% poślizgu opony testowej rowkowanej (ribbed tyre) rozmiaru 165 R 15 – zalecanej przez World Road Association PIARC – lub innej metody równoważnej pozytywnie zaopiniowanej przez Zamawiającego. Pomiaru powinny być wykonywane w temperaturze otoczenia od 5°C do 30°C, na czystej nawierzchni. Badanie należy wykonać przed dopuszczeniem nawierzchni do ruchu drogowego oraz powtórnie w okresie od 4 do 8 tygodni od oddania nawierzchni do eksploatacji. Badanie powtórne należy wykonać w śladzie koła. Jeżeli warunki atmosferyczne uniemożliwiają wykonanie pomiaru w wymienionym terminie, powinien być on zrealizowany z najmniejszym możliwym opóźnieniem. Uzyskane wartości współczynnika tarcia należy rejestrować z dokładnością do trzech miejsc po przecinku. Miarą właściwości przeciwpoślizgowych jest miarodajny współczynnik tarcia. Za miarodajny współczynnik tarcia przyjmuje się różnicę wartości średniej E(m) i odchylenia standardowego D : E(m) - D. Wyniki podaje się z dokładnością do dwóch miejsc po przecinku. Długość ocenianego odcinka nawierzchni nie powinna być większa niż 1000 m a liczba pomiarów nie mniejsza niż 10. Odcinek końcowy o długości mniejszej niż 500 m należy oceniać łącznie z odcinkiem poprzedzającym. Wymagane parametry miarodajnego współczynnika tarcia nawierzchni określa Tablica:

Klasa drogi	Element nawierzchni	Miarodajny współczynnik tarcia przy prędkości zablokowanej opony względem nawierzchni		
		30 km/h	60 km/h	90 km/h
A, S	Pasy ruchu zasadnicze, dodatkowe, awaryjne	0,55	0,49	0,44
	Pasy włączania i wyłączania, jezdnie łącznic	0,55	0,51	0,47
GP, G	Pasy ruchu, pasy dodatkowe, utwardzone pobocza	0,51	0,41	0,34

7. OBMIAR ROBÓT

7.1. Ogólne zasady obmiaru robót

Ogólne zasady obmiaru robót podano w STWiORB DM.00.00.00 „Wymagania ogólne”.

7.2. Jednostka obmiarowa

Jednostką obmiarową jest 1 m² (metr kwadratowy) wykonanej warstwy ścieralnej z betonu asfaltowego (AC)

8. ODBIÓR ROBÓT

8.1. Ogólne zasady odbioru robót

Ogólne zasady odbioru robót podano w ST D-M-00.00.00. „Wymagania ogólne” p.8.

Warstwę nawierzchniową należy uznać za wykonaną zgodnie z wymaganiami niniejszej STWiORB, jeżeli wyniki wszystkich badań i pomiarów kontrolnych oraz sprawdzeń, wymienionych w pkt.6, są pozytywne.

9. PODSTAWA PŁATNOŚCI

9.1. Ogólne ustalenia dotyczące podstawy płatności

Ogólne ustalenia dotyczące podstawy płatności podano w STWiORB DM.00.00.00 „Wymagania ogólne”.

9.2. Cena jednostki obmiarowej

Cena wykonania 1 m² warstwy ścieralnej z betonu asfaltowego (AC) obejmuje:

- prace pomiarowe i roboty przygotowawcze,
- oznakowanie robót,
- oczyszczenie i skropienie podłoża,
- dostarczenie materiałów i sprzętu,
- opracowanie recepty laboratoryjnej,
- wykonanie próby technologicznej i odcinka próbnego,
- wyprodukowanie mieszanki betonu asfaltowego i jej transport na miejsce wbudowania,
- posmarowanie lepiszczem lub pokrycie taśmą asfaltową krawędzi urządzeń obcych i krawężników,
- rozłożenie i zagęszczenie mieszanki betonu asfaltowego,
- obcięcie krawędzi i posmarowanie lepiszczem,
- utrzymanie i pielęgnacja warstwy w trakcie robót,
- przeprowadzenie pomiarów i badań wymaganych w specyfikacji technicznej,
- odwiezienie sprzętu.

10. PRZEPISY ZWIĄZANE

- PN-EN 459-2 Wapno budowlane – Część 2: Metody badań
- PN-EN 932-3 Badania podstawowych właściwości kruszyw – Procedura i terminologia uproszczonego opisu petrograficznego
- PN-EN 932-5 Badania podstawowych właściwości kruszyw – Część 5: Wyposażenie podstawowe i wzorcowanie
- PN-EN 933-1 Badania geometrycznych właściwości kruszyw – Oznaczanie składu ziarnowego. Metoda przesiewania
- PN-EN 933-3 Badania geometrycznych właściwości kruszyw – Oznaczanie kształtu ziaren za pomocą wskaźnika płaskości
- PN-EN 933-4 Badania geometrycznych właściwości kruszyw – Część 4: Oznaczanie kształtu ziaren – Wskaźnik kształtu

- PN-EN 933-5 Badania geometrycznych właściwości kruszyw – Oznaczanie procentowej zawartości ziaren o powierzchniach powstałych w wyniku przekruszenia lub łamania kruszyw grubych
- PN-EN 933-6 Badania geometrycznych właściwości kruszyw – Część 6: Ocena właściwości powierzchni – Wskaźnik przepływu kruszywa
- PN-EN 933-9 Badania geometrycznych właściwości kruszyw – Ocena zawartości drobnych cząstek – Badania błękitem metylenowym
- PN-EN 933-10 Badania geometrycznych właściwości kruszyw – Część 10: Ocena zawartości drobnych cząstek – Uziarnienie wypełniaczy (przesiewanie w strumieniu powietrza)
- PN-EN 1097-2 Badania mechanicznych i fizycznych właściwości kruszyw – Metody oznaczania odporności na rozdrabianie
- PN-EN 1097-3 Badania mechanicznych i fizycznych właściwości kruszyw – Oznaczanie gęstości nasypowej i jamistości
- PN-EN 1097-4 Badania mechanicznych i fizycznych właściwości kruszyw – Część 4: Oznaczanie pustych przestrzeni suchego, zagęszczonego wypełniacza
- PN-EN 1097-5 Badania mechanicznych i fizycznych właściwości kruszyw – Część 5: Oznaczanie zawartości wody przez suszenie w suszarce z wentylacją
- PN-EN 1097-6 Badania mechanicznych i fizycznych właściwości kruszyw – Część 6
- BN-8931-04 Pomiar równości nawierzchni planografem i łątą
- Kruszywa do mieszanek mineralno-asfaltowych i powierzchniowych utrwaleń na drogach krajowych WT-1 2014 Wymagania Techniczne
- Nawierzchnie asfaltowe na drogach krajowych WT-2 2014 Wymagania techniczne
- WT-2 Nawierzchnie asfaltowe 2008
- Rozporządzenie MTiGM w sprawie warunków technicznych, jakim powinny odpowiadać drogi publiczne i ich usytuowanie (Dz.U. nr 43 z dnia 2 marca 1999)
- Katalogu typowych konstrukcji nawierzchni podatnych i półsztywnych (Załącznik do zarządzenia nr 31 Generalnego Dyrektora Dróg Krajowych i Autostrad z dnia 16.06.2014 r,

D.05.03.11 FREZOWANIE NAWIERZCHNI BITUMICZNYCH NA ZIMNO

1. WSTĘP

1.1. Przedmiot specyfikacji technicznej (ST)

Przedmiotem niniejszej Specyfikacji Technicznej są wymagania dotyczące wykonania i odbioru robót związanych z wykonaniem frezowania istniejącej nawierzchni bitumicznej na zimno w ramach **Rozbudowy skrzyżowania drogi powiatowej nr 2839W - ulicy Gościniec, z drogą gminną – ul. Rybną, w miejscowości Wola Gołkowska.**

1.2. Zakres stosowania ST

Specyfikacja Techniczna jest stosowana jako dokument przetargowy i kontraktowy przy zleceniu realizacji robót wymienionych w punkcie 1.1.

1.3. Zakres robót objętych ST

Ustalenia zawarte w niniejszej specyfikacji mają zastosowanie przy wykonywaniu frezowania istniejącej nawierzchni bitumicznej w zakresie wykorzystania istniejącej nawierzchni jako podbudowy nawierzchni docelowej o grubościach i lokalizacji zgodnie z Dokumentacją Projektową.

1.4. Określenia podstawowe

1.4.1. **Frezowanie nawierzchni asfaltowej na zimno** - kontrolowany proces skrawania warstwy nawierzchni asfaltowej bez jej ogrzania, na określoną głębokość.

1.4.2. **Frezarka drogowa** – maszyna do nia nawierzchni na zimno.

1.4.3. Pozostałe określenia podstawowe podane w niniejszej ST są zgodne z obowiązującymi polskimi normami i ST D-M.00.00.00 "Wymagania ogólne", pkt 1.4.

1.5. Ogólne wymagania dotyczące robót

Ogólne wymagania dotyczące robót podano w ST D-M.00.00.00 "Wymagania ogólne", pkt 1.5.

2. MATERIAŁY

Materiały nie występują.

3. SPRZĘT

3.1. Ogólne wymagania dotyczące sprzętu

Ogólne wymagania dotyczące sprzętu podano w ST D-M.00.00.00 "Wymagania ogólne", pkt 3.

3.2. Sprzęt do wykonania frezowania

Należy stosować frezarki drogowe umożliwiające nie nawierzchni asfaltowej na zimno na określoną w Dokumentacji Projektowej głębokość i z dokładnością określoną w punkcie 6 niniejszej ST.

Frezarka powinna być sterowana elektronicznie i zapewniać zachowanie wymaganej równości oraz pochyłeń podłużnych i poprzecznych nawierzchni po niu. Inżynier może dopuścić frezarki sterowane mechanicznie o ile zachowana zostanie dokładność skrawania podana w pkt 6.

Szerokość robocza oraz max. głębokość nia będzie wynikać z założonej przez Wykonawcę organizacji robót i powinna być zaakceptowana przez Inżyniera.

Mechaniczna szczotka do sprzątania pozostałego po niu urobku musi być wyposażona w pojemnik na zmieciony urobek. Natychmiast po zapełnieniu pojemnik musi być opróżniony na skrzynię ładunkową samochodu odbierającego urobek spod frezarki. Nie dopuszcza się do sprzątania urobku z nawierzchni na pobocze ziemne lub do rowów.

Frezarki powinny być wyposażone w przenośnik s nego materiału, podający go z jezdni na samochody.

Przy pracach prowadzonych na odcinku zabudowanym, frezarki muszą być zaopatrzone w systemy odpylania.

Wykonawca może używać tylko frezarki zaakceptowanej przez Inżyniera.

Pozostały sprzęt możliwy do wykorzystania:

- spychareki, kopareki lub inny sprzęt wyposażony w zrywaki,
- kruszarki, do rozkruszenia nadziarna w materiale odzyskanym z nawierzchni,
- sortowniki do ewentualnego rozsegregowania materiału odzyskanego z nawierzchni.

4. TRANSPORT

4.1. Ogólne wymagania dotyczące transportu

Ogólne wymagania dotyczące transportu podano w ST D-M.00.00.00 "Wymagania ogólne", pkt 4.

4.2. Transport materiałów (urobku po s niu)

Do przewozu sfrezowanego materiału należy stosować samochody samowyładowcze. Transport powinien być tak zorganizowany, aby zapewnić pracę frezarki bez postojów.

5. WYKONANIE ROBÓT

5.1. Ogólne zasady wykonywania robót

Ogólne zasady wykonywania robót podano w ST D-M.00.00.00 "Wymagania ogólne", pkt 5.

5.2. Wymagania organizacyjne

Przed przystąpieniem do wykonania robót Wykonawca zobowiązany jest do sporządzenia we własnym zakresie i na własny koszt projektu roboczego zawierającego:

- plan rzędnych powierzchni istniejącej warstwy bitumicznej,
- naniesienie na plan rzędnych, w oparciu o dane Dokumentacji Projektowej, grubości warstw nawierzchni, które podlegać będą niu.
- projekt zabezpieczenia terenu nia zgodnie z Rozporządzeniem Ministra Infrastruktury z dnia 3 lipca 2003r w sprawie szczegółowych warunków technicznych dla znaków i sygnałów świetlnych oraz urządzeń bezpieczeństwa ruchu i warunków ich umieszczenia na drogach (Dziennik Ustaw z 2008 r. Nr 67 poz. 413).

Założono, że niu podlegają warstwy nawierzchni o grubości podanej w Dokumentacji Projektowej i przy zachowaniu spadków, zgodnie z Dokumentacją Projektową.

5.3. Wykonanie frezowania

Nawierzchnia powinna być sfrezowana do głębokości i szerokości zgodnych z Dokumentacją Projektową.

Po wykonaniu frezowania należy oczyścić nawierzchnię przy użyciu sprzętu wg pkt 3. Inżynier może podjąć decyzję o konieczności frezowania dodatkowych powierzchni, ponad te, które zostały wykazane w Dokumentacji Projektowej.

W rejonie obiektów inżynierskich nie przeprowadzać z wyjątkową starannością, by nie uszkodzić elementów obiektów, takich jak dylatacje, wpusty odwodnieniowe itp.

Jeżeli ruch drogowy będzie dopuszczony po s nej części jezdni, to wówczas, ze względów bezpieczeństwa muszą być spełnione następujące warunki:

- a) należy usunąć sfrezowany materiał i oczyścić nawierzchnię,
- b) przy niu poszczególnych pasów ruchu, wysokość podłużnych, pionowych krawędzi nie może przekraczać 40 mm,
- c) przy lokalnych naprawach polegających na s niu nawierzchni przy linii krawężnika (ścieku) dopuszcza się większy uskok niż określono w pkt b), ale przy głębokości większej od 75mm wymaga on specjalnego oznakowania,
- d) pionowe krawędzie poprzeczne na zakończenie dna roboczego powinny mieć klinowo ścięte krawędzie.

5.4. Destrukt

Destrukt bitumiczny z nia istniejącej nawierzchni stanowi własność Wykonawcy i powinien być wywieziony i ewentualnie utylizowany na koszt Wykonawcy.

6. KONTROLA JAKOŚCI ROBÓT

6.1. Ogólne zasady kontroli jakości robót

Ogólne zasady kontroli jakości robót podano w ST D-M.00.00.00 "Wymagania ogólne", pkt 6.

6.2. Kontrola jakości frezowania

Kontrola jakości robót podczas nia nawierzchni na zimno powinna obejmować pomiary określone w tablicy 1.

Tablica 1. Zakres i częstotliwość badań kontrolnych przy frezowaniu nawierzchni na zimno

Lp.	Właściwość	Częstotliwość badań kontrolnych
1.	Równość podłużna	Łatą 4-metrową co 20 m
2.	Równość poprzeczna	Łatą 4-metrową co 20 m
3.	Spadki poprzeczne	Co 50 m
4.	Szerokość nia	
5.	Głębokość nia	Na bieżąco

Nierówności powierzchni po niu mierzone łątą 4-metrową zgodnie z BN-68/8931-04 nie powinny przekraczać 6 mm.

Spadki poprzeczne nawierzchni po niu powinny być zgodne ze spadkami projektowanymi, z tolerancją $\pm 0,5\%$.

Szerokość frezowania powinna odpowiadać szerokości projektowanej z dokładnością ± 3 cm.

Głębokość frezowania powinna odpowiadać głębokości projektowanej z dokładnością ± 5 mm.

7. OBMIAR ROBÓT

7.1. Ogólne zasady obmiaru robót

Ogólne zasady obmiaru robót podano w STWiORB DM.00.00.00 „Wymagania ogólne”.

7.2. Jednostka obmiarowa

Jednostką obmiaru jest 1 m² (metr kwadratowy) frezowanej warstwy o grubości wg Dokumentacji projektowej.

8. ODBIÓR ROBÓT

8.1. Ogólne zasady odbioru robót

Ogólne zasady odbioru robót podano w ST D-M.00.00.00 „Wymagania ogólne” pkt 8.

Roboty uznaje się za wykonane zgodnie z Dokumentacją Projektową, ST i wymaganiami Inżyniera, jeżeli wszystkie pomiary i badania z zachowaniem tolerancji wg pkt. 6 dały wyniki pozytywne.

9. PODSTAWA PŁATNOŚCI

9.1. Ogólne ustalenia dotyczące podstawy płatności

Ogólne ustalenia dotyczące podstawy płatności podano w STWiORB DM.00.00.00 „Wymagania ogólne”.

9.2. Cena jednostki obmiarowej

Cena jednostkowa wykonania frezowania na zimno obejmuje:

- inwentaryzację stanu istniejącego nawierzchni,
- prace pomiarowe,
- usunięcie łąt z asfaltu lanego na pełną głębokość ich występowania,
- frezowanie,
- odwiezienie destruktu na składowisko Wykonawcy lub składowisko odpadów,
- koszt składowania na składowisku odpadów lub jego utylizacji,
- oczyszczenie frezowanej nawierzchni i odkucie słabo przylegających warstw,
- przeprowadzenie pomiarów powierzchni po frezowaniu,
- oznakowanie Robót i utrzymanie nawierzchni po sfrezowaniu,
- uporządkowanie terenu,
- wykonanie innych czynności niezbędnych do realizacji Robót objętych niniejszą STWiORB, zgodnie z Dokumentacją Projektową.

10. PRZEPISY ZWIĄZANE

1. BN-68/8931-04 Drogi samochodowe. Pomiar równości nawierzchni planografem i łątą.
2. Ustawa z dnia 14 grudnia 2012 r. o odpadach (Dz.U. 2013 r., poz.21, z późn. zm.)
3. Rozporządzenie Ministra Infrastruktury z dnia 3 lipca 2003r w sprawie szczegółowych warunków technicznych dla znaków i sygnałów świetlnych oraz urządzeń bezpieczeństwa ruchu i warunków ich umieszczania na drogach (Dziennik Ustaw z 2008 r. Nr 67 poz. 413).

D.05.03.23 NAWIERZCHNIA Z BETONOWEJ KOSTKI BRUKOWEJ

1. Wstęp

1.1. Przedmiot Szczegółowej Specyfikacji Technicznej (SST)

Przedmiotem niniejszej Szczegółowej Specyfikacji Technicznej są wymagania dotyczące wykonania i odbioru robót związanych z wykonaniem nawierzchni z betonowej kostki brukowej wraz z podbudową w ramach **Rozbudowy skrzyżowania drogi powiatowej nr 2839W - ulicy Gościniec, z drogą gminną – ul. Rybną, w miejscowości Wola Gołkowska.**

1.2. Zakres stosowania SST

Szczegółowa Specyfikacja Techniczna jest stosowana jako dokument przetargowy i kontraktowy przy zleceniu i realizacji robót wymienionych w punkcie 1.1

1.3. Zakres robót objętych SST

Ustalenia zawarte w niniejszej specyfikacji dotyczą zasad prowadzenia robót związanych z wykonaniem nawierzchni z betonowej kostki brukowej gr 8 cm typu zgodnie z lokalizacją określoną w Dokumentacji Projektowej.

Zakres robót obejmuje:

- a) Nawierzchnie wysp dzielących i opasek z betonowej kostki brukowej gr 8 cm są wykonywane na podsypce cementowo – piskowej gr. 3 cm ułożonej na podbudowie z mieszanki związanej spoiwem hydraulicznym C3/4 (warstwy z kruszywa stabilizowanego cementem) gr. 15 cm (D.04.05.01) i warstwie odsączającej gr. 10 cm (D.04.02.02) z uwzględnieniem niezbędnego zakresu robót ziemnych (D.02.00.00)
- b) Nawierzchnie zjazdów z betonowej kostki brukowej gr 8 cm są wykonywane na podsypce cementowo – piskowej gr. 3 cm ułożonej na podbudowie z mieszanki niezwiązanej (kruszywo łamane stabilizowane mechanicznie) 0/31.5, C90/3 gr. 25 cm (D.04.04.02) i warstwie odsączającej gr. 10 cm (D.04.02.02) z uwzględnieniem niezbędnego zakresu robót ziemnych (D.02.00.00)

1.4. Określenia podstawowe

Określenia podstawowe podane w niniejszej ST są zgodne z obowiązującymi odpowiednimi normami i z definicjami podanymi w ST D-M.00.00.00 „Wymagania ogólne”, pkt 1.4.

1.4.1. Betonowa kostka brukowa – prefabrykowany element budowlany, przeznaczony do budowy warstwy ścieralnej nawierzchni, wykonany metodą wibroprasowania z betonu niezbrojonego niebarwionego lub barwionego, jedno- lub dwuwarstwowego, charakteryzujący się kształtem, który umożliwia wzajemne przystawanie elementów.

1.4.2. Spoina - odstęp pomiędzy przylegającymi elementami (kostkami) wypełniony określonymi materiałami wypełniającymi.

1.5. Ogólne wymagania dotyczące robót

Wykonawca robót jest odpowiedzialny za jakość ich wykonania oraz za zgodność z ST, częścią rysunkową Dokumentacji Projektowej i poleceniami Inżyniera.

Ogólne wymagania dotyczące robót podano w ST D-M.00.00.00 „Wymagania ogólne” pkt 1.5.

2. Materiały

2.1. Ogólne wymagania dotyczące materiałów

Ogólne wymagania dotyczące materiałów podano w ST D-M.00.00.00 „Wymagania ogólne” pkt 2.

Wszystkie materiały użyte do budowy powinny pochodzić tylko ze źródeł uzgodnionych i zatwierdzonych przez Inżyniera. Źródła materiałów powinny być wybrane przez wykonawcę z wyprzedzeniem przed rozpoczęciem robót nie później niż 3 tygodnie. Do każdej ilości jednorazowo wysyłanego materiału dołączony powinien być dokument potwierdzający jego jakość.

2.2. Wymagania techniczne stawiane betonowym kostkom brukowym

Cechy stosowanej kostki betonowej (kształt, kolor, faza/mikrofaza/bezfazowa) powinny podlegać akceptacji Inżyniera.

Betonowa kostka brukowa powinna odpowiadać wymaganiom normy PN-EN 1338 zgodnie z poniższymi wskazaniami:

Lp	Cecha	Załącznik Normy	Wymaganie
	Kształt i wymiary		
1	Dopuszczalne odchyłki w mm od zadeklarowanych wymiarów kostki, dla grubości: < 100 mm ≥ 100 mm	C	Długość, szerokość, grubość ± 2,0 mm, ± 2,0 mm, ± 3,0 mm, ± 3,0 mm, ± 3,0 mm, ± 4,0 mm, Różnica pomiędzy dwoma pomiarami grubości tej samej kostki pominna nie przekraczać 3 mm
2	Odchyłki płaskości i pofalowania (jeśli maksymalne wymiary kostki przekraczają 300 mm), przy długości pomiarowej:	C	Maksymalna (w mm): 300 mm – wypukłość 1,5; wklęsłość 1,0 400 mm – wypukłość 2,0; wklęsłość 1,5
3	Właściwości fizyczne i mechaniczne		
4	Odporność na zamrażanie/rozmarzanie z udziałem soli odladzających (wg klasy 3, zał D)	D	Ubytek masy po badaniu: wartość średnia nie więcej niż 1,0 kg/m ² , przy czym każdy pojedynczy wynik < 1,5 kg/m ²
5	Wytrzymałość na rozciąganie przy rozłupywaniu	F	Wytrzymałość charakterystyczna T ≥ 3,6 MPa. Każdy pojedynczy wynik powyżej 2,9 MPa i nie powinien wykazywać obciążenia niszczącego mniejszego niż 250 N/mm długości rozłupania.
6	Trwałość (ze względu na wytrzymałość)	F	Kostki mają zadawalającą trwałość (wytrzymałość) jeśli spełnione są wymagania punktu 2.2. oraz istnieje konserwacja
7	Odporność na ścieranie (wg klasy 3 oznaczenia zał. H normy)	G i H	<ul style="list-style-type: none"> • Pomiar wykonany na tarczy szerokiej ściernej, wg zał. G normy – badanie podstawowe =< 23 mm • Pomiar wykonany na tarczy Bohmego wg zał. H normy (badanie alternatywne =< 20 000 mm³/5 000 mm²)
8	Odporność na poślizg/poślizgnięcie	I	<p>a. jeśli górna powierzchnia kostki nie była szlifowana lub polerowana – zadawalająca odporność</p> <p>b. jeśli wyjątkowo wymaga się podania wartości odporności na poślizg/poślizgnięcie – należy zadeklarować minimalną jej wartość mierzoną wg zał. I normy (wahadłowym przyrządem do badania tarcia)</p>

Kostki kolorowe powinny być barwione substancjami odpornymi na działanie czynników atmosferycznych, światła (w tym promieniowania UV) i silnych alkaliów (m.in. cementu, który przy wypełnieniu spoin zaprawą cementowo-piaskową nie może odbarwiać kostek). Zaleca się stosowanie środków stabilnie barwiących zaczyn cementowy w kostce, np. tlenki żelaza, tlenek chromu, tlenek tytanu, tlenek kobaltowo-glinowy (nie należy stosować do barwienia: sadz i barwników organicznych).

Uwaga: Naloty wapienne (wykwity w postaci białych plam) mogą pojawić się na powierzchni kostek w początkowym okresie eksploatacji. Powstają one w wyniku naturalnych procesów fizykochemicznych występujących w betonie i zanikają w trakcie użytkowania w okresie do 2-3 lat.

2.3. Materiały na podsypkę i wypełnienia szczelin

Kruszywo drobne 0/2 na podsypkę cementowo-piaskową powinno spełniać wymagania PN-EN 13242- kategoria uziarnienia G_F85.

Kruszywo drobne 0/2 do wypełnienia spoin powinno spełniać wymagania PN-EN 13242- kategoria uziarnienia G_F85. Kruszywo drobne do zapraw powinno spełniać wymagania PN-EN 13139 pod względem uziarnienia.

Zgodnie z wymaganiami dokumentacji projektowej należy stosować podsypkę cementowo-piaskową (przygotowaną w proporcji 1:4, z użyciem kruszywa drobnego, cementu CEM I 32,5 spełniającego wymagania PN-EN 197-1 oraz wody odpowiadającej wymaganiom PN-EN 1008).

Do wypełnienia spoin między krawężnikami należy stosować kruszywo drobne lub zaprawę cementowo-piaskową (przygotowaną w proporcji 1:2 z użyciem kruszywa drobnego, cementu CEM I 32,5 spełniającego wymagania PN-EN 197-1 oraz wody odpowiadającej wymaganiom PN-EN 1008) zgodnie z dokumentacją projektową.

2.4. Przechowywanie i składowanie materiałów

Kostki betonowe i płyty chodnikowe powinny być składowane w pozycji wbudowania na otwartej przestrzeni, na podłożu wyrównanym i odwodnionym z zastosowaniem podkładek i przekładek lub na paletach transportowych. Piasek należy gromadzić w przyzmacz na dobrze odwodnionym placu w warunkach zabezpieczających go zanieczyszczeniem i przed wymieszaniem różnych rodzajów i frakcji.

2.4. Materiały na podbudowę

Materiały na podbudowę powinny spełniać wymagania STWiOR:

- D.04.05.01 - Podbudowa z mieszanki związanej spoiwem hydraulicznym C3/4 (warstwy z kruszywa stabilizowanego cementem) gr. 15 cm
- D.04.04.02 - Podbudowie z mieszanki niezwiązanej (kruszywo łamane stabilizowane mechanicznie) 0/31.5, C90/3 gr. 25 cm
- D.04.02.02 – Warstwa odsączająca gr. 10 cm
- D.02.00.00 – Roboty ziemne

3. SPRZĘT

3.1. Ogólne wymagania dotyczące sprzętu

Sprzęt używany przez Wykonawcę powinien uzyskać akceptację Inżyniera. Sprzęt powinien odpowiadać wymaganiom ST D-M.00.00.00 „Wymagania ogólne” pkt 3.

3.2. Sprzęt do wykonania nawierzchni

Układanie betonowej kostki brukowej może odbywać się:

- a) ręcznie, zwłaszcza na małych powierzchniach,
- b) mechanicznie przy zastosowaniu urządzeń układających (układarek), składających się z wózka i chwytaka sterowanego hydraulicznie, służącego do przenoszenia z palety warstwy kostek na miejsce ich ułożenia; urządzenie to, po skończonym układaniu kostek, można wykorzystać do wmiatania piasku w szczeliny, zamocowanymi do chwytaka szczotkami.

Do przycinania kostek można stosować specjalne narzędzia tnące (np. przycinarki, szlifierki z tarczą). Do zagęszczania nawierzchni z kostki należy stosować zagęszczarki wibracyjne (płytkowe) z wykładziną elastomerową, chroniące kostki przed ścieraniem i wykruszaniem naroży.

Dodatkowo sprzęt podany w STWiOR:

- D.04.05.01 - Podbudowa z mieszanki związanej spoiwem hydraulicznym C3/4 (warstwy z kruszywa stabilizowanego cementem) gr. 15 cm
- D.04.04.02 - Podbudowie z mieszanki niezwiązanej (kruszywo łamane stabilizowane mechanicznie) 0/31.5, C90/3 gr. 25 cm
- D.04.02.02 – Warstwa odsączająca gr. 10 cm
- D.02.00.00 – Roboty ziemne

4. Transport

4.1. Ogólne wymagania dotyczące transportu

Ogólne wymagania dotyczące transportu podano w ST D-M.00.00.00 „Wymagania ogólne” pkt 4.

4.2. Transport materiałów do wykonania nawierzchni

Betonowe kostki brukowe mogą być przewożone na paletach – dowolnymi środkami transportowymi po osiągnięciu przez beton wytrzymałości na ściskanie co najmniej 15 MPa. Kostki w trakcie transportu powinny być zabezpieczone przed przemieszczaniem się i uszkodzeniem.

5. Wykonanie robót

5.1. Ogólne zasady wykonania robót

Ogólne wymagania wykonywania robót podano w ST D-M.00.00.00 „Wymagania ogólne” pkt 5.

5.3. Podłoże i podbudowa

Podłoże i podbudowa pod warstwę betonowej kostki brukowej powinno być wykonane według następujących STWiOR i spełniać ich wymagania:

- a) Nawierzchnie wysp dzielących i opasek z betonowej kostki brukowej gr 8 cm są wykonywane na podsypce cementowo – piskowej gr. 3 cm ułożonej na podbudowie z mieszanki związanej spoiwem hydraulicznym C3/4 (warstwy z kruszywa stabilizowanego cementem) gr. 15 cm (D.04.05.01) i warstwie odsączającej gr. 10 cm (D.04.02.02) z uwzględnieniem niezbędnego zakresu robót ziemnych (D.02.00.00)
- b) Nawierzchnie zjazdów z betonowej kostki brukowej gr 8 cm są wykonywane na podsypce cementowo – piskowej gr. 3 cm ułożonej na podbudowie z mieszanki niezwiązanej (kruszywo łamane stabilizowane mechanicznie) 0/31.5, C90/3 gr. 25 cm (D.04.04.02) i warstwie odsączającej gr. 10 cm (D.04.02.02) z uwzględnieniem niezbędnego zakresu robót ziemnych (D.02.00.00)

5.4. Obramowanie nawierzchni

Rodzaj obramowania nawierzchni powinien być zgodny z Dokumentacją Projektową. Ustawianie krawężników, oporników i obrzeży powinno być zgodne z wymaganiami zawartymi w ST D.08.01.01 „Krawężniki i oporniki betonowe” oraz D.08.03.01 „Obrzeża betonowe”.

Krawężniki i obrzeża zaleca się ustawiać przed przystąpieniem do układania nawierzchni z kostki. Przed ich ustawieniem, pożądane jest ułożenie pojedynczego rzędu kostek w celu ustalenia szerokości nawierzchni i prawidłowej lokalizacji krawężników lub obrzeży.

5.5 Podsypka

Zgodnie z Dokumentacją Projektową przewiduje się wykonanie podsypki cementowo – piaskowej. Podsypkę cementowo - piaskową przygotowuje się w betoniarkach, a następnie rozściela się na uprzednio zwilżonej podbudowie, przy zachowaniu:

- współczynnika wodnocementowego od 0,25 do 0,35,
- wytrzymałości na ściskanie nie mniejszej niż $R_7 = 10$ MPa, $R_{28} = 14$ MPa.

W praktyce, wilgotność układanej podsypki powinna być taka, aby po ściśnięciu podsypki w dłoni podsypka nie rozsypywała się i nie było na dłoni śladów wody, a po naciśnięciu palcami podsypka rozsypywała się. Rozścielenie podsypki cementowo - piaskowej powinno wyprzedzać układanie nawierzchni z kostek od 3 do 4 m. Rozścielona podsypka powinna być wyprofilowana i zagęszczona w stanie wilgotnym, lekkimi walcami (np. ręcznymi lub zagęszczarkami wibracyjnymi).

Całkowite ubicie nawierzchni i wypełnienie spoin zaprawą musi być zakończone przed rozpoczęciem wiązania cementu w podsypce.

Dopuszczalnie odchyłki od zaprojektowanej grubości podsypki nie powinny przekraczać ± 1 cm.

5.6. Układanie nawierzchni z betonowych kostek brukowych

5.6.1. Ustalenie kształtu, wymiaru i koloru kostek oraz desenia ich układania

Kształt, wymiary, barwę i inne cechy charakterystyczne kostek oraz desień ich układania powinny być zgodne z Dokumentacją Projektową, a w przypadku braku wystarczających ustaleń Wykonawca przedkłada odpowiednie propozycje do zaakceptowania Inżynierowi.

5.6.2. Warunki atmosferyczne

Nawierzchnię na podsypce piaskowej zaleca się wykonywać w dodatnich temperaturach otoczenia.

5.6.3. Ułożenie nawierzchni z kostek

Warstwa nawierzchni z kostki powinna być wykonana z elementów o jednakowej grubości. Na większym fragmencie robót zaleca się stosować kostki dostarczone w tej samej partii materiału, w której niedopuszczalne są różne odcienie wybranego koloru kostki.

Układanie kostki można wykonywać ręcznie lub mechanicznie. Kostkę układa się około 1,5 cm wyżej od projektowanej niwelety, ponieważ po procesie ubijania podsypka zagęszcza się.

Powierzchnia kostek położonych obok urządzeń infrastruktury technicznej (np. studzienek, włączów itp.) powinna trwale wystawać od 3mm do 5 mm powyżej powierzchni tych urządzeń oraz od 3mm do 10 mm powyżej korytek ściekowych (ścieków).

Do uzupełnienia przestrzeni przy krawężnikach, obrzeżach i studzienkach można używać elementy kostkowe wykończeniowe w postaci tzw. połówek i dziewiątek, mających wszystkie krawędzie równe i odpowiednio fazowane.

5.6.4. Ubicie nawierzchni z kostek

Ubicie nawierzchni należy przeprowadzić za pomocą zagęszczarki wibracyjnej (płytkowej) z osłoną z tworzywa sztucznego. Do ubicia nie wolno używać walca.

Ubijanie nawierzchni należy prowadzić od krawędzi powierzchni w kierunku jej środka i jednocześnie w kierunku poprzecznym kształtek. Ewentualne nierówności powierzchniowe mogą być zlikwidowane poprzez ubijanie w kierunku wzdłużnym kostki.

Po ubiciu nawierzchni wszystkie kostki uszkodzone (np. pęknięte) należy wymienić na kostki całe.

5.6.5. Spoiny i szczeliny dylatacyjne

Szerokość spoin pomiędzy betonowymi kostkami brukowymi powinna wynosić od 3 mm do 5mm.

W przypadku stosowania prostopadłościennych kostek brukowych zaleca się aby osie spoin pomiędzy dłuższymi bokami tych kostek tworzyły z osią drogi kąt 45°, a wierzchołek utworzonego kąta prostego pomiędzy spoinami miał kierunek odwrotny do kierunku spadku podłużnego nawierzchni.

Po ułożeniu kostek, spoiny należy wypełnić zaprawą cementowo - piaskową, spełniającą wymagania pkt.2.3.2.

Zaprawę cementowo - piaskową zaleca się przygotować w betoniarce, w sposób zapewniający jej wystarczającą płynność. Spoiny można wypełnić przez rozlanie zaprawy na nawierzchnię i nagarnianie jej w szczeliny szczotkami lub rozgarniaczką z piórami gumowymi. Przed rozpoczęciem zalewania kostka powinna być oczyszczona i dobrze zwilżona wodą. Zalewa powinna całkowicie wypełnić spoiny i tworzyć monolit z kostkami. Przy wypełnianiu spoin zaprawą cementowo-piaskową należy zabezpieczyć przed zalaniem nią szczeliny dylatacyjne, wkładając zwinięte paski papy, zwitki z worków po cementzie itp. Po wypełnieniu spoin zaprawą cementowo-piaskową nawierzchnię należy starannie oczyścić; szczególnie dotyczy to nawierzchni z kostek kolorowych i z różnymi deseniami układania.

W przypadku układania kostek na podsypce cementowo - piaskowej i wypełnianiu spoin zaprawą cementowo - piaskową, należy przewidzieć wykonanie szczelin dylatacyjnych w odległościach nie większych niż co 8m. Szerokość szczelin dylatacyjnych powinna umożliwiać przejście przez nie przemieszczeń wywołanych wysokimi temperaturami nawierzchni w okresie letnim, lecz nie powinna być mniejsza niż 8mm. Szczeliny te powinny być wypełnione trwale zalewami i masami określonymi w pkt.2.3.3.

5.7. Pielęgnacja nawierzchni i oddanie jej do ruchu

Nawierzchnię na podsypce cementowo - piaskowej ze spoinami wypełnionymi zaprawą cementowo - piaskową, po jej wykonaniu należy przykryć warstwą wilgotnego piasku o grubości od 3,0 do 4,0 cm i utrzymywać ją w stanie wilgotnym przez 7 do 10 dni. Po upływie od 2 tygodni (przy temperaturze średniej otoczenia nie niższej niż 15°C) do 3 tygodni (w porze chłodniejszej) nawierzchnię należy oczyścić z piasku i można oddać do użytku.

6. KONTROLA JAKOŚCI ROBÓT**6.1. Ogólne zasady kontroli jakości robót**

Ogólne zasady kontroli jakości robót podano w ST D-M-00.00.00 „Wymagania ogólne” pkt.6.

6.2. Badania przed przystąpieniem do robót

Przed przystąpieniem do robót Wykonawca powinien uzyskać:

- a) w zakresie betonowej kostki brukowej
 - aprobatę techniczną,
 - certyfikat zgodności lub deklarację zgodności dostawcy oraz ewentualne wyniki badań cech charakterystycznych kostek, w przypadku żądania ich przez Inżyniera,
 - wyniki sprawdzenia przez Wykonawcę cech zewnętrznych kostek wg pkt.2.2.1.7.
- b) w zakresie innych materiałów
 - ew. badania właściwości kruszyw, piasku, wody, itp. określone w normach, które budzą wątpliwości Inżyniera.

Wszystkie dokumenty oraz wyniki badań Wykonawca przedstawia Inżynierowi do akceptacji.

6.3. Badania w czasie robót

Częstotliwość oraz zakres badań i pomiarów w czasie robót nawierzchniowych z kostki podaje tablica 2.

Tablica 2. Częstotliwość oraz zakres badań i pomiarów w czasie robót

Lp.	Wyszczególnienie badań i pomiarów	Częstotliwość badań	Wartości dopuszczalne
1	Sprawdzenie podsypki (przymiarem liniowym lub metodą niwelacji)	Bieżąca kontrola w 10 punktach dziennej działki roboczej: grubości, spadków i cech konstrukcyjnych w porównaniu z Dokumentacją Projektową i specyfikacją	Wg pkt 5.5, odchyłki od projektowanej grubości ± 1 cm
2	Badania wykonywania nawierzchni z kostki		
	a) zgodność z Dokumentacją Projektową	Sukcesywnie na każdej działce roboczej	-
	b) położenie osi w planie (sprawdzone geodezyjnie)	Co 50 m i we wszystkich punktach charakterystycznych	Przesunięcie od osi projektowanej do 2 cm

	c) rzędne wysokościowe (pomiarzone instrumentem pomiarowym)	Co 25 m przy krawędziach oraz we wszystkich punktach charakterystycznych	Odchylenia: +1 cm, -2 cm
	d) równość w profilu podłużnym (wg BN-68/8931-04 [9] łąką czterometrową)	Co 25 m przy krawędziach oraz we wszystkich punktach charakterystycznych	Nierówność do 8 mm
	e) równość w przekroju poprzecznym (sprawdzona łąką profilową z poziomnicą i pomiarze prześwitu klinem cechowanym oraz przyziarem liniowym względnie metodą niwelacji)	Co 25 m przy krawędziach oraz we wszystkich punktach charakterystycznych	Prześwity między tatrą a powierzchnią do 8 mm
	f) spadki poprzeczne (sprawdzone metodą niwelacji)	Co 25 m przy krawędziach oraz we wszystkich punktach charakterystycznych	Odchyłki od Dokumentacji Projektowej do 0,3 %
	g) szerokość nawierzchni (sprawdzona przyziarem liniowym)	Co 25 m przy krawędziach oraz we wszystkich punktach charakterystycznych	Odchyłki od szerokości projektowanej do ±5 cm
	li) szerokość i głębokość wypełnienia spoin i szczelin (ogłędziny i pomiar przyziarem liniowym po wykruszeniu dług. 10 cm)	W 20 punktach charakterystycznych (dzielnice roboczej)	Wg punktu 5.7.5
	i) sprawdzenie koloru i desenia ich ułożenia	Kontrola bieżąca	Wg decyzji Inżyniera

Z uwagi na niewielki zakres robót, częstotliwość badań i pomiarów pozostawia się do decyzji Inżyniera.

6.4. Badania wykonanych robót

Zakres badań i pomiarów wykonanej nawierzchni / betonowej kostki brukowej podano w tablicy 3.

Tablica 3. Badania i pomiary po ukończeniu budowy nawierzchni

I.p.	Wyszczególnienie badań i pomiarów	Sposób sprawdzenia
1	Sprawdzenie wyglądu zewnętrznego nawierzchni, krawężników, obrzeży, ścieków	Wizualne sprawdzenie jednorodności wyglądu, prawidłowości desenia, kolorów kostek, spękań, plam, deformacji, wykruszeń, spoin i szczelin
2	Badanie położenia krawędzie chodnika	Geodezyjne sprawdzenie położenia osi co 25 m i w punktach charakterystycznych (dopuszczalne przesunięcia wg lab. 2, Ip. 2b)
3	Rzędne wysokościowe, równość podłużna i poprzeczna, spadki poprzeczne i szerokość	Co 25 m i we wszystkich punktach charakterystycznych (wg metod i dopuszczalnych wartości podanych w lab. 2, lp. 2c do 2g)
4	Rozmieszczenie i szerokość spoin i szczelin nawierzchni oraz wypełnienie spoin i szczelin	Wg pkt.5.7.5.

7. OBMIAR ROBÓT

7.1. Ogólne zasady obmiaru robót

Ogólne zasady obmiaru robót podano w ST DM.00.00.00 "Wymagania ogólne", pkt 7.

7.2. Jednostka obmiarowa

Jednostką obmiarową jest 1 m² (metr kwadratowy) wykonania:

- nawierzchni wysp dzielących i opasek z betonowej kostki brukowej gr 8 cm są wykonywane na podsypce cementowo – piskowej gr. 3 cm ułożonej na podbudowie z mieszanki związanej spoiwem hydraulicznym C3/4 (warstwy z kruszywa stabilizowanego cementem) gr. 15 cm (D.04.05.01) i warstwie odsączającej gr. 10 cm (D.04.02.02) z uwzględnieniem niezbędnego zakresu robót ziemnych (D.02.00.00)
- nawierzchni zjazdów z betonowej kostki brukowej gr 8 cm są wykonywane na podsypce cementowo – piskowej gr. 3 cm ułożonej na podbudowie z mieszanki niezwiązanej (kruszywo łamane stabilizowane mechanicznie) 0/31.5, C90/3 gr. 25 cm (D.04.04.02) i warstwie odsączającej gr. 10 cm (D.04.02.02) z uwzględnieniem niezbędnego zakresu robót ziemnych (D.02.00.00)

8. ODBIÓR ROBÓT

8.1. Ogólne zasady odbioru robót

Ogólne zasady odbioru robót podano w ST DM.00.00.00 "Wymagania ogólne", pkt 8.

Roboty uznaje się za wykonane zgodnie z ST, Dokumentacją Projektową i poleceniami Inżyniera, jeżeli wszystkie pomiary z zachowaniem tolerancji wg pkt 6:

- niniejszej STWiORB oraz
- STWiORB D.04.05.01 - Podbudowia z mieszanki związanej spoiwem hydraulicznym C3/4 (warstwy z kruszywa stabilizowanego cementem) gr. 15 cm
- STWiORB D.04.04.02 - Podbudowie z mieszanki niezwiązanej (kruszywo łamane stabilizowane mechanicznie) 0/31.5, C90/3 gr. 25 cm
- STWiORB D.04.02.02 – Warstwa odsączająca gr. 10 cm
- STWiORB D.02.00.00 – Roboty ziemne

dały wyniki pozytywne

9. PODSTAWA PŁATNOŚCI

9.1. Ogólne ustalenia dotyczące podstawy płatności

Ogólne ustalenia dotyczące podstawy płatności podano w ST DM.00.00.00 "Wymagania ogólne", pkt 9.

9.2. Cena jednostki obmiarowej

Cena 1 m² (metra kwadratowego) wykonania nawierzchni z betonowej kostki brukowej obejmuje:

- przygotowanie i oznakowanie robót,
- opracowanie i zatwierdzenie wzoru deseni,
- przygotowanie podłoża i wykonanie podbudowy wg:
 - STWiORB D.04.05.01 - Podbudowia z mieszanki związanej spoiwem hydraulicznym C3/4 (warstwy z kruszywa stabilizowanego cementem) gr. 15 cm
 - STWiORB D.04.04.02 - Podbudowie z mieszanki niezwiązanej (kruszywo łamane stabilizowane mechanicznie) 0/31.5, C90/3 gr. 25 cm
 - STWiORB D.04.02.02 – Warstwa odsączająca gr. 10 cm
 - STWiORB D.02.00.00 – Roboty ziemne
- zakup i dostarczenie potrzebnych materiałów na miejsce wbudowania,
- rozścielenie i zagęszczenie podsypki cementowo-piaskowej,
- ułożenie i ubicie kostki,
- wypełnienie spoin i szczelin dylatacyjnych w nawierzchni,
- pielęgnacja nawierzchni,
- przeprowadzenie wymaganych pomiarów i badań laboratoryjnych wymagany STWiOR.

10. PRZEPISY ZWIĄZANE

- 1) PN-EN 197-1 Cement. Część 1: Skład, wymagania i kryteria zgodności dotyczące cementu powszechnego użytku
- 2) PN-EN 1338 Betonowe kostki brukowe. Wymagania i metody badań
- 3) PN-EN 1339 Betonowe płyty brukowe. Wymagania i metody badań
- 4) PN-EN 206-1:2003 Beton Część 1: Wymagania, właściwości, produkcja i zgodność.
- 5) PN-EN 13139 Kruszywa do zaprawy
- 6) PN-EN 13242 Kruszywa do niezwiązanych i związanych hydraulicznie materiałów stosowanych w obiektach budowlanych i budownictwie drogowym
- 7) PN-EN 1008 Woda zarobowa do betonu- Specyfikacja pobierania próbek, badania i ocena przydatności wody zarobowej do betonu, w tym wody odzyskanej z procesów produkcji betonu

**D.05.03.30 POŁĄCZENIE NOWEJ KONSTRUKCJI NAWIERZCHNI Z NAWIERZCHNIĄ
ISTNIEJĄCĄ**

1. WSTĘP

1.1. Przedmiot Szczegółowej Specyfikacji Technicznej (SST)

Przedmiotem niniejszej Szczegółowej Specyfikacji Technicznej są wymagania dotyczące wykonania i odbioru robót związanych z wykonaniem połączenia nowej konstrukcji nawierzchni z nawierzchnią istniejącą w ramach **Rozbudowy skrzyżowania drogi powiatowej nr 2839W - ulicy Gościniec, z drogą gminną – ul. Rybną, w miejscowości Wola Gołkowska.**

1.2. Zakres stosowania SST

Szczegółowa Specyfikacja Techniczna jest stosowana jako dokument przetargowy i kontraktowy przy zlecaniu i realizacji robót wymienionych w punkcie 1.1

1.3. Zakres robót objętych SST

Ustalenia zawarte w niniejszej specyfikacji dotyczą zasad prowadzenia robót związanych z wykonaniem połączenia nowej konstrukcji nawierzchni z nawierzchnią istniejącą.

1.4. Określenia podstawowe

Określenia podstawowe podane w niniejszej ST są zgodne z obowiązującymi odpowiednimi normami i z definicjami podanymi w ST D-M.00.00.00 „Wymagania ogólne”, pkt 1.4.

1.5. Ogólne wymagania dotyczące robót

Wykonawca robót jest odpowiedzialny za jakość ich wykonania oraz za zgodność z ST, częścią rysunkową Dokumentacji Projektowej i poleceniami Inżyniera.

Ogólne wymagania dotyczące robót podano w ST D-M.00.00.00 „Wymagania ogólne” pkt 1.5.

2. MATERIAŁY

2.1. Ogólne wymagania dotyczące materiałów

Ogólne wymagania dotyczące materiałów podano w ST D-M.00.00.00 „Wymagania ogólne” pkt 2.

2.2. Materiały stosowane do wykonania robót.

Materiałami stosowanymi przy wykonywaniu robót według zasad niniejszej STWiORB są:

- poliestrowa siatka zbrojeniowa o oczkach 40x40mm zszyta jednostronnie z włókniną do warstw bitumicznych, o wytrzymałości na rozciąganie w obu kierunkach 50/50 kN/m,
- siatka z wysoko modułowych włókien poliestrowych (CPS) pokrytych polimerową warstwą ochronną o oczkach 35x35mm i wytrzymałości na rozciąganie 65/65kNm.
- geosyntetyczne siatki poliestrowe i zbrojeniowe powinny posiadać oznakowanie CE, tzn. wyrobów dopuszczonych do obrotu na wspólnym rynku europejskim. Wydana aprobatą techniczną IBDiM może być dokumentem odniesienia tylko do końca swojej ważności
- kruszywa i betony asfaltowe winny spełniać wymagania określone w STWiORB D.04.04.02; D.04.07.01A; D.05.03.05A/B
- destrukty - D.05.03.11.

3. SPRZĘT

3.1. Ogólne wymagania dotyczące sprzętu

Sprzęt używany przez Wykonawcę powinien uzyskać akceptację Inżyniera. Sprzęt powinien odpowiadać wymaganiom ST D-M.00.00.00 „Wymagania ogólne” pkt 3.

3.2. Sprzęt do wykonania robót

Sprzęt wymagany przy wykonywaniu frezowania, podbudowy i nawierzchni jest określony we właściwych STWiORB to jest: D.04.04.02; D.04.07.01A; D.05.03.05A/B i D.05.03.11.

Do układania geosyntetycznych siatek nie stosuje się specjalistycznego sprzętu. Do ułożenia należy stosować nóż z wymiennym ostrzem do cięcia oraz sprzęt zalecany do stosowania przez producenta.

4. TRANSPORT

4.1. Ogólne wymagania dotyczące transportu

Ogólne wymagania dotyczące transportu podano w ST D-M.00.00.00 „Wymagania ogólne” pkt 4.

4.2. Transport materiałów do wykonania robót

Sposób transportu przy wykonywaniu frezowania, podbudowy i nawierzchni jest określony we właściwych STWiORB to jest: D.04.04.02; D.04.07.01A; D.05.03.05A/B i D.05.03.11.

Geosyntetyczne siatki transportowane być powinny w rolkach w pozycji pionowej samochodami zamkniętymi.

5. WYKONANIE ROBÓT

5.1. Ogólne zasady wykonania robót

Ogólne wymagania wykonywania robót podano w ST D-M.00.00.00 „Wymagania ogólne” pkt 5.

5.3. Zakres robót

W zakres robót połączenia poprzecznego wchodzi:

- wyznaczenie i oznaczenie w terenie linii styku istniejącej nawierzchni i nowej konstrukcji,
- odcięcie i rozebranie istniejącej nawierzchni do linii styku w miejscu gdzie będzie wykonana nowa konstrukcja nawierzchni,
- sfrezowanie, wg rysunku „Szczegóły”, po stronie istniejącej nawierzchni warstwy grub. 4cm na całej szerokości drogi i na długości 1,00 m w celu ułożenia warstwy ścieralnej,
- dodatkowo sfrezować istniejącą nawierzchnię bitumiczną warstwą grubości 6 cm na całej szerokości drogi na długości 0,50 m, licząc od linii styku,

Do tak przygotowanego styku nawierzchni należy doprowadzić warstwę podbudowy z kruszywa łamanego stabilizowanego mechanicznie wg DM.04.04.02, jeśli frezowanie starej nawierzchni odkryje mineralną warstwę podbudowy, należy ją oczyścić i zagęścić.

Na "starej" podbudowie i na nowej warstwie podbudowy pomocniczej powinien być ten sam wtórny moduł odkształcenia $E_2 = 180 \text{ MPa}$.

Na ułożonej i zagęszczonej warstwie podbudowy z betonu asfaltowego rozłożyć należy w pasie szerokości 1.00 m poliestrową siatkę zbrojeniową do warstw bitumicznych o oczkach 40x40mm zszytą jednostronnie z włókniną o wytrzymałości w obu kierunkach 50 kN/m. Siatka ta powinna być rozłożona na szerokości 0.90 m po stronie "starej" nawierzchni i 1.00 m po stronie nowej nawierzchni. Zastosowana siatka powinna wykazywać całkowitą odporność na działanie roztworów kwasów, soli i zasad, mikroorganizmów oraz na hydrolizę. Powinna również być odporna na temperaturę mieszanki betonu asfaltowego nie mniejszą niż 170°C.

Przed rozłożeniem siatki należy skropić podłoże emulsją asfaltową kationową szybko rozpadową wg D.04.03.01. Siatkę umocować stosownie do zaleceń producenta. Na rozłożonej siatce ręcznie rozłożyć należy mieszankę betonu asfaltowego na warstwę wiążącą, a następnie zagęścić zgodnie z D.05.03.05B i ułożyć warstwę ścieralną wg DM.05.03.05A.

6. KONTROLA JAKOŚCI ROBÓT

6.1. Ogólne zasady kontroli jakości robót

Ogólne zasady kontroli jakości robót podano w ST D-M-00.00.00 „Wymagania ogólne” pkt.6.

6.2. Badania wykonywanych robót

Kontrola jakości robót polega na sprawdzeniu spełnienia wymogów podanych dla materiałów w punkcie 2 oraz dla robót w punkcie 5.

Należy również przeprowadzić kontrolę i badania wg ustaleń STWiORB: D.04.04.02; D.04.07.01A; D.05.03.05A/B i D.05.03.11

7. OBMIAR ROBÓT

7.1. Ogólne zasady obmiaru robót

Ogólne zasady obmiaru robót podano w ST DM.00.00.00 „Wymagania ogólne”, pkt 7.

7.2. Jednostka obmiarowa

Jednostką obmiarową jest 1 m (metr) wykonania połączenia (siatka poliestrowa szerokości 1 m).

8. ODBIÓR ROBÓT

8.1. Ogólne zasady odbioru robót

Ogólne zasady odbioru robót podano w ST DM.00.00.00 "Wymagania ogólne", pkt 8.
Roboty uznaje się za wykonane zgodnie z ST, Dokumentacją Projektową i poleceniami Inżyniera, jeżeli wszystkie pomiary z zachowaniem tolerancji wg pkt 6 niniejszej STWiORB oraz ustaleń D.04.04.02; D.04.07.01A; D.05.03.05A/B i D.05.03.11 dały wyniki pozytywne.

9. PODSTAWA PŁATNOŚCI

9.1. Ogólne ustalenia dotyczące podstawy płatności

Ogólne ustalenia dotyczące podstawy płatności podano w ST DM.00.00.00 "Wymagania ogólne", pkt 9.

9.2. Cena jednostki obmiarowej

Cena jednostki obmiarowej obejmuje:

- przygotowanie i oznakowanie robót,
- zakup i dostarczenie potrzebnych materiałów na miejsce wbudowania,
- wykonanie robót wg pkt 5 i D.04.04.02; D.04.07.01A; D.05.03.05A/B i D.05.03.11,
- skropienie podłoża emulsją asfaltową,
- ułożenie siatek zbrojeniowych,
- pielęgnacja nawierzchni,
- przeprowadzenie wymaganych pomiarów i badań laboratoryjnych wymagany STWiORB.

10. PRZEPISY ZWIĄZANE

wg D.04.04.02; D.04.07.01A; D.05.03.05A/B i D.05.03.11

D.06.01.01 UMOCNIE NIE SKARP, ROWÓW I WYSP PRZEZ HUMUSOWANIE I OBSIANIE

1. WSTĘP

1.1. Przedmiot Specyfikacji Technicznej (ST)

Przedmiotem niniejszej Specyfikacji Technicznej są wymagania dotyczące wykonania i odbioru robót związanych z umocnieniem powierzchniowym skarp i rowów w ramach **Rozbudowy skrzyżowania drogi powiatowej nr 2839W - ulicy Gościniec, z drogą gminną – ul. Rybną, w miejscowości Wola Gołkowska.**

1.2. Zakres stosowania ST

Specyfikacja Techniczna jest stosowana jako dokument przetargowy i kontraktowy przy zleceniu i wykonaniu robót wymienionych w punkcie 1.1.

1.3. Zakres robót objętych ST

Ustalenia zawarte w niniejszej specyfikacji mają zastosowanie przy wykonywaniu umocnień powierzchniowych przez:

- humusowanie z obsianiem,
- darniowanie
- hydroobsiew i obejmują humusowanie skarp i powierzchni wraz z obsianiem, o grubościach i lokalizacji zgodnie z Dokumentacją Projektową.

1.4. Określenia podstawowe

- 1.4.1. Rów - otwarty wykop, który zbiera i odprowadza wodę.
- 1.4.2. Darnina - płat lub pasmo wierzchniej warstwy gleby, przerośniętej i związanej korzeniami roślinności trawiastej.
- 1.4.3. Darniowanie - pokrycie darniną powierzchni korpusu drogowego w taki sposób, aby darnina w sposób trwały związała się z podłożem systemem korzeniowym. Darniowanie kożuchowe wykonuje się na płask, pasami poziomymi, układanymi w rzędach równoległych z przewiązaniem szczelin pomiędzy poszczególnymi płatami. Darniowanie w kratę (krzyżowe) wykonuje się w postaci pasów darniny układanych pod kątem 45o, ograniczających powierzchnie skarpy o bokach np. 1,0 x 1,0 m, które wypełnia się ziemią roślinną i zasiewa trawą.
- 1.4.4. Ziemia urodzajna (humus) - ziemia roślinna zawierająca co najmniej 2% części organicznych.
- 1.4.5. Humusowanie - zespół czynności przygotowujących powierzchnię gruntu do obudowy roślinnej, obejmujący dogęszczenie gruntu, rowkowanie, naniesienie ziemi urodzajnej z jej grabieniem (bronowaniem) i dogęszczeniem.
- 1.4.6. Moletowanie - proces umożliwiający dogęszczenie ziemi urodzajnej i wytworzenie bruzd, przeprowadzany np. za pomocą walca o odpowiednio ukształtowanej powierzchni.
- 1.4.7. Hydroobsiew - proces obejmujący nanoszenie hydromechaniczne mieszanek siewnych, środków użyźniających i emulsji przeciwoerozyjnych w celu umocnienia biologicznego powierzchni gruntu.
- 1.4.8. Brukowiec - kamień narzutowy nieobrobiony (otoczak) lub obrobiony w kształcie nieregularnym i zaokrąglonych krawędziach.
- 1.4.9. Prefabrykat - element wykonany w zakładzie przemysłowym, który po zmontowaniu na budowie stanowi umocnienie rowu lub ścieku.
- 1.4.10. Biowłóknina - mata z włókna bawełnianego lub bawełnopodobnego, wykonana techniką włókninową z równomiernie rozmieszczonymi w czasie produkcji nasionami traw i roślin motylkowatych, służąca do umacniania i zadarniania powierzchni.
- 1.4.11. Geosyntetyki - geotekstyli (przepuszczalne, polimerowe materiały, wytworzone techniką tkacką, dziewiarską lub włókninową, w tym geotkaniny i geowłókniny) i pokrewne wyroby jak: georuszty (płaskie struktury w postaci regularnej otwartej siatki wewnętrznie połączonych elementów), geomembrany (folie z polimerów syntetycznych), geokompozyty (materiały złożone z różnych wyrobów geotekstylnych), geokontenery (gabiony z tworzywa sztucznego), geosieci (płaskie struktury w postaci siatki z otworami znacznie większymi niż elementy składowe, z oczkami połączonymi węzłami), geomaty z siatki (siatki ze strukturą przestrzenną), geosiatki komórkowe (z taśm tworzących przestrzenną strukturę zbliżoną do plastra miodu).
- 1.4.12. Mulczowanie - naniesienie na powierzchnię gruntu ściółki (np. sieczki, stróżyn, trocin, torfu) z lepiszczem w celu ochrony przed wysychaniem i erozją.
- 1.4.13. Hydromulczowanie - sposób hydromechanicznego nanoszenia mieszaniny (o podobnych parametrach jak używanych do hydroobsiewu), w składzie której nie ma nasion traw i roślin motylkowatych.

- 1.4.14. Tymczasowa warstwa przeciwoerozyjna - warstwa na powierzchni skarp, wykonana z płynnych osadów ściekowych, emulsji bitumicznych lub lateksowych, biowłókniny i geosyntetyków, doraźnie zabezpieczająca przed erozją powierzchniową do czasu przejścia tej funkcji przez okrywą roślinną.
- 1.4.15. Ramka Webera - ramka o boku 50 cm, podzielona drutem lub żyłką na 100 kwadratów, każdy o powierzchni 25 cm², do określania procentowego udziału gatunków roślin, po obsianiu.
- 1.4.16. Pozostałe określenia podstawowe są zgodne z odpowiednimi polskimi normami i z definicjami podanymi w ST D-M-00.00.00 „Wymagania ogólne” pkt 1.4.

1.5. Ogólne wymagania dotyczące robót

Ogólne wymagania dotyczące robót podano w ST D-M.00.00.00 "Wymagania ogólne", pkt 1.5.

2. MATERIAŁY

2.1. Warunki ogólne stosowania materiałów

Warunki ogólne stosowania materiałów, ich pozyskiwania i składowania podano w ST D-M.00.00.00 "Wymagania ogólne", pkt 2.

2.2. Ziemia urodzajna (humus)

Ziemia urodzajna powinna zawierać co najmniej 2% części organicznych. Ziemia urodzajna powinna być wilgotna i pozbawiona kamieni większych od 5 cm oraz wolna od zanieczyszczeń obcych.

W przypadkach wątpliwych Inżynier może zlecić wykonanie badań w celu stwierdzenia, że ziemia urodzajna odpowiada następującym kryteriom:

- a) optymalny skład granulometryczny:
- frakcja ilasta ($d < 0,002$ mm) 12 - 18%,
 - frakcja pylasta (0,002 do 0,05mm) 20 - 30%,
 - frakcja piaszczysta (0,05 do 2,0 mm) 45 - 70%,
- b) zawartość fosforu (P_2O_5) > 20 mg/m²,
- c) zawartość potasu (K_2O) > 30 mg/m²,
- d) kwasowość pH $\geq 5,5$,
- e) obecność części organicznych: co najmniej 2%.
- f) zasolenie: < 1 g KCL/dm³,
- g) brak kamieni większych niż 5 cm, zanieczyszczeń obcych oraz korzeni chwastów trwałych,
- h) struktura ziemi: budowa agregatowa, brak brył ziemi większych niż 5 cm.

Zakłada się że ziemią urodzajną będzie humus zdjęty przed rozpoczęciem robót budowlanych i zmagazynowany w przyzmacz zgodnie z ST D.01.02.02 oraz doprowadzony do w/w właściwości.

Ponadto ziemia urodzajna powinna spełniać standardy jakości ziemi określone w rozporządzeniu Ministra Środowiska z dnia 9 września 2002 r. w sprawie standardów jakości gleby oraz standardów jakości ziemi (Dz.U. 2002 nr 165 poz. 1359).

W przypadkach wątpliwych Inżynier może zlecić wykonanie badań w celu stwierdzenia czy ziemia urodzajna odpowiada wymaganym kryteriom.

2.3. Nasiona traw

Wybór mieszanki traw należy dostosować do lokalnych warunków klimatycznych, rodzaju gleby, stopnia jej zawilgocenia i ekspozycji słonecznej. Zestaw roślin powinien obejmować gatunki wieloletnie. Zaleca się stosowanie mieszanek traw o drobnym, gęstym ukorzeniu, spełniające wymagania PN-R-65023 oraz wykazujących zwiększoną odporność na zasolenie. Warunkiem jest uzyskanie prawidłowego i trwałego zadarnienia.

Skład mieszanki traw winien zostać zatwierdzony przez Inżyniera.

Zaleca się stosowanie gotowych mieszanek traw. Gotowa mieszanka powinna mieć oznaczony procentowy skład gatunkowy, klasę, numer normy, wg której została wyprodukowana, zdolność kiełkowania, nazwy gatunków po łacinie.

Mieszanka powinna być wolna od nasion chwastów.

W przypadku braku możliwości zakupu gotowej mieszanki traw o składzie dostosowanym do warunków terenowych, należy wykonać mieszankę na zamówienie. Poszczególne gatunki traw do wykonania mieszanki powinny mieć określone: klasę, zdolność kiełkowania. Zdolność kiełkowania nasion powinna wynosić minimum 60%.

Etykiety ze zużytych opakowań po mieszankach nasion zastosowanych w pasie drogowym powinny być zachowane do czasu odbioru robót.

2.4. Mata kokosowa

Biodegradowana mata przeciwoerozyjna (siatka) wykonana w 100% z włókien kokosowych.

Minimalna wytrzymałość na rozciąganie:

- wzdłuż: ≥ 20 kN/m

- w poprzek: ≥ 13 kN/m.

Minimalna odporność na rozrywanie włókien: ≥ 200 N

Wielkość oczek: 10÷15mm

Gramatura: min. 700g/m².

Do mocowania mat zastosować szpilki drewniane lub stalowymi z ofertą producenta.

Mata powinna być składowana i przechowywana w rolkach owiniętych folią, w suchym i przewiewnym pomieszczeniu, zgodnie z zaleceniami producenta. Pomieszczenie to powinno być niedostępne dla gryzoni.

2.5. Darnina

Darninę należy wycinać z obszarów położonych najbliżej miejsca wbudowania. Cięcie należy przeprowadzać przy użyciu specjalnych pługów i krojów. Płaty lub pasma wyciętej darniny, w zależności od gruntu na jakim będą układane, powinny mieć szerokość od 25 do 50 cm i grubość od 6 do 10 cm.

Wycięta darnina powinna być w krótkim czasie wbudowana.

Darninę, jeżeli nie jest od razu wbudowana, należy układać warstwami w stosy, stroną porostu do siebie, na wysokość nie większą niż 1 m. Ułożone stosy winny być utrzymywane w stanie wilgotnym w warunkach zabezpieczających darninę przed zanieczyszczeniem, najwyżej przez 30 dni.

Szpilki do przybijania darniny powinny być wykonane z gałęzi, żerdzi lub drewna szczapowego. Szpilki powinny być proste, ostro zaciosane. Grubość szpilek powinna wynosić od 1,5 do 2,5 cm, a długość od 20 do 30 cm.

2.6. Nawozy mineralne

Zaleca się stosowanie gotowych mieszanek nawozów wieloskładnikowych zawierających azot, fosfor i potas. Dobór nawozów powinien być dokonany na podstawie badania ziemi urodzajnej w stacji chemiczno - rolniczej. Nawozy mineralne powinny być w oryginalnym opakowaniu, z podanym składem chemicznym (zawartość azotu, fosforu, potasu - N.P.K.) i udziałem procentowym składników. Nawozy należy zabezpieczyć przed zawilgoceniem i zbrzyleniem w czasie transportu i przechowywania. Nawozy należy stosować zgodnie z zaleceniem producenta. Nawożenie nawozami w formie pylistej, krystalicznej lub granulatu zakończyć 7 dni przed siewem.

2.7. Woda

Woda użyta do podlewania powierzchni trawiastych powinna pochodzić ze źródeł niebudzących wątpliwości.

2.8. Środki ochrony roślin

Do stosowania mogą być dopuszczone tylko te środki ochrony roślin, które przy prawidłowym stosowaniu, zgodnie z ich przeznaczeniem, nie stanowią zagrożenia dla zdrowia człowieka, zwierząt i środowiska i posiadają zezwolenie na dopuszczenie do obrotu.

2.9. Mieszanina do hydroobsiewu

Skład mieszanek traw, uzależniony od rodzaju gruntu, może być przyjmowany według PN-B-12074:1998 [4]. Nasiona roślin powinny spełniać wymagania PN-R-65023:1999 [9].

Emulsja asfaltowa powinna odpowiadać wymaganiom wytycznych technicznych [15], a popioły lotne PN-S-96035:1997 [11].

Ramowy skład mieszaniny na 1 m² hydroobsiewu powinien być następujący:

- kompozycje (mieszanki) nasion traw i roślin motylkowatych od 0,018 do 0,03 kg (180-300 kb/ha),
- włókna celulozowe od 0,09 do 0,15 kg/m², (900-1500 kg/ha)
- nawozy mineralne (NPK) od 0,02 do 0,05 kg (200-500 kg/ha).
- woda od 2,5 do 4 l/m², (25-40 m³/ha)
- oraz dodatkowe komponenty wspomagające (naturalne barwniki, kleje zawiązujące, hydrożele).

Skład mieszanek traw, uzależniony od rodzaju gruntu, może być przyjmowany według PN-B-12074.

Wybór gatunków należy dopasować do warunków miejscowych, a więc do rodzaju gleby i stopnia jej zawilgocenia. Najlepiej nadają się do tego specjalne mieszanki traw o gęstym i drobnym ukorzenieniu i o gwarantowanej jakości. Należy stosować mieszanki traw odpornych na zasolenie.

Wykonawca przedstawi Inżynierowi do akceptacji szczegółowy skład mieszaniny na podstawie:

- orzeczenia wydanego po badaniach składników mieszaniny z gruntem w specjalistycznym instytucie naukowo-badawczym, stacji rolniczo-chemicznej lub innej uprawnionej jednostce, względnie,

- wyników prób dokonanych na odcinku próbnym (poletku doświadczalnym) utworzonym na umacnianej powierzchni.

Grubość warstwy mieszanki znajdującej się na podłożu po wykonaniu zabiegu powinna wynosić 3-10mm.

Ze względu na brak oczekiwanych efektów, ochronę środowiska, bezpieczeństwo okolicznej ludności oraz nieprzyjemny zapach podczas prac agrotechnicznych, nie należy wykonywać hydrosiewu na bazie osadów ściekowych.

2.10. Biowłóknina

Biowłóknina oraz szpilki i kołki do jej przytwierdzenia powinny odpowiadać wymaganiom PN-B-12074:1998 [4]. Biowłóknina powinna zawierać mieszankę nasion zaleconą przez PN-B-12074:1998 [4] dla typu siedliska i rodzaju gruntu znajdującego się na umacnianej powierzchni.

Biowłóknina powinna być składowana i przechowywana w belach owiniętych folią, w suchym i przewiewnym pomieszczeniu, zgodnie z zaleceniami producenta. Pomieszczenie to powinno być niedostępne dla gryzoni.

Szpilki i kołki powinny być wykonane z gałęzi, żerdzi, obrzynków lub drzewa szczapowego. Grubość szpilek powinna wynosić od 1,5 cm do 2,5 cm, a długość od 25 do 35 cm. Grubość kołków powinna wynosić od 4 cm do 6 cm, a długość od 50 cm do 60 cm. W górnym końcu kołki powinny mieć nacięcia do nawinięcia sznurka.

Sznurek polipropylenowy do przytwierdzenia biowłókniny powinien spełniać wymagania PN-P-85012:1992 [8].

2.11. Geosyntetyki

Do powierzchniowego umocnienia przeciwoerozyjnego skarp należy stosować geosyntetyki określone w dokumentacji projektowej, np.:

- geotekstyli, w tym geotkaniny (wytwarzane przez przeplatanie przędzy, włókien, filamentów, taśm) i geowłókniny (warstwa runa lub włókien połączonych siłami tarcia lub kohezji albo adhezji),
- gęste geosiatki bezwęzłkowe, tj. płaskie struktury w postaci siatki o małym oczku,
- geokompozyty przepuszczalne, tj. materiały złożone z różnych geosyntetyków,
- geosiatki komórkowe, tj. przestrzenne struktury zbliżone wyglądem do plastra miodu,
- geomaty z siatki, tj. materiały geosyntetyczne w postaci siatki ze strukturą przestrzenną (odmianą jest geomata darniowa z wcześniej wyhodowaną trawą do natychmiastowego utworzenia roślinnego pokrycia skarpy).

Każdy zastosowany geosyntetyk powinien posiadać aprobatę techniczną, wydaną przez uprawnioną jednostkę.

Geosyntetyk do umocnienia przeciwoerozyjnego skarp powinien mieć charakterystykę zgodną z aprobatą techniczną oraz wymaganiami dokumentacji projektowej i SST. Zaleca się, aby geosyntetyki były odporne na działanie wilgoci, promieniowanie słoneczne, starzenie się, bez rozdarć, dziur i przerw ciągłości, z odpowiednią wytrzymałością na rozciąganie i rozerwanie i odpornością na działanie mikroorganizmów występujących w ziemi.

Geosyntetyki, dostarczane w rolkach opakowanych w folie, mogą być składowane bez specjalnego zabezpieczenia. Geosyntetyki nieopakowane należy chronić przed zamoczeniem wodą, zapyleniem i przed działaniem słońca. Przy składowaniu geosyntetyków należy przestrzegać zaleceń producentów.

Rolki mogą być wyładowane ręcznie lub za pomocą żurawi i ładowarek.

3. SPRZĘT

3.1. Ogólne warunki stosowania sprzętu

Ogólne warunki stosowania sprzętu podano w ST D-M.00.00.00 "Wymagania ogólne", pkt 3.

3.2. Sprzęt do wykonania robót

Do wykonania robót należy stosować:

- równiarek,
- ew. walców gładkich, żebrowanych lub ryflowanych,
- ubijaków o ręcznym prowadzeniu,
- wibratorów samobieżnych,
- płyt ubijających,
- hydrosiewnika z ciągnikiem oraz osprzętu do agrouprawy (np. włóki obręczowo-pierścieniowej, brony chwastownika - zgrzebła, wałowłóki),
- cysterny z wodą pod ciśnieniem (do zraszania) oraz węży do podlewania (miejsc niedostępnych),
- drobny sprzęt ręczny.

4. TRANSPORT

4.1. Warunki ogólne transportu

Ogólne warunki transportu podano w ST D-M.00.00.00 "Wymagania ogólne", pkt 4.

4.2. Transport materiałów

4.2.1. Transport darniny

Darninę można przewozić dowolnymi środkami transportu w warunkach zabezpieczających przed obsypaniem się ziemi roślinnej i odkryciem korzonków trawy oraz przed innymi uszkodzeniami.

4.2.2. Transport nasion traw

Nasiona traw można przewozić dowolnymi środkami transportu w warunkach zabezpieczających je przed zawilgoceniem.

4.2.3. Transport mieszanki do hydroobsiewu

Osady pobierane z oczyszczalni ścieków można transportować do miejsca obsiewu:

- komunalnymi wozami asenizacyjnymi, o pojemności do 10,0 m³,
- rolniczymi wozami asenizacyjnymi, wyposażonymi w pompy próżniowe (na odległości do około 5 km),
- w specjalnych zbiornikach.

4.2.4. Transport biowłókniny

Biowłókninę można przewozić dowolnymi środkami transportowymi w warunkach zabezpieczających przed zawilgoceniem.

4.2.5. Transport geosyntetyków

Geosyntetyki można przewozić dowolnymi środkami transportowymi w warunkach zabezpieczających przed nadmiernym zawilgoceniem, ogrzaniem i naświetleniem, uszkodzeniami podczas przemieszczania się w środku transportowym, chemikaliami lub tłuszczami oraz przedmiotami mogącymi przebić, rozciąć lub je zanieczyścić, z uwzględnieniem zaleceń producenta.

5. WYKONANIE ROBÓT

Ogólne warunki wykonania robót podano w ST D-M.00.00.00 "Wymagania ogólne", pkt 5.

5.1. Przygotowanie podłoża

Powierzchnia skarp i rowów winna odpowiadać wymaganiom określonym przez PN-S-02205.

5.2. Humusowanie

Na powierzchni skarp, rowów i pasa dzielącego przeznaczonych pod trawniki i nasadzenia zieleni należy rozłożyć warstwę ziemi urodzajnej. Teren pod humusowanie musi być oczyszczony z gruzu i zanieczyszczeń. Przed rozłożeniem ziemi urodzajnej należy wykonać zalecane przez stację chemiczno – rolniczą jej nawożenie.

W celu lepszego powiązania warstwy ziemi urodzajnej z gruntem, na powierzchni skarp przed rozłożeniem ziemi urodzajnej można wykonać rowki poziome lub pod kątem 30° do 45° o głębokości od 3 do 5 cm w odstępach co 0,5 do 1,0 m.

Humusowanie powinno być wykonane od górnej krawędzi skarpy do jej dolnej krawędzi. Warstwa ziemi urodzajnej powinna sięgać poza górną krawędź skarpy i poza podnóże skarpy nasypu od 15 do 25 cm.

Ziemia urodzajna powinna być starannie rozdrobniona, rozścielona równą warstwą oraz odpowiednio zagęszczona i starannie wyrównana.

Grubość warstwy ziemi urodzajnej powinna wynosić po zagęszczeniu 15 cm lub inna podana w Dokumentacji projektowej. Grubość warstwy ziemi urodzajnej pod darniowanie powinna wynosić po zagęszczeniu min. 7 cm.

Ziemie urodzajną należy przed wykonaniem obsiewu/hydrosiewu wałować wałem gładkim a następnie wałem kolczatką lub zagrabić.

5.3. Umocnienie skarp przez obsianie trawą

Pod wykonanie umocnienia skarp przez obsianie trawą należy przygotować warstwę ziemi urodzajnej zgodnie z pkt. 5.2.

Zastosowana ziemia powinna być pozbawiona chwastów i ich nasion. W przypadku zastosowania metod chemicznych, przed wykonaniem obsiewu należy zniszczyć chwasty przy użyciu herbicydów zatwierdzonych

przez Państwową Inspekcję Ochrony Roślin. Umocnienie skarp przez obsianie trawą może być wykonane metodą siewu lub hydrosiewu. Na stromych skarpach zalecany jest hydrosiew z dodatkiem włókien celulozowych. Obsianie należy wykonać w możliwie jak najkrótszym czasie po zakończeniu robót ziemnych.

Obsianie powierzchni skarp i pasa dzielącego nasionami traw należy wykonać w odpowiednich warunkach atmosferycznych w okresie wiosny lub jesieni. Wysiewanie zaleca się prowadzić, gdy temperatura przekracza 10°C, przy czym zaleca się okres na początku maja lub na przełomie września i października oraz w innych okresach zaakceptowanych przez Inżyniera. Nie zaleca się prowadzenia robót w czasie upałów. Przed siewem trawy przygotowany teren należy wałować wałem gładkim, a po wysiewie nasiona traw przykryć wałem kolczatką lub zagrabić. Siew powinien być wykonany w dni bezwietrzne.

Nasiona traw należy wysiać równomiernie w ilości 4 kg na 100 m². Nasiona należy przykryć przez przemieszanie z ziemią broną lekką lub wałem kolczatką. Po wysiewie nasion ziemia powinna być wałowana lekkim wałem w celu ostatecznego wyrównania i stworzenia dobrych warunków dla podsiąkania wody. Jeżeli przykrycie nasion nastąpiło wałem kolczatką, można nie stosować wału gładkiego.

W okresie wzrostu (może trwać 10-14 dni) oraz w okresie suszy powierzchnię, na której wysiano trawę, należy systematycznie zraszać, nie dopuszczając do przeschnięcia podłoża.

Na płaszczyznach trawników, na których nie odnotowano wschodów źdźbeł należy wykonać dosiewanie nasion traw.

Dopuszcza się zakładanie trawników metodą hydrosiewu. Skład mieszanki do hydrosiewu powinien być zaakceptowany przez Inżyniera. Składniki mieszanki muszą być dopuszczone do obrotu i mieć odpowiednie świadectwa jakości.

Hydrosiew może być wykonany wyłącznie przez przedsiębiorstwa posiadające doświadczenie w tej technologii.

5.4. Darniowanie

Pod wykonanie darniowania należy przygotować warstwę ziemi urodzajnej zgodnie z pkt. 5.2. Zastosowana ziemia powinna być pozbawiona chwastów i ich nasion. W przypadku zastosowania metod chemicznych przed wykonaniem darniowania należy zniszczyć chwasty przy użyciu herbicydów zatwierdzonych przez Państwową Inspekcję Ochrony Roślin. Darniowanie należy wykonać w możliwie jak najkrótszym czasie po zakończeniu robót ziemnych.

Darń należy układać wczesną wiosną do końca maja oraz we wrześniu, a w razie konieczności w październiku. W okresach suchych powierzchnie darniowane należy polewać wodą w godzinach popołudniowych przez okres od 2 do 3 tygodni. Można stosować inne zabiegi chroniące darń przed wysychaniem, zaakceptowane przez Inżyniera.

Przy darniowaniu kożuchowym darń należy układać pasami poziomymi, rozpoczynając od dołu skarpy. Pas dolny powinien być oparty o element zabezpieczający podstawę skarpy. W przypadku braku zabezpieczenia podstawy skarpy, dolny pas darniny powinien być zagłębiony w dno rowu lub teren na głębokość od 5 do 8 cm. Pasy darniny należy układać tak, aby ściśle przylegały do siebie, ale nie zachodziły na siebie. Powstałe szpary należy wypełnić odpowiednio przyciętymi kawałkami darniny. Ułożoną darninę należy uklepać drewnianym ubijakiem tak, aby darnina od strony korzeni przylegała ściśle do podłoża.

Wykonując darniowanie pod koniec okresu wegetacji oraz na skarpach o nachyleniu bardzo stromym, płyty darniny należy przybić szpilkami w ilości nie mniejszej niż 16 szt./m² i nie mniej niż 2 szt. na płyt.

Na wysokich nasypach (powyżej 3,5 m) wykonuje się darniowanie w kratę. Należy je wykonywać pasami nachylonymi do podstawy skarpy pod kątem 45°, krzyżującymi się w taki sposób, aby tworzyły niepokryte darniną kwadraty (okienka) o wymiarach zgodnych z dokumentacją projektową. Ułożone w kratę płyty darniny należy uklepać ubijakiem i przybić do podłoża szpilkami. Poła okienek należy obsiać mieszanką traw spełniającą wymagania określone w pkt. 2.4.

5.5. Zabiegi pielęgnacyjne

Zabiegi pielęgnacyjne Wykonawca jest zobowiązany wykonywać w okresie gwarancji określonym przez Zamawiającego w warunkach Kontraktu. Zabiegi należy przeprowadzać w miarę potrzeb wynikających z konieczności utrzymania terenów zieleni.

Najważniejszym zabiegiem w pielęgnacji umocnionych skarp przez obsiew lub darniowanie jest koszenie. Koszenie trawników w okresie gwarancji powinno się odbywać często i w regularnych odstępach czasu, przy czym częstość koszenia należy uzależniać od gatunku wysianej trawy. Pierwsze koszenie powinno być przeprowadzone, gdy trawa osiągnie wysokość około 10 cm. Wówczas należy skosić trawę na wysokość 8 cm, co wzmocni siewki i pobudzi je do wzrostu.

Następne koszenia powinny się odbywać w takich odstępach czasu, aby wysokość trawy przed kolejnym koszeniem nie przekraczała wysokości 10 do 12 cm. Przy kolejnych koszeniach minimalna wysokość trawy po skoszeniu powinna wynosić 4 - 5 cm. Ostatnie, przedzimowe koszenie trawników powinno być wykonane z 1 miesięcznym wyprzedzeniem spodziewanego nastania mrozów (dla warunków klimatycznych Polski można przyjąć pierwszą połowę października).

Osoby koszące trawniki muszą bezwzględnie unikać zbliżenia się do pni drzew, a także do innych roślin ozdobnych ze sprzętem koszącym. Pokos nie może znaleźć się na nawierzchniach oraz w rowach o dużym spadku podłużnym.

Wykonawca jest zobowiązany do zachowania czystości nawierzchni jezdni, zjazdów i chodników. Należy dopilnować, aby skoszona trawa nie została przemieszczona przez silne opady i wiatr do przydrożnych rowów i przepustów drogowych.

Biomasę, która zalega na nawierzchniach (zwłaszcza na jezdni) należy sprzątać w dniu wykonania koszenia. Skoszona roślinność ze stromych skarp oraz z rowów należy zebrać i do czasu wywiezienia gromadzić poza strefą spływu wody opadowej. Pozostawienie biomasy na skoszonych powierzchniach jest możliwe (jeżeli pozwalają na to warunki bezpieczeństwa) w przypadku silnego rozdrobnienia skoszonych roślin.

Chwasty trwale po pierwszym okresie należy usuwać ręcznie; środki chwastobójcze o selektywnym działaniu należy stosować z dużą ostrożnością i dopiero po okresie 6 miesięcy od założenia trawnika.

Trawniki w okresie gwarancji wymagają nawożenia mineralnego. Rodzaj i dawki nawozów należy dobierać na podstawie analiz prób gleby z powierzchni zatrawionych skarp i zaleceń nawozowych wykonanych przez stację chemiczno-rolniczą.

Badania muszą być wykonane w terminie umożliwiającym wykonanie nawożenia po uzyskaniu wyników ze stacji. Dawkę nawozów należy dostosować do bieżących potrzeb nawozowych. Mieszanki nawozów należy przygotować tak, aby trawom zapewnić składniki wymagane w poszczególnych porach roku:

- wiosną, trawnik wymaga mieszanki z przewagą azotu,
- od połowy lata należy ograniczyć azot, zwiększając dawki potasu i fosforu,
- ostatnie nawożenie nie powinno zawierać azotu, lecz tylko fosfor i potas.

5.6. Rozłożenie maty kokosowej

Matę kokosową należy rozłożyć na skarpach wzdłuż ekranów akustycznych na odcinkach nasadzeń pnączy. Matę należy kłaść tak, by przylegała całą powierzchnią do chronionej płaszczyzny skarpy.

Przewidziano rozłożenie pasa maty o szerokości 0,5 m poprzez rozwijanie rolki wzdłuż ekranu akustycznego z zachowaniem zakładki ok. 5 cm na złączeniach. W pas ten należy wbić klamry mocujące matę. Górną krawędź maty należy umieścić we wcześniej wykonanym wzdłuż ekranu rowku i umocować kotwami lub szpilkami w rozstawie co około 1 m. Dolną krawędź pasa maty o szerokości 0,5 m należy przymocować do powierzchni skarpy kotwami lub szpilkami w rozstawie co około 1 m. Wierzchołki wbitych kotew lub szpilek nie powinny wystawać ponad powierzchnię maty.

5.7. Tymczasowa warstwa przeciwoerozyjna

Tymczasowa warstwa przeciwoerozyjna doraźnie zabezpiecza przed erozją powierzchniową do czasu przejścia tej funkcji przez okrywę roślinną.

Tymczasowa warstwa przeciwoerozyjna może być wykonana z biowłókniny, geosyntetyków, z płynnych osadów ściekowych, emulsji bitumicznych lub lateksowych np. metodą mulczowania lub hydromulczowania.

Mulczowanie polega na naniesieniu na powierzchnię gruntu ściółki (np. siewki, stróżyn, trocin, substratu torfu) z lepiszczem (np. emulsją asfaltową) w celu ochrony przed wysychaniem i erozją, w ilości od 0,03 do 0,05 kg/m².

Zaleca się wykonanie tymczasowej warstwy przeciwoerozyjnej na wyprofilowanych skarpach, które jeszcze w stanie surowym powinny być niezwłocznie zabezpieczone przed erozją. Właściwe umocnienie skarp, przewidziane w dokumentacji projektowej, powinno być wykonywane w optymalnych terminach agrotechnicznych.

5.8. Wykonanie hydroobsiewu

Hydroobsiew może być wykonywany wyłącznie przez przedsiębiorstwa posiadające doświadczenie w tej technologii umacniania skarp i rowów.

Materiały używane do hydroobsiewu powinny odpowiadać wymaganiom pktu 2, a sprzęt - pktu 3.

Jeśli zaistnieje potrzeba wykonania odcinka próbnego (poletka doświadczalnego) to co najmniej na 40-60 dni przed rozpoczęciem robót (w zależności od rodzaju gruntu, siedliska, temperatury powietrza, możliwości polewania) Wykonawca wykona taki odcinek w celu stwierdzenia prawidłowości przyjętego składu mieszaniny do hydroobsiewu i równomierności pokrycia umacnianej powierzchni trawą. Do próby Wykonawca powinien użyć materiałów i sprzętu takich, jakie będą stosowane w czasie robót umacniających. Odcinek próbny powinien składać się co najmniej z dwóch poletek o powierzchniach min. 100 m², zlokalizowanych na zacienionej (np. północnej) i niezacienionej (np. południowej) skarpie.

Hydroobsiewu przy użyciu osadów ściekowych nie można wykonywać w strefach ujęć wody oraz w odległości mniejszej niż 20 m od budynków i kąpielisk.

Hydroobsiew powinien być wykonany możliwie w najkrótszym czasie po zakończeniu robót ziemnych, w okresie od 1 kwietnia do 15 października oraz, w razie potrzeby, tuż po pierwszych jesiennych przymrozkach.

Hydroobsiew w zasadzie nie wymaga podlewania w czasie kiełkowania nasion i w okresie początkowego rozwoju roślin. Podlewanie może być potrzebne podczas długotrwałej suszy oraz ewentualnie, gdy wymagany jest szybki efekt porostu traw.

Do zabiegów pielęgnacyjnych (pratotechnicznych) należy: koszenie (po wschodach), użyźnianie (np. nawozami azotowymi do 100 kg/ha) oraz ścinanie nierówności, kęp oraz kretowisk oraz nawadnianie w okresach suszy.

5.9. Umocnienie prefabrykatami betonowymi

Umocnienie prefabrykatami betonowymi obejmuje umocnienie elementami o typie (kształt i wymiary) zgodnie z Dokumentacją projektową.

Wykonanie robót polega na ułożeniu w zależności od postanowień Dokumentacji projektowej:

- podsypki z mieszaniny humusu i piasku gr. 10cm na wcześniej przygotowanym podłożu w postaci warstwy uszczelniającej z mieszaniny iłu i gliny gr.15cm,
 - warstwy filtracyjnej z mieszaniny żwiru i piasku w stanie wilgotności optymalnej grubości 10cm na wcześniej wyprofilowanym i dogęszczonym podłożu,
 - podsypki cementowo-piaskowej 1:4 grubości 5 cm,
- na której następnie układamy prefabrykaty betonowe, zgodnie z Dokumentacją Projektową.

6. KONTROLA JAKOŚCI ROBÓT

6.1. Ogólne zasady kontroli jakości robót

Ogólne zasady kontroli jakości robót podano w ST D-M.00.00.00 "Wymagania ogólne", pkt 6.

6.2. Badania przed przystąpieniem do robót

Przed przystąpieniem do robót Wykonawca powinien:

- uzyskać wymagane dokumenty, dopuszczające wyroby budowlane do obrotu i powszechnego stosowania (certyfikaty zgodności, deklarację właściwości użytkowych, ew. badania materiałów wykonane przez dostawców itp.),
- sprawdzić cechy zewnętrzne gotowych materiałów.

Wszystkie dokumenty oraz wyniki badań Wykonawca przedstawia Inżynierowi do akceptacji.

6.3. Kontrola jakości wykonania i odbioru robót

Kontrola polega na wizualnej ocenie jakości wykonanych robót i ich zgodności z ST, w tym na sprawdzeniu:

- oczyszczenia terenu z gruzu i zanieczyszczeń,
- prawidłowości ubicia terenu,
- jakości zastosowanej ziemi urodzajnej - Inżynier przeprowadzi kontrolę przed przystąpieniem Wykonawcy do obsiewu,
- prawidłowości wykonania rowkowania skarp,
- zagęszczenia ziemi urodzajnej,
- grubości warstwy rozścielonej ziemi urodzajnej po zagęszczeniu,
- prawidłowości uwałowania rozścielonej ziemi urodzajnej.
- daty ważności i świadectwa wartości siewnej mieszanki nasion traw,
- zgodności składu mieszanki traw z ustaleniami dokumentacji projektowej,
- zgodności składu mieszanki do hydrosiewu z ustaleniami dokumentacji projektowej,
- gęstości zasiewu nasion,
- równomierności rozpylenia mieszanki do hydrosiewu,
- jakości zastosowanej darniny,
- sposobu rozłożenia darniny i jej mocowania,
- terminu ważności i atestu maty kokosowej,
- jakości zastosowanej maty kokosowej,
- sposobu rozłożenia maty kokosowej i jej mocowania,
- prawidłowej częstotliwości koszenia trawników i ich odchwaszczania,
- okresów podlewania, zwłaszcza podczas suszy,
- dosiewania płaszczyzn trawników o zbyt małej gęstości wykiełkowanych ździebeł trawy,
- uporządkowania terenu po wykonanych robotach.

Kontrola robót przy odbiorze trawników dotyczy:

- prawidłowej gęstości trawy,
- obecności gatunków niewysiewanych oraz chwastów.

Przed wykonaniem robót związanych z zakładaniem trawników Wykonawca powinien przedstawić Inżynierowi wyniki z wykonanego odcinka próbnego.

Ocenę udania się zasiewu należy przeprowadzić, gdy trawy są w fazie co najmniej trzech lub czterech listków. Wówczas zasiana roślinność powinna być rozmieszczona równomiernie na powierzchni gruntu, pokrywając go nie mniej niż 60% na skarpach o pochyleniu 1:2 oraz 80% na skarpach o pochyleniu 1:1,5 i bardziej stromych. W przypadku trudności z określeniem gęstości porostu przez oględziny, należy przeprowadzić badania z zastosowaniem ramki Webera w dziesięciu losowo wybranych miejscach. Na zarośniętej powierzchni nie mogą występować wyżłobienia erozyjne ani lokalne zsuwy.

Kontrola robót przy odbiorze powierzchni zabezpieczonych matą kokosową dotyczy:

- równomierności rozłożenia maty,
- prawidłowości przylegania maty do płaszczyzny skarpy,
- prawidłowości umieszczenia szpilek,
- prawidłowości wykonania łączeń poszczególnych pasów maty,
- braku wyżłobień erozyjnych oraz lokalnych zsuwów.

Kontrola robót przy odbiorze powierzchni darniowanych polega na sprawdzeniu:

- równości darniowanej powierzchni, braku widocznych szczelin i obsunięć,
- prawidłowej barwy poszczególnych płatów darniny,
- prawidłowości umieszczenia szpilek,
- dokładności przylegania poszczególnych płatów darniny do siebie i do powierzchni gruntu. Sprawdzenie należy wykonać na powierzchni ok. 1 m².

Kontrola robót w zakresie pielęgnacji trawników i trawników łukowych polega na sprawdzeniu prac wymienionych w pkt. 5.4.

W okresie gwarancyjnym Wykonawca zapewni wykonanie poprawek robót, które zostały zakwalifikowane jako nieudane na koszt własny. Sprawdzenie jakości trawników nastąpi przed upływem okresu gwarancji w sezonie wegetacyjnym.

6.4. Kontrola jakości wykonania hydroobsiewu

Przed wykonaniem robót Wykonawca powinien przedstawić Inżynierowi wyniki badań składników mieszanki do hydroobsiewu z gruntem lub wyniki z wykonanego odcinka próbnego.

Kontrola wykonanego hydroobsiewu powinna odpowiadać wymaganiom określonym w PN-B-12099:1997, z tym że ocenę udania się zasiewu należy przeprowadzić, gdy trawy są w fazie co najmniej trzech lub czterech listków. Wówczas zasiana roślinność powinna być rozmieszczona równomiernie na powierzchni gruntu, pokrywając go nie mniej niż 60% na skarpach o pochyleniu 1:2 oraz 80% na skarpach o pochyleniu 1:1,5 i bardziej stromych. W przypadku trudności z określeniem gęstości porostu przez oględziny, należy przeprowadzać badania z zastosowaniem ramki Webera w dziesięciu losowo wybranych miejscach.

7. OBMIAR ROBÓT

7.1. Ogólne zasady obmiaru robót

Ogólne zasady obmiaru robót podano w ST D-M.00.00.00 "Wymagania ogólne", pkt 7.

7.2. Jednostka obmiarowa

Jednostką obmiarową jest 1 m² (metr kwadratowy) umocnienia skarp, rowów i powierzchni przez:

- a) humusowanie o grubości zgodnej z Dokumentacją Projektową wraz z obsianiem,
- b) darniowanie,
- c) hydroobsiew

8. ODBIÓR ROBÓT

8.1. Ogólne zasady odbioru robót

Ogólne zasady odbioru robót podano w ST D-M.00.00.00 "Wymagania ogólne", pkt 8.

Roboty uznaje się za wykonane zgodnie z ST, Dokumentacją Projektową i poleceniami Inżyniera, jeżeli wszystkie pomiary z zachowaniem tolerancji wg pkt 6 dały wyniki pozytywne.

9. PODSTAWA PŁATNOŚCI

9.2. Cena jednostki obmiarowej

Cena 1 m² (metra kwadratowego) umocnienia skarp, rowów i powierzchni przez humusowanie i obsianie obejmuje:

- roboty przygotowawcze i oznakowanie robót,
- zakup i dostarczenie materiałów,

- przygotowanie podłoża,
- wykonanie wszystkich elementów związanych z umocnieniem powierzchniowym zgodnie z Dokumentacją Projektową oraz niniejszym STWiORB,
- bieżące oczyszczanie jezdni dróg dojazdowych i miejsca wykonywania Robót
- oznakowanie i zabezpieczenie Robót oraz jego utrzymanie,
- wykonanie wszystkich niezbędnych badań, pomiarów, prób i sprawdzeń wg STWiORB,
- konserwację i pielęgnację umocnień w okresie gwarancyjnym (koszenie, nawożenie, podlewanie, odchwaszczanie, dosew trawy).

10. PRZEPISY ZWIĄZANE

10.1. Normy

1. PN-R-65023:1999 Materiał siewny. Nasiona roślin rolniczych.
2. Wytuczne darniowania gruntów ornych oprac. Instytut Melioracji i Użytków Zielonych 1988.

D.06.01.03 UMOCNIE NIE ROWÓ W I ŚCIEKÓ W ELEMENTAMI PREFABRYKOWANYMI

1. WSTĘP

1.1. Przedmiot Specyfikacji Technicznej (ST)

Przedmiotem niniejszej Specyfikacji Technicznej są wymagania dotyczące wykonania i odbioru robót związanych z umocnieniem rowów i ścieków elementami prefabrykowanymi w ramach **Rozbudowy skrzyżowania drogi powiatowej nr 2839W - ulicy Gościniec, z drogą gminną – ul. Rybną, w miejscowości Wola Gołkowska.**

1.2. Zakres stosowania ST

Specyfikacja Techniczna jest stosowana jako dokument przetargowy i kontraktowy przy zlecaniu realizacji robót wymienionych w punkcie 1.1.

1.3. Zakres robót objętych ST

Ustalenia zawarte w niniejszej specyfikacji mają zastosowanie przy wykonywaniu umocnień rowów i ścieków elementami prefabrykowanymi wg poniższego zakresu:

- a) Umocnienie skarp płytami betonowymi ażurowymi
- b) Ułożenie ścieku korytkowego,
- c) Ułożenie ścieku skarpowego z elementów prefabrykowanych,

Zakres występowania umocnień zgodnie z lokalizacją wg Dokumentacji Projektowej.

1.4. Określenia podstawowe

Element prefabrykowany – część konstrukcyjna, wykonana w zakładzie przemysłowym, która po zmontowaniu na budowie stanie się umocnieniem rowu lub ścieku.

Ściek trójkątny - element konstrukcji jezdni służący do odprowadzenia wód opadowych z nawierzchni jezdni do projektowanych odbiorników (np. kanalizacji deszczowej).

Ściek korytkowy - element zlokalizowany poza jezdnią służący do odprowadzenia wód opadowych z pasa dzielącego lub skarpy.

Ściek segmentowy - element betonowy do umocnienia rowu.

Ściek liniowy - korytko betonowe z rusztem

Określenia podane w niniejszej ST są zgodne z obowiązującymi polskimi normami i ST D-M.00.00.00 "Wymagania ogólne".

1.5. Ogólne wymagania dotyczące robót

Ogólne wymagania dotyczące robót podano w ST D-M.00.00.00 "Wymagania ogólne", pkt 1.5.

2. MATERIAŁY

2.1. Warunki ogólne stosowania materiałów

Warunki ogólne stosowania materiałów, ich pozyskiwania i składowania podano w ST D-M.00.00.00 "Wymagania ogólne", pkt 2.

2.2. Materiały do umocnień rowów i ścieków

Do umocnienia rowów i ścieków zgodnie z Dokumentacją Projektową i niniejszą ST, będą stosowane następujące materiały:

- prefabrykaty,
- cement,
- piasek,
- woda,
- bitumiczna masa zalewowa,
- paliki drewniane

2.3. Prefabrykaty i materiały powinny odpowiadać wymaganiom norm:

- prefabrykaty płytowe - BN-80/6775-03,
- prefabrykaty - BN-67/6744-8,
- cement CEM I klasy 32.5 - PN-B-19701/1997, BN-88/6731-08.

- piasek - PN-59/B-06711, PN-B-06712.
- pospółka - BN-66/6721-21,
- woda - PN-88/B-32250.

2.4. Prefabrykaty

Prefabrykaty muszą odpowiadać następującym wymaganiom wg PN-EN 1339:

- nasiąkliwość – do 4% (w przypadku niespełnienia wymagania dla nasiąkliwości, parametrem decydującym o trwałości betonu będzie odporność na działanie środków odladzających)
- odporność na zamrażanie/rozmarzanie z udziałem soli odladzających – klasa 3,
- wytrzymałość na zginanie – klasa 3,
- odporność na ścieranie – klasy 4
- dopuszczalne odchyłki wymiarów klasa 2.

Powierzchnia prefabrykatów powinna być bez rys, pęknięć i ubytków betonu, o fakturze zwartej.

Krawędzie elementów powinny być równe i proste. Wklęsłość lub wypukłość powierzchni elementów nie powinna przekraczać 3 mm.

Dopuszczalne odchyłki wymiarów prefabrykatów:

- na długości ± 10 mm,
- na wysokości i szerokości ± 3 mm.

Prefabrykaty betonowe powinny być składowane w pozycji wbudowania, na podłożu utwardzonym i dobrze odwodnionym.

2.5. Zaprawa cementowo – piaskowa

Materiały na podsypkę i wypełnienia szczelin

- dla podsypki: w stosunku 1:4 z cementu klasy 32,5N wg PN-EN 197-1 i z kruszywa drobnego spełniającego wymagania PN-EN 13242 pod względem uziarnienia (kategoria uziarnienia G_F85), wody wg PN-EN 1008
- dla wypełnienia szczelin: w stosunku 1:2 z cementu klasy 32,5N wg PN-EN 197-1 i z kruszywa drobnego spełniającego wymagania PN-EN 13242 pod względem uziarnienia (kategoria uziarnienia G_F85), wody wg PN-EN 1008.

Na podsypkę piaskową należy stosować kruszywo drobne spełniające wymagania PN-EN 13242 pod względem uziarnienia (kategoria uziarnienia G_F85).

2.6. Masa zalewowa

Masa zalewowa do wypełnienia spoin powinna być stosowana na gorąco i odpowiadać wymaganiom PN-B-24005.

Za zgodą Inżyniera, można stosować inne zalewy bitumiczne z aprobatą techniczną wydaną przez uprawnioną jednostkę.

2.8. Materiały izolacyjne

Do wykonania izolacji elementów wylewanych na „mokro” można stosować:

- emulsję kationową, wg BN-68/6753-04 lub aprobaty technicznej,
- roztwór asfaltowy do gruntowania wg PN-B-24622,
- lepik asfaltowy na gorąco bez wypełniacza wg PN-C-96177,
- papę asfaltową wg BN-79/6751-01 i BN-88/6751-03 lub aprobaty technicznej,
- wszelkie inne materiały izolacyjne sprawdzone doświadczalnie i posiadające aprobatę techniczną - za zgodą Inżyniera.

3. SPRZĘT

3.1. Ogólne wymagania dotyczące sprzętu

Ogólne wymagania dotyczące sprzętu podano w ST D-M.00.00.00 "Wymagania ogólne", pkt 3.

3.2. Sprzęt do układania ścieków

Roboty związane z wykonaniem umocnienia, rowów i ścieków elementami prefabrykowanymi będą wykonywane ręcznie oraz przy użyciu drobnego sprzętu pomocniczego zaakceptowanego przez Inżyniera.

4. TRANSPORT

4.1. Ogólne wymagania dotyczące transportu

Ogólne wymagania dotyczące transportu podano w ST D-M.00.00.00 "Wymagania ogólne", pkt 4.

4.2. Transport materiałów

Prefabrykaty mogą być przewożone dowolnymi środkami transportu po osiągnięciu przez beton wytrzymałości min. $0,75 R_G$. Prefabrykaty powinny być zabezpieczone przed przemieszczaniem się w czasie transportu.

Kruszywo należy przewozić w warunkach zabezpieczających je przed rozsypaniem, rozpylaniem, zanieczyszczeniem oraz zmieszaniem z innymi kruszywami.

Przewóz cementu powinien odbywać się zgodnie z wymaganiami normy BN-88/6731-08.

5. WYKONANIE ROBÓT

5.1. Ogólne zasady wykonania robót

Ogólne zasady wykonania robót podano w ST D-M.00.00.00 "Wymagania ogólne", pkt 5.

5.2. Roboty przygotowawcze

Przed przystąpieniem do wykonania ścieku należy wytyczyć oś ścieku zgodnie z Dokumentacją Projektową. Dla ścieku umieszczonego w poboczu, w nawierzchni na przejazdach awaryjnych, pod stopą nasypu i w rowach, oś ścieku stanowi oś wykopu pod ławę.

5.3. Wykop pod ławę

Wykop pod ławę zwykłą dla ścieku należy wykonać zgodnie z Dokumentacją i PN-B-06050.

Wymiary wykopu powinny odpowiadać wymiarom ławy w planie z uwzględnieniem w szerokości dna wykopu. Wskaźnik zagęszczenia dna wykopu pod ławę powinien wynosić co najmniej 1,00, wg normalnej metody Proctora.

5.4. Wykonanie ław

Wykonanie ław powinno być zgodne z Dokumentacją Projektową i wymaganiami BN-64/8845-02.

- ława betonowa z betonu C12/15 wg PN-EN 206-1,
- ława z pospółki.

5.4.1. Ława betonowa

Ławę betonową z betonu C12/15, pod ściek przy krawędzi jezdni, układamy w miejscu obcięcia krawędzi wcześniej ułożonych warstw konstrukcyjnych nawierzchni na głębokość zgodną z Dokumentacją projektową.

Wykonanie ławy betonowej podano w STWiORB D.08.01.01 „Krawężniki betonowe”.

5.5. Wykonanie ścieku z prefabrykatów

Ścieki wykonać zgodnie z wymaganiami Dokumentacji projektowej i Katalogiem Powtarzalnych Elementów Drogowych.

Ustawienie prefabrykatów na ławie powinno być wykonane na podsypce cementowo-piaskowej o grubości wskazanej w Dokumentacji Projektowej. Ustawianie prefabrykatów powinno być zgodne z projektowaną niweletą dna ścieku.

Spoiny elementów prefabrykowanych nie powinny przekraczać szerokości 1 cm. Spoiny prefabrykatów układanych na ławie z pospółki i betonu należy wypełnić z wypełnieniem spoin zaprawą cementowo-piaskową, przygotowaną w stosunku 1:2. Spoiny przed zalaniem należy oczyścić i zmyć wodą. Prefabrykaty ustawione na podsypce cementowo-piaskowej i o spoinach zalanych zaprawą, powinny mieć co 50 m spoiny wypełnione bitumiczną masą zalewową nad szczeliną dylatacyjną ławy betonowej.

Połączenie prefabrykatu ścieku trójkątnego i korytkowego z nawierzchnią należy wypełnić bitumiczną masą zalewową.

5.6. Ścieki skarpowe i elementy połączeniowe wylewane na „mokro”

Deskowanie elementów wykonywanych z betonu C12/15 lub C20/25 „na mokro” należy wykonać wg PN-B-06251.

Betonowanie należy wykonywać wg PN-B-06253, rysunków w Dokumentacji Projektowej i wskazań Inżyniera. Klasa betonu powinna być nie mniejsza niż projektowana.

Powierzchnie elementów betonowych, które po zasypaniu znajdują się pod ziemią, należy zagruntować przez:

dwukrotne smarowanie betonu emulsją kationową w przypadku powierzchni wilgotnych, smarowanie roztworem asfaltowym w przypadku powierzchni suchych lub innymi metodami zaakceptowanymi przez Inżyniera.

5.7. Wykonanie umocnienia skarp płytami ażurowymi

Wykop pod umocnienie należy wykonać zgodnie z dokumentacją projektową. Podłoże, na którym układane będą

elementy prefabrykowane, powinno być wyrównane i zagęszczone do wskaźnika $I_s \geq 0,97$. Na przygotowanym podłożu należy ułożyć podsypkę piaskową i zagęścić do wskaźnika $I_s \geq 0,97$. Grubość podsypki po zagęszczeniu 5cm. Płyty należy układać tak, aby całą swoją powierzchnią przylegały do podłoża. Powierzchnie płyt nie powinny wystawać lub być zagłębione względem siebie o więcej niż 8 mm.

Otworki w płytach wypełnić gruntem rodzimym z humusowaniem i obsianiem trawą.

5.8. Wykonanie przegród spiętrzających w rowach.

Przegrody w rowach zgodnie ze szczegółowymi rysunkami zamieszczonymi w Dokumentacji Projektowej, będą wykonane z palików drewnianych.

6. KONTROLA JAKOŚCI ROBÓT

6.1. Ogólne zasady kontroli jakości robót

Ogólne zasady kontroli jakości robót podano w ST D-M.00.00.00 "Wymagania ogólne", pkt 6.

6.2. Kontrola jakości materiałów

Przed przystąpieniem do robót Wykonawca powinien wykonać badania materiałów przeznaczonych do wykonania ścieku i przedstawić wyniki tych badań Inżynierowi do akceptacji.

Badania materiałów stosowanych do wykonania ścieku z prefabrykatów oraz elementy wylewane na „mokro” powinny obejmować wszystkie właściwości, które zostały określone w normach podanych dla odpowiednich materiałów w pkt 2.

6.3. Badania w czasie robót

6.3.1. Zakres badań

W czasie robót związanych z wykonaniem ścieków z prefabrykatów oraz elementy wylewane na „mokro” należy sprawdzać:

- wykop pod ławę,
- gotową ławę,
- ustawienie elementów prefabrykowanych,
- wykonanie ścieku
- wykonanie elementów wylewanych na „mokro”
- izolacje

6.3.2. Wykop pod ławę z pospółki

Należy sprawdzać, czy wymiary wykopu są zgodne z Dokumentacją Projektową oraz zagęszczenie podłoża na dnie wykopu.

Tolerancja dla szerokości wykopu wynosi ± 2 cm. Zagęszczenie podłoża powinno być zgodne z pkt 5.3.

6.3.3. Sprawdzenie wykonania ławy

Przy wykonywaniu ławy, badaniu podlegają:

- linia ławy w planie, która może się różnić od projektowanego kierunku o ± 2 cm na każde 100 m ławy,
- niweleta górnej powierzchni ławy, która może się różnić od niwelety projektowanej o ± 1 cm na każde 100 m ławy,
- wymiary i równość ławy, sprawdzane w dwóch dowolnie wybranych punktach na każde 100 m ławy, przy czym dopuszczalne tolerancje wynoszą dla:
 - wysokości (grubości) ławy $\pm 10\%$ wysokości projektowanej,
 - szerokości górnej powierzchni ławy $\pm 10\%$ szerokości projektowanej,
 - równości górnej powierzchni ławy 1 cm przeswitu pomiędzy powierzchnią ławy a przyłożoną czterometrową łątą.

6.3.4. Sprawdzenie wykonania ścieków

Przy wykonaniu ścieku, badaniu podlegają:

- niweleta ścieku, która może różnić się od niwelety projektowanej o ± 1 cm na każde 100 m wykonanego ścieku,
- równość podłużna ścieku, sprawdzana w dwóch dowolnie wybranych punktach na każde 100 m długości, która może wykazywać przeswit nie większy niż 0,8 cm pomiędzy powierzchnią ścieku a łątą czterometrową,
- wypełnienie spoin, wykonane zgodnie z pkt 5, sprawdzane na każdych 10 metrach wykonanego ścieku, przy czym wymagane jest całkowite wypełnienie badanej spoiny,
- grubość podsypki, sprawdzana co 100 m, która może się różnić od grubości projektowanej o ± 1 cm.

6.3.5. Kontrola jakości wykonania umocnienia skarp płytami ażurowymi

Kontrola polega na sprawdzeniu równości nawierzchni oraz wypełnienia szczelin pomiędzy płytami a także wypełnienia otworów w płytach i ich obsianie.

7. OBMIAR ROBÓT

7.1. Ogólne zasady obmiaru robót

Ogólne zasady obmiaru robót podano w STWiORB DM.00.00.00 „Wymagania ogólne” pkt 7.

7.2. Jednostka obmiarowa

Jednostką obmiarową jest:

- a) 1 m² (metr kwadratowy) umocnienia skarp płytami betonowymi ażurowymi
- b) 1 m (metr) ułożenia ścieku korytkowego,
- c) 1 m (metr) ułożenia ścieku skarpowego z elementów prefabrykowanych,

8. ODBIÓR ROBÓT

8.1. Ogólne zasady odbioru robót

Ogólne zasady odbioru robót podano w ST D-M.00.00.00 „Wymagania ogólne”, pkt 8.

Roboty uznaje się za wykonane zgodnie z ST, Dokumentacją Projektową, i poleceniami Inżyniera, jeżeli wszystkie pomiary z zachowaniem tolerancji wg pkt 6 dały wyniki pozytywne.

9. PODSTAWA PŁATNOŚCI

9.1. Ogólne ustalenia dotyczące podstawy płatności

Ogólne ustalenia dotyczące podstawy płatności podano w STWiORB DM.00.00.00 „Wymagania ogólne” pkt 9.

9.2. Cena jednostki obmiarowej

Cena jednostki obmiarowej obejmuje:

- prace pomiarowe i przygotowawcze,
- zakup i dostarczenie materiałów,
- przygotowanie podłoża,
- wykonanie podbudowy, ławy i podsypki piaskowej,
- ułożenie prefabrykatów z wypełnieniem spoin,
- wykonanie szalunku (dla elementów betonowych wylewanych na miejscu),
- wykonanie elementów betonowych wylewanych na miejscu,
- przeprowadzenie pomiarów i badań wymaganych w specyfikacji technicznej
- uporządkowanie terenu robót

10. PRZEPISY ZWIĄZANE

10.1. Normy

1. PN-EN 206-1:2003/A2:2006 Beton. Część 1: Wymagania, właściwości, produkcja i zgodność.
2. PN-EN 12620:2004 Kruszywa do betonu.
3. PN-90/B-14501 Zaprawy budowlane zwykłe.
4. PN-EN 197-1:2002 Cement. Część 1: Skład, wymagania i kryteria zgodności dotyczące cementów powszechnego użytku.
5. BN-74/8935-04 Przepusty kolejowe i drogowe. Elementy prefabrykowane.
6. PN-EN 1008:2004 Woda zarobowa do betonu. Specyfikacja pobierania próbek, badanie i ocena przydatności wody zarobowej do betonu, w tym wody odzyskanej z procesów produkcji.
7. PN-82/H-93215 Walcówka i pręty stalowe do zbrojenia betonu.
8. PN-68/S-96031 Drogi samochodowe. Nawierzchnie żwirowe.
9. BN-88/6731-08 Cement. Transport i przechowywanie.
10. BN-74/6771-04 Drogi samochodowe. Masa zalewowa.
11. BN-80/6775-03/01 Prefabrykaty budowlane z betonu. Elementy nawierzchni dróg, ulic, parkingów i torowisk tramwajowych. Wspólne wymagania i badania.

10.1. Inne dokumenty

12. „Katalog powtarzalnych elementów drogowych" (KPED), Transprojekt – Warszawa, 1979 i 1982 r.
13. Katalog szczegółów drogowych ulic, placów i parków miejskich. CTBK Warszawa 1987

D.06.02.01 PRZEPUSTY POD ZJAZDAMI

1. WSTĘP

1.1. Przedmiot Specyfikacji Technicznej (ST)

Przedmiotem niniejszej Specyfikacji Technicznej są wymagania dotyczące wykonania i odbioru robót związanych z wykonaniem przepustów pod zjazdami wraz z umocnieniem wylotów w ramach **Rozbudowy skrzyżowania drogi powiatowej nr 2839W - ulicy Gościniec, z drogą gminną – ul. Rybną, w miejscowości Wola Gołkowska.**

1.2. Zakres stosowania ST

Specyfikacja Techniczna jest stosowana jako dokument przetargowy i kontraktowy przy zlecaniu i realizacji robót wymienionych w pkt 1.1.

1.3. Zakres robót objętych ST

Ustalenia zawarte w niniejszej Specyfikacji mają zastosowanie przy wykonywaniu przepustów pod zjazdami wraz z umocnieniem wylotów.

1.4. Określenia podstawowe

1.4.1. Przepust prefabrykowany – przepust, którego konstrukcja nośna wykonana jest z elementów prefabrykowanych.

1.4.2. Prefabrykat (element prefabrykowany) – część konstrukcyjna wykonana w zakładzie przemysłowym, z której po zmontowaniu na budowie, można wykonać przepust.

Określenia podane w niniejszej ST są zgodne z obowiązującymi odpowiednimi normami polskimi i definicjami podanymi w ST D-M.00.00.00 „Wymagania ogólne” pkt 1.4.

1.5. Ogólne wymagania dotyczące robót

Ogólne wymagania dotyczące robót podano w ST D-M.00.00.00 "Wymagania ogólne", pkt 1.5.

2. MATERIAŁY

Ogólne wymagania dotyczące materiałów, ich pozyskiwania i składowania podano w STWiORB D-M.00.00.00. "Wymagania ogólne".

2.2. Rury HDPE

Rury z HDPE (rury strukturalne o podwójnej ścianie o sztywności obwodowej $SN \geq 8 \text{ kN/m}^2$) ze złączkami i uszczelkami wg PN-EN 13476-3.

Powierzchnie wewnętrzne i zewnętrzne powinny być gładkie, bez pęcherzy, zapadnięć, rys i wtrąceń ciał obcych. Końce rur muszą być docięte w dostosowaniu do pochylenia skarpy.

Barwa na całej powierzchni powinna być jednolita pod względem odcienia i intensywności.

Rury należy składować w położeniu poziomym, na płaskim i równym podłożu na podkładkach drewnianych lub z innego materiału nie powodującego uszkodzenia rur. Podkładki pod rury powinny być szerokości nie mniejszej niż 0,1 m i rozmieszczone w odstępach 1-2 m. Rury w trakcie składowania powinny być chronione przed działaniem promieni słonecznych i opadami atmosferycznymi. Temperatura w miejscu składowania nie powinna przekraczać +30°C.

2.4. Kruszywo podsypkę (fundament) i zasypkę rur

Na podsypkę – fundament z kruszywa i zasypkę rur należy stosować mieszanki żwirowo – piaskowe o uziarnieniu 0/32mm, wskaźniku różnoziarnistości $U > 4$, wskaźniku krzywizny $1 < C_c < 3$, oraz wodoprzepuszczalności $k > 6 \text{ m/dobę}$. Materiał nie powinien zawierać związków organicznych, zmarzlin itp. Materiał powinien spełniać wymagania normy PN-S-02205. (dopuszcza się stosowanie mieszanek kruszyw naturalnych łamanych i niełamanych).

2.5. Materiały na umocnienie wlotów i wylotów

Umocnienie wlotów i wylotów (skarpy) wykonać kamieniem polnym na podbudowie z mieszanki gruntowo-cementowej (piasek stabilizowany cementem) lub kostką betonową lub kostką kamienną z odzysku oraz poprzez obłożenie darnią.

3. SPRZĘT

3.1. Ogólne wymagania dotyczące sprzętu

Ogólne warunki stosowania sprzętu podano w ST D-M.00.00.00 "Wymagania ogólne", pkt 3.

3.2. Sprzęt do oczyszczania rowów

Do wykonania montażu przepustów i układania i zagęszczania materiału podsypki i zasypki inżynierskiej może być stosowany sprzęt:

- dźwig, koparka lub ładowarka,
 - pasy parciane,
 - klucze ręczne,
 - sprzęt zagęszczający – zagęszczarki mechaniczne, płyty wibracyjne, walce,
- lub inny sprzęt zaakceptowany przez Inżyniera.

Montaż i cięcie rur – ręcznie.

4. TRANSPORT

4.1. Ogólne wymagania dotyczące transportu

Ogólne warunki transportu podano w ST D-M.00.00.00 "Wymagania ogólne" pkt. 4.

4.2. Transport materiałów

Rury z tworzyw sztucznych mogą być przewożone dowolnymi środkami transportu w sposób zabezpieczający je przed uszkodzeniem i zniszczeniem. Rury powinny być przewożone w pozycji poziomej. Przewożone materiały powinny być rozmieszczone równomiernie, oraz zabezpieczone przed przemieszczaniem w czasie ruchu pojazdu.

5. WYKONANIE ROBÓT

Ogólne zasady wykonywania robót podano w ST D-M.00.00.00 "Wymagania ogólne" pkt. 5.

5.1. Wytyczenie robót

Wyznaczenie miejsca wykonania zadania w oparciu o dokumentację techniczną oraz zatwierdzone rysunki warsztatowe Wykonawcy.

5.2. Wykonanie wykopu pod przepust

Wykop wykonany będzie mechanicznie lub ręcznie, przy czym ostatnie 20 cm wykopu ponad rzędną posadowienia przepustu należy wykonać ręcznie nie naruszając struktury gruntu rodzimego zalegającego w podłożu.

Dno wykopu powinno być wyrównane z dokładnością do ± 2 cm. Dno wykopu musi mieć nadany spadek zgodnie z kierunkiem przepływu wody.

5.3. Wykonanie fundamentu pod przepustem

Fundament / podsypkę pod przepust należy zagęścić do wskaźnika zagęszczenia $I_s \min = 0,98$ wg standardowej próby Proctora, w bezpośrednim sąsiedztwie rury wskaźnik ten może wynieść 0,95.

Dla rur PEHD karbowanych i rur stalowych spiralnie karbowanych górna warstwa podsypki o grubości 5cm powinna być luźna, aby rura mogły swobodnie się w niej zagłębić tj. zagęszczona do wartości wskaźnika zagęszczenia $I_s \geq 0,9$ wg Proctora.

5.4. Wykonanie przepustu z rur HDPE

Wykonanie przepustu z rur HDPE – ze względu na to, elementy przepustu są łączone na złączki i uszczelki, należy zwrócić szczególną uwagę na dokładne połączenie rur. Na wlotach i wylotach rury HDPE przycinać skośnie zgodnie z nachyleniem skarpy.

5.5. Zasypka

Obsypanie rur w wykopie wykonywać gruntem warstwami o grubości 20 cm każda i zagęszczać ubijakami ręcznymi do uzyskania wskaźnika zagęszczenia $I_s \geq 0,97$.

W przypadku płytkiego posadowienia rur tj. gdy odległość liczona od wierzchu rury do spodu konstrukcji nawierzchni wynosi mniej niż 0,5 m, zasypać je gruntem stabilizowanym cementem o $R_{c28} = C 1,5/2,0$.

5.6. Umocnienie skarp

Umocnienie skarp przy przepustach wykonać zgodnie z Dokumentacją projektową kamieniem polnym, kostką betonową, kostką kamienną na podbudowie mieszanki gruntowo-cementowej (piasek stabilizowany cementem) oraz poprzez obłożenie darnią. Rozkładanie i zagęszczanie mieszanki gruntowo-cementowej wykonać ręcznie.

6. KONTROLA JAKOŚCI ROBÓT

Ogólne zasady kontroli jakości robót podano w ST D-M.00.00.00 "Wymagania ogólne", pkt 6.

6.1. Kontrola przed przystąpieniem do robót

Przed przystąpieniem do robót Wykonawca powinien:

- uzyskać wymagane dokumenty, dopuszczające wyroby budowlane do obrotu i powszechnego stosowania (certyfikaty zgodności, deklarację właściwości użytkowych, ew. badania materiałów wykonane przez dostawców itp.),
- sprawdzić cechy zewnętrzne gotowych materiałów.

Wszystkie dokumenty oraz wyniki badań Wykonawca przedstawia Inżynierowi do akceptacji.

6.2. Kontrola w czasie i po zakończeniu robót

Kontrola i badania w trakcie robót, w szczególności obejmują:

- badania dostaw materiałów,
- prawidłowość wykonania fundamentu,
- połączenie rur,
- zasypanie przepustu gruntem wraz zagęszczeniem,
- umocnienie dna i skarp rowu.

Połączenie prefabrykatów powinno być sprawdzone wizualnie.

7. OBMIAR ROBÓT

7.1. Ogólne zasady obmiaru robót

Ogólne zasady obmiaru robót podano w ST D-M.00.00.00 „Wymagania ogólne” pkt 7.

7.2. Jednostka obmiarowa

Jednostką obmiarową jest:

- a) 1 m (metr) wykonanego przepustu pod zjazdami o średnicy zgodnej z Dokumentacją projektową
- b) 1 szt. (sztuka) wykonanego umocnienia wylotu

8. ODBIÓR ROBÓT

8.1. Ogólne zasady odbioru robót

Ogólne zasady odbioru robót podano w ST D-M.00.00.00 "Wymagania ogólne", pkt 8.

Roboty uznaje się za wykonane zgodnie z Dokumentacją Projektową, ST, i wymaganiami Inżyniera, jeżeli pomiary wg pkt. 6, dały wyniki pozytywne.

9. PODSTAWA PŁATNOŚCI

9.1. Ogólne ustalenia dotyczące podstawy płatności

Ogólne ustalenia dotyczące podstawy płatności podano w ST D-M.00.00.00 "Wymagania ogólne", pkt 9.

9.2. Cena jednostki obmiarowej

Cena jednostki obmiarowej obejmuje:

- roboty przygotowawcze i oznakowanie robót,
- roboty pomiarowe,
- wykonanie wykopu wraz z odwodnieniem,
- zakup i dostarczenie materiałów,
- wykonanie fundamentu i podsypki,
- montaż konstrukcji przepustu,
- wykonanie zasypki i zagęszczenie,
- wykonanie umocnienia wylotów,

- uporządkowanie terenu,
- przeprowadzenie badań i pomiarów wymaganych w STWiORB.

10. PRZEPISY ZWIĄZANE

PN-EN 13242 Kruszywa do niezwiązanych i związanych hydraulicznie materiałów stosowanych w obiektach budowlanych i budownictwie drogowym.

PN-EN 13476-3 Systemy przewodów rurowych z tworzyw sztucznych do podziemnego bezciśnieniowego odwadniania i kanalizacji -- Systemy przewodów rurowych o ściankach strukturalnych z nieplastifikowanego poli(chlorku winylu) (PVC-U), polipropylenu (PP) i polietylenu (PE) -- Część 3: Specyfikacje rur i kształtek o gładkiej powierzchni wewnętrznej i profilowanej powierzchni zewnętrznej oraz systemu, typ B

PN-B-02205 Drogi samochodowe. Roboty ziemne. Wymagania i badania.

PN-B-14501 Zaprawy budowlane zwykłe.

D.06.03.01 UMOCNIE NIE POBOCZY

1. WSTĘP

1.1. Przedmiot Specyfikacji Technicznej (ST)

Przedmiotem niniejszej Specyfikacji Technicznej są wymagania dotyczące wykonania i odbioru robót związanych z umocnieniem poboczy w ramach **Rozbudowy skrzyżowania drogi powiatowej nr 2839W - ulicy Gościniec, z drogą gminną – ul. Rybną, w miejscowości Wola Gołkowska.**

1.2. Zakres stosowania ST

Specyfikacja Techniczna jest stosowana jako dokument przetargowy i kontraktowy przy zleceniu i realizacji robót wymienionych w pkt 1.1.

1.3. Zakres robót objętych ST

Ustalenia zawarte w niniejszej specyfikacji dotyczą zasad prowadzenia robót związanych z umocnieniem poboczy gruntowych kruszywem naturalnym łamanym stabilizowanym mechanicznie o grubości warstwy i lokalizacji zgodnie z Dokumentacją Projektową.

1.4. Określenia podstawowe

Pobocze – część korony drogi przeznaczona do chwilowego postoju pojazdów, umieszczenia urządzeń organizacji i bezpieczeństwa ruchu oraz do ruchu pieszych, służąca jednocześnie do bocznego oparcia konstrukcji nawierzchni.

Utwardzone pobocze – część pobocza drogowego, posiadająca w ciągu całego roku nośność wystarczającą do przejścia obciążenia statycznego od kół samochodów, dopuszczonych do ruchu na drodze.

Gruntowe pobocze – część pobocza drogowego, stanowiąca obrzeże utwardzonego pobocza, przeznaczona do ustawiania znaków i urządzeń zabezpieczenia ruchu.

Utwardzenie pobocza kruszywem łamanym niezwiązanym – proces technologiczny, polegający na odpowiednim zagęszczeniu w optymalnej wilgotności kruszywa o właściwie dobranym uziarnieniu (proces ten nazywany był dawniej stabilizacją mechaniczną).

Pozostałe określenia podstawowe są zgodne z obowiązującymi, odpowiednimi polskimi normami i z definicjami podanymi w ST D-M-00.00.00 „Wymagania ogólne” pkt 1.4. 1.5. Ogólne wymagania dotyczące robót Ogólne wymagania dotyczące robót podano w ST DM.00.00.00 "Wymagania ogólne", pkt 1.5.

2. MATERIAŁY

2.1. Ogólne wymagania dotyczące materiałów

Ogólne wymagania dotyczące materiałów, ich pozyskiwania i składowania, podano w ST DM.00.00.00 "Wymagania ogólne", pkt 3

2.2. Rodzaje materiałów

Do wzmocnienia poboczy będzie zastosowana mieszanka kruszyw łamanych o uziarnieniu 0/22,4 mm lub 0/31,5 mm odpowiadające wymaganiom WT-4 Mieszanki Niezwiązane 2010 dla podbudowy pomocniczej. Kruszywo powinno być jednorodne bez zanieczyszczeń obcych i bez domieszek gliny.

Zaleca się użycie mieszanki kruszywa o jasnej barwie.

Do zraszania kruszywa należy stosować wodę nie zawierającą składników wpływających szkodliwie na mieszankę kruszywa, ale umożliwiającą zagęszczenie mieszanki niezwiązanej. Woda powinna odpowiadać wymaganiom PN-EN 1008.

3. SPRZĘT

3.1. Ogólne wymagania dotyczące sprzętu

Ogólne warunki stosowania sprzętu podano w ST DM.00.00.00 "Wymagania ogólne", pkt 3.

3.2. Sprzęt do umocnienia poboczy

Wykonawca przystępujący do wykonania robót określonych w niniejszej ST powinien wykazać się możliwością korzystania z następującego sprzętu:

– mieszarki stacjonarne do wytwarzania mieszanki kruszyw, wyposażone w urządzenia dozujące wodę. Mieszarki powinny zapewnić wytworzenie jednorodnej mieszanki o wilgotności optymalnej. Wymagania to jest zbędne

- w przypadku, gdy producent kruszywa gwarantuje dostawy jednorodnej mieszanki o wymaganym uziarnieniu i odpowiedniej wilgotności.
- równiarki z transporterem (ścianarki poboczy),
 - walce statyczne lekkie i średnie,
 - płytowe zagęszczarki wibracyjne,
 - przewoźne zbiorniki na wodę do zwilżania mieszanki optymalnej, wyposażone w urządzenia do równomiernego i kontrolowanego dozowania wody.

4. TRANSPORT

4.1. Ogólne wymagania dotyczące transportu

Ogólne warunki transportu podano w ST DM.00.00.00 "Wymagania ogólne" pkt. 4.

4.2. Transport materiałów

Przy wykonywaniu robót określonych w niniejszej ST, można korzystać z dowolnych środków transportowych w warunkach zabezpieczających kruszywo przed zanieczyszczeniem i rozsegregowaniem, nadmiernym wysuszeniem i zawilgoceniem.

5. WYKONANIE ROBÓT

Ogólne zasady wykonywania robót podano w ST DM.00.00.00 "Wymagania ogólne" pkt. 5.

5.1. Przygotowanie podłoża

Podłoża pod ułożenie warstwy kruszywa należy przygotować zgodnie z warunkami podanymi w D.02.03.01.

5.2. Wytwarzanie mieszanki kruszywa

Mieszankę kruszywa o ściśle określonym uziarnieniu i wilgotności optymalnej należy wytwarzać w mieszarkach stacjonarnych gwarantujących otrzymanie jednorodnej mieszanki. Dopuszcza się wytwarzania mieszanki przez mieszanie poszczególnych frakcji na poboczu. Mieszanka po wyprodukowaniu powinna być od razu transportowana na miejsce wbudowania w sposób przeciwdziałający segregacji i nadmiernemu wysychaniu.

5.3. Wbudowanie i zagęszczenie kruszywa

Kruszywo powinno być rozkładane w warstwie o jednakowej grubości, przy użyciu równiarki z zachowaniem wymaganych spadków i rzędnych wysokościowych. Grubość rozłożonej warstwy luźnego kruszywa powinna być taka, aby po jej zagęszczeniu osiągnięto grubość projektową.

W miejscach, gdzie widoczna jest segregacja kruszywa należy przed zagęszczeniem wymienić kruszywo na materiał o odpowiednich właściwościach.

Natychmiast po końcowym profilowaniu warstwy uzupełniającej należy przystąpić do jej zagęszczania.

Nierówności i zagłębienia powstałe w czasie zagęszczania powinny być wyrównywane na bieżąco przez spulchnienie warstwy kruszywa i dodanie bądź usunięcie materiału, aż do otrzymania równej powierzchni.

Zagęszczanie należy kontynuować do osiągnięcia wskaźnika zagęszczenia nie mniejszego niż $I_s \geq 1,00$, wg normalnej próby Proctora przeprowadzonej wg PN-B-04481. Wskaźnik zagęszczenia należy określić zgodnie z BN-77/8931-12.

Zawartość wody w mieszance kruszywa w czasie wbudowania i zagęszczania powinna odpowiadać wilgotności optymalnej z tolerancją $\pm 2\%$.

5.4. Roboty wykończeniowe

Do robót wykończeniowych należą prace związane z dostosowaniem wykonanych robót do istniejących warunków terenowych, takie jak:

- wyrównanie poziomego utwardzonego pobocza i gruntowego pobocza z ewentualnym splantowaniem istniejącego gruntowego pobocza,
- odtworzenie przeszkód czasowo usuniętych,
- niezbędne uzupełnienia zniszczonej w czasie robót roślinności, np. zatrawienia,
- roboty porządkujące otoczenie terenu robót.

6. KONTROLA JAKOŚCI ROBÓT

6.1. Ogólne zasady kontroli jakości robót

Ogólne zasady kontroli jakości robót podano w ST D-M.00.00.00 "Wymagania ogólne", pkt 6.

6.2. Badania przed przystąpieniem do robót

Przed przystąpieniem do robót Wykonawca powinien:

- uzyskać wymagane dokumenty, dopuszczające wyroby budowlane do obrotu i powszechnego stosowania (informacje o wyrobie budowlanym, certyfikaty zgodności, deklarację właściwości użytkowych, ew. badania materiałów wykonane przez dostawców itp.),
- sprawdzić cechy zewnętrzne gotowych materiałów.

Wszystkie dokumenty oraz wyniki badań Wykonawca przedstawia Inżynierowi do akceptacji.

6.3. Badania w czasie robót

W czasie prowadzenia robót Wykonawca będzie prowadził badania, których zakres i częstotliwość podano w tabelicy 1.

Tablica 1. Częstotliwość oraz zakres badań i pomiarów

Lp.	Wyszczególnienie badań	Częstotliwość badań Minimalna liczba badań na dziennej działce roboczej
1	Uziarnienie kruszywa	2 próbki
2	Wilgotność optymalna kruszywa	2 próbki
3	Wskaźnik zagęszczenia na umocnionym poboczu	1 raz na każde 250 m

6.4. Pomiar cech geometrycznych umocnionych poboczy

Częstotliwość oraz zakres pomiarów po zakończeniu robót podano w tabelicy 2.

Tablica 2. Częstotliwość oraz zakres pomiarów umacnianych poboczy

Lp.	Wyszczególnienie	Minimalna częstotliwość pomiarów
1	Grubość	1 raz na 250 m
2	Równość podłużna	1 raz co 100 m
3	Równość poprzeczna	
4	Rzędne wysokościowe	
5	Spadki poprzeczne	

6.4.1. Spadki poprzeczne poboczy

Spadki poprzeczne poboczy powinny być zgodne z Dokumentacją Projektową, z tolerancją $\pm 0,5\%$.

6.4.2. Równość poboczy

Nierówności podłużne i poprzeczne należy mierzyć łatą 4-metrową lub dostosowaną do zakresu robót. Maksymalny prześwit pod łatą nie może przekraczać 15 mm.

6.4.3. Grubość warstwy

Dopuszczalne odchyłki od projektowanej grubości nie powinny przekraczać $\pm 10\%$ jej wartości.

6.4.4. Rzędne wysokościowe

Rzędne wysokościowe poboczy powinny być zgodne z Dokumentacją Projektową, z tolerancją +1 cm; -2cm.

6.4.5. Szerokość poboczy

Szerokość poboczy powinna być zgodna z Dokumentacją Projektową, z tolerancją ± 5 cm.

7. OBMIAR ROBÓT**7.1. Ogólne zasady obmiaru robót**

Ogólne zasady obmiaru robót podano w ST D-M.00.00.00 "Wymagania ogólne", pkt 7.

7.2. Jednostka obmiarowa

Jednostką obmiarową jest 1 m² (metr kwadratowy) wykonania umocnionego pobocza o grubości zgodnej z Dokumentacją Projektową.

8. ODBIÓR ROBÓT**8.1. Ogólne zasady odbioru robót**

Ogólne zasady odbioru robót podano w ST D-M.00.00.00 "Wymagania ogólne", pkt 8.

Roboty uznaje się za wykonane zgodnie z ST, Dokumentacją Projektową i wymaganiami Inżyniera, jeżeli wszystkie pomiary z zachowaniem tolerancji wg pkt 6 dały wyniki pozytywne.

9. PODSTAWA PŁATNOŚCI

9.1. Ogólne ustalenia dotyczące podstawy płatności

Ogólne ustalenia dotyczące podstawy płatności podano w ST D-M.00.00.00 "Wymagania ogólne", pkt 9.

9.2. Cena jednostki obmiarowej

Cena 1 m²(metra kwadratowego) umocnionego pobocza obejmuje:

- roboty pomiarowe i przygotowawcze,
- oznakowanie robót,
- zakup i dostarczenie materiałów,
- przygotowanie podłoża,
- wbudowanie kruszywa z wyrównaniem do wymaganego profilu,
- zagęszczenie warstwy,
- przeprowadzenie pomiarów i badań laboratoryjnych wymaganych w Specyfikacji,
- uporządkowanie terenu robót.

10. PRZEPISY ZWIĄZANE

10.1. Normy

1. PN-B-11111 Kruszywa mineralne. Kruszywa naturalne do nawierzchni drogowych. Żwir i mieszanka
2. PN-75/B-04481 Grunty budowlane. Badania laboratoryjne.
3. BN-77/8931-12 Oznaczenie wskaźnika zagęszczenia gruntu.

10.2. Inne dokumenty

4. WT-4 2010. Mieszanki niezwiązane do dróg krajowych. Wymagania techniczne. Załącznik Nr 3 do Zarządzenia nr 102 Generalnego Dyrektora Dróg Krajowych i Autostrad z dnia 19 listopada 2010r.

D.06.04.01 OCZYSZCZENIE, PROFILOWANIE I KOREKTA ISTNIEJCYCH ROWÓW

1. WSTĘP

1.1. Przedmiot Specyfikacji Technicznej (ST)

Przedmiotem niniejszej Specyfikacji Technicznej są wymagania dotyczące wykonania i odbioru robót związanych z oczyszczeniem z namułu, profilowaniem i korektą istniejących rowów w ramach **Rozbudowy skrzyżowania drogi powiatowej nr 2839W - ulicy Gościniec, z drogą gminną – ul. Rybną, w miejscowości Wola Gołkowska.**

1.2. Zakres stosowania ST

Specyfikacja Techniczna jest stosowana jako dokument przetargowy i kontraktowy przy zleceniu i realizacji robót wymienionych w pkt 1.1.

1.3. Zakres robót objętych ST

Ustalenia zawarte w niniejszej Specyfikacji mają zastosowanie przy oczyszczaniu istniejących rowów z namułu, pogłębianiu, profilowaniu dna i skarp rowów oraz korekty przebiegu rowów, wg lokalizacji podanej w Dokumentacji Projektowej.

1.4. Określenia podstawowe

Określenia podane w niniejszej ST są zgodne z obowiązującymi odpowiednimi normami polskimi i definicjami podanymi w ST D-M.00.00.00 „Wymagania ogólne” pkt 1.4.

1.5. Ogólne wymagania dotyczące robót

Ogólne wymagania dotyczące robót podano w ST D-M.00.00.00 "Wymagania ogólne", pkt 1.5.

2. MATERIAŁY

Materiały nie występują.

3. SPRZĘT

3.1. Ogólne wymagania dotyczące sprzętu

Ogólne warunki stosowania sprzętu podano w ST D-M.00.00.00 "Wymagania ogólne", pkt 3.

3.2. Sprzęt do oczyszczania rowów

Roboty mogą być wykonywane ręcznie lub przy zastosowaniu koparki o szerokości łyżki dostosowanej do szerokości dna rowu.

4. TRANSPORT

4.1. Ogólne wymagania dotyczące transportu

Ogólne warunki transportu podano w ST D-M.00.00.00 "Wymagania ogólne" pkt. 4.

4.2. Transport materiałów

Materiały pochodzące z oczyszczenia rowów należy przewozić transportem samochodowym na odkład, na miejsce zaakceptowane przez Inżyniera.

5. WYKONANIE ROBÓT

5.1. Ogólne zasady wykonywania robót

Ogólne zasady wykonywania robót podano w ST D-M.00.00.00 "Wymagania ogólne" pkt. 5.

5.2. Zakres wykonywanych robót

5.2.1. Czyszczenie, pogłębianie, profilowanie i korekta przebiegu istniejących rowów melioracyjnych

Wykonawca przed przystąpieniem do robót uzgodni z zarządcą rowu zakres i warunki robót: ustalenie długości odcinków czyszczonych, rzędne dna oraz wymiary i kształt rowu.

Wykonawca z dużą starannością oczyści ręcznie lub przy pomocy specjalistycznego sprzętu rowy z drobnej

roślinności (trawy, chwasty krzaki), namulów i innych zanieczyszczeń stałych. Następnie należy dokonać profilowania rowu lub jego korekty jego przebiegu nadając odpowiednie rzędne (maksymalne pogłębienie do 50 cm), spadek podłużny i kształt zgodny z ustaleniami dokonanymi z Zarządcą rowu i wymaganiami Dokumentacji Projektowej.

W ramach tych prac należy wykonać wszystkie niezbędne roboty: zdjęcie humusu, roboty ziemne i humusowanie z obsianiem. Roboty te należy wykonywać według wymagań podanych w odpowiednich specyfikacjach technicznych oraz zgodnie z zaleceniami zarządcy rowów.

Wydobyte materiały stanowią własność Wykonawcy, który powinien zapewnić ich ewentualną utylizację. Materiały te należy załadować na środki transportu i odwieźć na miejsce odkładu zaakceptowane przez Inżyniera.

Po oczyszczeniu, wyprofilowaniu lub korekcie przebiegu rowów należy przeprowadzić kontrolę głębokości, szerokości dna i pochylenia skarp rowów.

Jeżeli Inżynier stwierdzi, że zachodzi konieczność korekty tych parametrów, to Wykonawca wyprofiluje dno i skarpy rowów w niezbędnym zakresie.

5.2.2. Czyszczenie, pogłębienie i profilowanie istniejących rowów drogowych

Wykonawca z dużą starannością oczyści ręcznie lub przy pomocy specjalistycznego sprzętu rowy z drobnej roślinności (trawy, chwasty krzaki), namulów i innych zanieczyszczeń stałych. Następnie należy dokonać profilowania rowu nadając odpowiednie rzędne, spadek podłużny i kształt zgodny z danymi podanymi w Dokumentacji Projektowej (niweleta i przekroje poprzeczne). W ramach tych prac należy wykonać niezbędne roboty: zdjęcie humusu, roboty ziemne i humusowanie z obsianiem. Roboty te należy wykonywać według wymagań podanych w odpowiednich specyfikacjach technicznych.

Wydobyte materiały stanowią własność Wykonawcy, który powinien zapewnić ich ewentualną utylizację. Materiały te należy załadować na środki transportu i odwieźć na miejsce odkładu zaakceptowane przez Inżyniera.

Po oczyszczeniu i wyprofilowaniu rowów należy przeprowadzić kontrolę głębokości, szerokości dna i pochylenia skarp rowów w zakresie zgodności z Dokumentacją Projektową.

Jeżeli Inżynier stwierdzi, że zachodzi konieczność korekty tych parametrów, to Wykonawca wyprofiluje dno i skarpy rowów w niezbędnym zakresie.

6. KONTROLA JAKOŚCI ROBÓT

6.1. Ogólne zasady kontroli jakości robót

Ogólne zasady kontroli jakości robót podano w ST D-M.00.00.00 "Wymagania ogólne", pkt 6.

6.2. Sprawdzenie wykonania robót

Kontrola powinna dotyczyć prawidłowości wykonywania poszczególnych elementów i zgodności wykonywanych robót z ustaleniami z Zarządcami Rowów, Dokumentacją Projektową i ST.

W zależności od badanych cech, sprawdzenia dokonuje się wizualnie lub przez pomiar. Przed przystąpieniem do prac związanych ze sprawdzeniem powierzchni wyprofilowanej skarpy należy skontrolować dokładność jej wykonania przy użyciu 3–metrowej łąty. Największe zagłębienie pod łątą może wynosić 5 cm. Należy również dokonać sprawdzenia rzędnych dna rowu. Tolerancja wykonania powinna wynosić od +3 do -5 cm. Badania należy dokonywać co każde 50 m oczyszczonego i wyprofilowanego rowu.

Kontrola oczyszczenia polega na sprawdzeniu kompletności robót.

W trakcie wykonywania prac i po ich zakończeniu należy dodatkowo dokonać badania wykonania następujących robót: zdjęcie humusu, roboty ziemne, humusowanie z obsianiem. Wymagania dotyczące zakresu i częstotliwości badań są podane w odpowiednich specyfikacjach technicznych. Ze względu na ograniczony charakter robót Inżynier może zmniejszyć zakres badań.

7. OBMIAR ROBÓT

7.1. Ogólne zasady obmiaru robót

Ogólne zasady obmiaru robót podano w ST D-M.00.00.00 „Wymagania ogólne” pkt 7.

7.2. Jednostka obmiarowa

Jednostką obmiarową jest:

- a) 1 m (metr) oczyszczonego, pogłębionego i wyprofilowanego rowu drogowego,
- b) 1 m (metr) oczyszczonego, pogłębionego i wyprofilowanego rowu melioracyjnego.

8. ODBIÓR ROBÓT

8.1. Ogólne zasady odbioru robót

Ogólne zasady odbioru robót podano w ST D-M.00.00.00 "Wymagania ogólne", pkt 8.

Roboty uznaje się za wykonane zgodnie z Dokumentacją Projektową, ST, i wymaganiami Inżyniera, jeżeli pomiary wg pkt. 6, dały wyniki pozytywne.

9. PODSTAWA PŁATNOŚCI

9.1. Ogólne ustalenia dotyczące podstawy płatności

Ogólne ustalenia dotyczące podstawy płatności podano w ST D-M.00.00.00 "Wymagania ogólne", pkt 9.

9.2. Cena jednostki obmiarowej

Cena jednostki obmiarowej obejmuje:

- roboty przygotowawcze i oznakowanie robót,
- uzgodnienie zakresu robót z zarządcą rowu,
- oczyszczenie dna rowu z namułu i zanieczyszczeń, ścięcie trawy i krzaków,
- nadanie odpowiednich rzędnych i spadków dna rowu i wyprofilowanie dna i skarp rowu zgodnie z Dokumentacją Projektową*),
- załadunek i odwiezienie urobku na odkład,
- ewentualna utylizacja wydobytego materiału,
- badania i roboty pomiarowe.

*) w zakresie tych robót wchodzi zdjęcie humusu, roboty ziemne (nasypy i wykopy) oraz humusowanie z obsieniem, dla których wymagania podano w odpowiednich specyfikacjach technicznych.

10. PRZEPISY ZWIĄZANE

Nie występują.

D.07.01.01 OZNAKOWANIE POZIOME

1. WSTĘP

1.1. Przedmiot Specyfikacji Technicznej (ST)

Przedmiotem niniejszej Specyfikacji Technicznej są wymagania dotyczące wykonania i odbioru robót związanych z oznakowaniem poziomym w ramach **Rozbudowy skrzyżowania drogi powiatowej nr 2839W - ulicy Gościniec, z drogą gminną – ul. Rybną, w miejscowości Wola Gólkowska.**

1.2. Zakres stosowania ST

Specyfikacja Techniczna jest stosowana jako dokument przetargowy i kontraktowy przy zlecaniu i realizacji robót wymienionych w pkt. 1.1.

1.3. Zakres robót objętych ST

Ustalenia zawarte w niniejszej ST dotyczą zasad wykonywania robót związanych z wykonaniem oznakowania poziomego:

- a) cienkowarstwowego - linie ciągłe, linie przerywane, strzałki i inne symbole,
- b) grubowarstwowego - linie ciągłe, linie przerywane, strzałki i inne symbole,
- c) wyspy prefabrykowane,
- d) prefabrykowane wyspy-azyle,
- e) separatory ruchu,
- f) usuwanie oznakowania,
- g) odnowa oznakowania,

wg zakresu określonego w Dokumentacji Projektowej.

1.4. Określenia podstawowe

- 1.4.1. Oznakowanie poziome – znaki drogowe poziome, umieszczone na nawierzchni w postaci linii ciągłych lub przerywanych, pojedynczych lub podwójnych, strzałek, napisów, symboli oraz innych linii związanych z oznaczeniem określonych miejsc na tej nawierzchni. W zależności od rodzaju i sposobu zastosowania znaki poziome mogą mieć znaczenie prowadzące, segregujące, informujące, ostrzegawcze, zakazujące lub nakazujące.
- 1.4.2. Znaki podłużne - linie równoległe do osi jezdni lub odchylone od niej pod niewielkim kątem, występujące jako linie: - pojedyncze: przerywane lub ciągłe, segregacyjne lub krawędziowe, - podwójne: ciągłe z przerywanymi, ciągłe lub przerywane.
- 1.4.3. Strzałki – znaki poziome na nawierzchni, występujące jako strzałki kierunkowe służące do wskazania dozwolonego kierunku zjazdu z pasa oraz strzałki naprowadzające, które uprzedzają o konieczności opuszczenia pasa, na którym się znajdują.
- 1.4.4. Znaki poprzeczne – znaki służące do oznaczenia miejsc przeznaczonych do ruchu pieszych i rowerzystów w poprzek drogi, miejsc wymagających zatrzymania pojazdów oraz miejsc lokalizacji progów zwalniających.
- 1.4.5. Znaki uzupełniające – znaki o różnych kształtach, wymiarach i przeznaczeniu występujące w postaci symboli, napisów, linii przystankowych, stanowisk i pasów postojowych, powierzchni wyłączonych z ruchu oraz symboli znaków pionowych w oznakowaniu poziomym.
- 1.4.6. Materiały do poziomego znakowania dróg – materiały zawierające rozpuszczalniki, wolne od rozpuszczalników lub punktowe elementy odblaskowe, które mogą zostać naniesione albo wbudowane przez malowanie, natryskiwanie, odlewanie, wyłaczanie, rolowanie, klejenie itp. na nawierzchnie drogowe, stosowane w temperaturze otoczenia lub w temperaturze podwyższonej. Materiały te powinny posiadać właściwości odblaskowe.
- 1.4.7. Materiały do znakowania cienkowarstwowego - farby rozpuszczalnikowe, wodorocieńczone i chemoutwardzalne nakładane warstwą grubości od 0,4 mm do 0,8 mm, mierzoną na mokro.
- 1.4.8. Materiały do znakowania grubowarstwowego - materiały nakładane warstwą grubości od 0,9 mm do 3,5mm. Należą do nich masy termoplastyczne i masy chemoutwardzalne stosowane na zimno. Dla linii strukturalnych i profilowanych grubość linii może wynosić 5mm.
- 1.4.9. Materiały prefabrykowane - materiały, które łączy się z powierzchnią drogi przez klejenie, wtapienie, wbudowanie lub w inny sposób. Zalicza się do nich masy termoplastyczne w arkuszach do wtapienia oraz taśmy do oznakowań tymczasowych (żółte) i trwałych (białe).
- 1.4.10. Kulki szklane - materiał w postaci przezroczystych, kulistych cząstek szklanych do posypywania lub narzucania pod ciśnieniem na oznakowanie wykonane materiałami w stanie ciekłym, w celu uzyskania

widzialności oznakowania w nocy przez odbicie powrotne padającej wiązki światła pojazdu w kierunku kierowcy. Kulki szklane są także składnikami materiałów grubowarstwowych.

- 1.4.11. Kruszywo przeciwpoślizgowe - twarde ziarna pochodzenia naturalnego lub sztucznego stosowane do zapewnienia własności przeciwpoślizgowych poziomym oznakowaniom dróg, stosowane samo lub w mieszaninie z kulkami szklanymi.
- 1.4.12. Punktowe elementy odblaskowe - urządzenia prowadzenia poziomego, o różnym kształcie, wielkości i wysokości oraz rodzaju i liczbie zastosowanych odbłyśników, które odbijają padające z boku oświetlenie w celu ostrzegania, prowadzenia i informowania użytkowników drogi. Punktowy element odblaskowy może składać się z jednej lub kilku integralnie związanych ze sobą części, może być przyklejony, zakotwiczony lub wbudowany w nawierzchnię drogi. Część odblaskowa może być jedno lub dwukierunkowa, może się zginać lub nie. Element ten może być typu stałego (P) lub tymczasowego (T).
- 1.4.13. Oznakowanie nowe – oznakowanie, w którym zakończył się czas schnięcia i nie upłynęło 30 dni od wykonania oznakowania. Pomiar właściwości oznakowania należy wykonywać od 14 do 30 dnia po wykonaniu oznakowania.
- 1.4.14. Tymczasowe oznakowanie drogowe - oznakowanie z materiału o barwie żółtej, którego czas użytkowania wynosi do 3 miesięcy lub do czasu zakończenia robót.
- 1.4.15. Prefabrykowane wyspy-azyle – wyspy dla potrzeb kanalizacji (segregacji) ruchu drogowego z elementów segmentowych prefabrykowanych przymocowywanych do nawierzchni jezdni, zgodnie z zaleceniami producenta.

Pozostałe określenia są zgodne z obowiązującymi, odpowiednimi polskimi normami oraz ST D-M.00.00.00 . „Wymagania ogólne” pkt 1.4.

1.5. Ogólne wymagania dotyczące Robót

Ogólne wymagania dotyczące Robót podano w ST D-M.00.00.00 . "Wymagania ogólne" pkt. 1.5.

2. MATERIAŁY

2.1. Warunki ogólne stosowania materiałów

Ogólne wymagania dotyczące materiałów, ich pozyskiwania i składowania podano w ST D-M.00.00.00. "Wymagania ogólne" pkt. 2.

2.2 Dokument dopuszczający do stosowania materiałów

Materiały stosowane przez Wykonawcę do poziomego oznakowania dróg powinny spełniać warunki postawione w rozporządzeniu Ministra Infrastruktury – Załącznik nr 2 do Rozporządzenia z dnia 3 lipca 2003 (Dz. U. nr 220, poz. 2181).

Producenci powinni oznakować wyroby znakiem budowlanym B, zgodnie z rozporządzeniem Ministra Infrastruktury z dnia 11 sierpnia 2004 (Dz. U. nr 198 poz. 2041), co oznacza wystawienie deklaracji zgodności z aprobatą techniczną (np. dla farb oraz mas chemoutwardzalnych i termoplastycznych) lub znakiem CE, zgodnie z rozporządzeniem Ministra Infrastruktury, co oznacza wystawienie deklaracji zgodności z normą zharmonizowaną (np. dla kulek szklanych i punktowych elementów odblaskowych).

2.3. Badanie materiałów, których jakość budzi wątpliwość

Wykonawca powinien przeprowadzić dodatkowe badania tych materiałów, które budzą wątpliwości jego lub Inżyniera co, do jakości, w celu stwierdzenia czy odpowiadają one wymaganiom określonym w aprobacie technicznej. Badania te Wykonawca zleci akredytowanemu laboratorium drogowemu. Badania powinny być wykonane zgodnie z PN-EN 1871 lub Warunkami Technicznymi POD-97.

2.4. Oznakowanie opakowań

Wykonawca powinien żądać od producenta, aby oznakowanie opakowań materiałów do poziomego znakowania dróg było wykonane zgodnie z PN-O-79252, a ponadto aby na każdym opakowaniu był umieszczony trwały napis zawierający:

- nazwę i adres producenta,
- datę produkcji i termin przydatności do użycia,
- masę netto,
- numer partii i datę produkcji,
- informację, że wyrób posiada aprobatę techniczną IBDiM i jej numer,
- nazwę jednostki certyfikującej i numer certyfikatu, jeśli dotyczy,

- znak budowlany „B” wg rozporządzenia Ministra Infrastruktury i/lub znak „CE” wg rozporządzenia Ministra Infrastruktury z dnia 11 sierpnia 2004 r. w sprawie systemów oceny zgodności, wymagań jakie powinny spełniać notyfikowane jednostki uczestniczące w ocenie zgodności oraz sposobu oznaczania wyrobów budowlanych oznakowaniem CE (Dz. U. nr 195, poz. 2011),
- informację o szkodliwości i klasie zagrożenia pożarowego,
- ewentualne wskazówki dla użytkowników.

W przypadku farb rozpuszczalnikowych i wyrobów chemoutwardzalnych oznakowanie opakowania powinno być zgodne z rozporządzeniem Ministra Zdrowia z dnia 2 września 2003 r. w sprawie oznakowania opakowań substancji niebezpiecznych i preparatów niebezpiecznych (Dz. U. nr 73, poz. 1679),

2.6. Wymagania wobec materiałów do poziomego oznakowania dróg

2.6.1. Materiały do oznakowań cienkowarstwowych

Materiałami do wykonywania oznakowania cienkowarstwowego powinny być farby nakładane warstwy grubości od 0,4 mm do 0,8 mm (na mokro). Powinny to być ciekłe produkty zawierające ciała, stale zdyspergowane w roztwarza żywicy syntetycznej w rozpuszczalniku organicznym lub w wodzie, które mogą występować w układach jedno- lub wieloskładnikowych.

Podczas nakładania farb, do znakowania cienkowarstwowego, na nawierzchnię pędzlem, wałkiem lub przez natrysk, powinny one tworzyć warstwę kohezyjną w procesie odparowania i/lub w procesie chemicznym.

Właściwości fizyczne poszczególnych materiałów do poziomego oznakowania cienkowarstwowego określają aprobaty techniczne.

2.6.2. Materiały do oznakowań grubowarstwowych

Materiałami do wykonywania oznakowania grubowarstwowego powinny być materiały umożliwiające nakładanie ich warstwą grubości od 0,9 mm do 5 mm takie, jak masy chemoutwardzalne stosowane na zimno oraz masy termoplastyczne.

Masy chemoutwardzalne powinny być substancjami jedno-, dwu- lub trójskładnikowymi, mieszanymi ze sobą w proporcjach ustalonych przez producenta i nakładanymi na nawierzchnię z użyciem odpowiedniego sprzętu. Masy te powinny tworzyć powłokę, której spójność zapewnia jedynie reakcja chemiczna.

Masy termoplastyczne powinny być substancjami nie zawierającymi rozpuszczalników, dostarczonymi w postaci bloków, granulek lub proszku. Przy stosowaniu powinny dać się podgrzewać do stopienia i aplikować ręcznie lub maszynowo. Masy te powinny tworzyć spójną warstwę przez ochłodzenie.

Właściwości fizyczne materiałów do oznakowania grubowarstwowego i wykonanych z nich elementów prefabrykowanych określają aprobaty techniczne.

2.6.3. Zawartość składników lotnych w materiałach do znakowania cienkowarstwowego

Zawartość składników lotnych (rozpuszczalników organicznych) nie powinna przekraczać 25% (m/m) w postaci gotowej do aplikacji, w materiałach do znakowania cienkowarstwowego.

Nie dopuszcza się stosowania materiałów zawierających rozpuszczalnik aromatyczny (jak np. toluen, ksylen, etylobenzen) w ilości większej niż 8 % (m/m), Nie dopuszcza się stosowania materiałów zawierających benzen i rozpuszczalniki chlorowane.

2.6.4. Kulki szklane

Materiały w postaci kulek szklanych refleksyjnych do posypywania lub narzucania pod ciśnieniem na materiały do opakowania powinny zapewniać widzialność w nocy poprzez odbicie powrotne w kierunku pojazdu wiązki światła wysyłanej przez reflektory pojazdu.

Kulki szklane powinny charakteryzować się współczynnikiem załamania powyżej 1,50, wykazywać odporność na wodę, kwas solny, chlorek wapniowy i siarczek sodowy oraz zawierać nie więcej niż 20% kulek z defektami w przypadku kulek o maksymalnej średnicy poniżej 1 mm oraz 30% w przypadku kulek o maksymalnej średnicy równej i większej niż 1 mm. Krzywa uziarnienia powinna mieścić się w krzywych granicznych podanych w wymaganiach aprobaty technicznej wyrobu lub w certyfikacie CE,

Kulki szklane hydrofobizowane powinny ponadto wykazywać stopień hydrofobizacji co najmniej 80%.

Wymagania i metody badań kulek szklanych podano w PN-EN 1423:2000,

Właściwości kulek szklanych określają odpowiednie aprobaty techniczne, lub certyfikaty „CE”.

2.6.5. Materiał uszorstniający oznakowanie

Materiał uszorstniający oznakowanie powinien składać się z naturalnego lub sztucznego twardego kruszywa (np. krystobalitu), stosowanego w celu zapewnienia oznakowaniu odpowiedniej szorstkości (właściwości antypoślizgowych). Materiał uszorstniający nie może zawierać więcej niż 1% cząstek mniejszych niż 90 µm. Potrzeba stosowania materiału uszorstniającego powinna być określona w SST. Konieczność jego użycia zachodzi w przypadku potrzeby uzyskania wskaźnika szorstkości oznakowania $SRT \geq 50$.

Materiał uszorstniający (kruszywo przeciwoślizgowe) oraz mieszanina kulek szklanych z materiałem uszorstniającym powinny odpowiadać wymaganiom określonym w aprobacie technicznej.

2.6.6. Punktowe elementy odblaskowe

Punktowym elementem odblaskowym powinna być naklejana, kotwiczona lub wbudowana w nawierzchnię płytka z materiału wytrzymałego przejazdu pojazdów samochodowych, zawierająca element odblaskowy umieszczony w ten sposób, aby zapewniał widzialność w nocy, a także w czasie opadów deszczu wg PN-EN 1463-1:2000.

Odblysznik, będący częścią punktowego elementu odblaskowego może być; szklany lub plastikowy w całości lub z, dodatkową warstwą odbijającą znajdującą się na powierzchni nie wystawionej na zewnątrz i nie narażoną na przejeżdżanie pojazdów, plastikowy z warstwą zabezpieczającą przed ścieraniem, który może mieć warstwę odbijającą tylko w miejscu nie wystawionym na ruch i w którym powierzchnie wystawione na ruch są zabezpieczone warstwami odpornymi na ścieranie,

Profil punktowego elementu odblaskowego nie powinien mieć żadnych ostrych krawędzi od strony najeżdżanej przez pojazdy. Jeśli punktowy element odblaskowy jest wykonany z dwu lub więcej części, każda z nich powinna być usuwalna tylko za pomocą narzędzi polecanych przez producenta. Wysokość punktowego elementu nie może być większa od 25 mm. Barwa, w przypadku oznakowania trwałego, powinna być biała lub czerwona, a dla oznakowania czasowego - żółta zgodnie z załącznikiem, nr 2 do rozporządzenia Ministra Infrastruktury,

Spośród punktowych elementów odblaskowych (PEO) stosowanych do oznakowań poziomych wyróżniają się PEO ze szklanym korpusem pełnym (odblysznik wielokierunkowy) lub zawierającymi świecące diody LED i ewentualnie ogniwo słoneczne z baterią, tzw. aktywne PEO. Nie mieszczą się one w klasyfikacji PN-EN 1463-1:2001, choć spełniają tę samą funkcję co typowe punktowe elementy odblaskowe tj. kierunkują pojazdy w nocy w czasie suchej i mokrej pogody.

PEO szklane z pełnym korpusem mogą być stosowane do oznakowania rond kompaktowych ze względu na ich geometrię 360°.

Właściwości i wymagania dotyczące punktowych elementów odblaskowych określone są w normie zharmonizowanej i odpowiednich aprobatach technicznych.

2.6.7. Prefabrykowane wyspy-azyle

Prefabrykowane wyspy-azyle muszą być wykonane (na przykład z tworzyw sztucznych, betonu polimerycznego, betonu żywicznego) z elementów segmentowych tworzących po zmontowaniu wysepki, których górna pozioma powierzchnia posiada fakturę przeciwoślizgową w kolorze czerwonym a krawędzie w kolorze białym.

Prefabrykowane wyspy-azyle powinny być o wysokości 10 cm z dopuszczalną odchyłką ± 5 mm lub o innej wysokości zaakceptowanej przez Inżyniera.

Elementy azylu muszą być wyposażone w stalowe kołki rozporowe o minimalnej śr. 16 mm (w ilości minimalnej 3 szt. kołków rozporowych na 0,25m² azylu) służące do kotwienia ich w podłożu w sposób trwały - uniemożliwiający ich przesunięcie, a także elementy azylu muszą umożliwiać montaż na górnej powierzchni azylu znaków pionowych i punktowych elementów odblaskowych.

Wymagania dla prefabrykowane wysp-azyli:

Właściwości	Jednostki	Wymagania
wytrzymałość na ściskanie	MPa	≥ 65
wytrzymałość na rozciąganie przy zginaniu	MPa	≥ 20
nasiąkliwość	%	$\leq 0,25$
mrozoodporność		$\geq F 150$

Wymagania dotyczące prefabrykowanych wyspy-azyli mogą ulec zmianie po zaakceptowaniu przez Inżyniera.

2.6.8. Wymagania wobec materiałów ze względu na ochronę warunków pracy i środowiska

Materiały stosowane do znakowania nawierzchni nie powinny zawierać substancji zagrażających zdrowiu, ludzi i powodujących skażenie środowiska.

2.7. Przechowywanie i składowanie materiałów

Materiały do opakowania cienko- i grubowarstwowego nawierzchni powinny zachować stałość swoich

właściwości chemicznych i fizykochemicznych przez okres co najmniej 6 miesięcy składowania w warunkach określonych przez producenta.

Materiały do poziomego oznakowania dróg należy przechowywać w magazynach odpowiadających zaleceniom producenta, zwłaszcza zabezpieczających je od napromieniowania słonecznego, opadów i w temperaturze, dla:

- a) farb wodorocieńczalnych od 5°C do 40°C,
- b) farb rozpuszczalnikowych od -5°C do 25°C,
- c) pozostałych materiałów - poniżej 40°C.

3. SPRZĘT

3.1. Ogólne wymagania dotyczące sprzętu

Ogólne wymagania dotyczące sprzętu podano w ST-D-M.00.00.00 . "Wymagania ogólne" pkt. 3.

3.2. Sprzęt do wykonania oznakowania poziomego

Do wykonania oznakowania poziomego należy stosować następujący sprzęt:

- układarki mas chemoutwardzalnych,
 - samobieżne maszyny do aplikacji metodą natryskową oznakowania grubowarstwowego,
 - szczotek mechanicznych (zaleca się stosowanie szczotek wyposażonych w urządzenia odpylające) oraz szczotek ręcznych,
 - sprzężarek,
 - malowarki zintegrowane z systemem zmechanizowanego posypywania mikrokulkami szklanymi, do wykonania oznakowania cienkowarstwowego,
 - walec do wgniatania w nawierzchnię,
 - układarki do taśm prefabrykowanych,
- lub inny sprzęt zaakceptowany przez Inżyniera.

4. TRANSPORT

4.1. Ogólne wymagania dotyczące transportu

Ogólne wymagania dotyczące transportu podano w ST D-M.00.00.00 "Wymagania ogólne", pkt 4.

4.2. Przewóz materiałów do poziomego znakowania dróg

Wykonawca jest zobowiązany do stosowania jedynie takich środków transportu, które nie wpłyną niekorzystnie na jakość wykonywanych robót.

Materiały do poziomego znakowania dróg należy przewozić w pojemnikach gwarantujących szczelność bezpieczny transport i zachowanie wymaganych właściwości materiałów. Pojemniki powinny być oznakowane zgodnie z normą PN-O-79252.

Materiały do znakowania poziomego należy przewozić krytymi środkami transportowymi, chroniąc opakowania przed uszkodzeniem mechanicznym, zgodnie z PN-C-81400 oraz zgodnie z prawem przewozowym.

5. WYKONANIE ROBÓT

5.1. Ogólne zasady wykonywania robót

Ogólne zasady wykonywania Robót podano w ST D-M.00.00.00 . "Wymagania ogólne" pkt.5.

5.2. Warunki atmosferyczne

W czasie wykonywania oznakowania temperatura nawierzchni i powietrza powinna wynosić co najmniej 5°C, a wilgotność względna powietrza powinna być zgodna z zaleceniami producenta lub wynosić co najwyżej 85%.

5.3. Jednorodność nawierzchni znakowanej

Poprawność wykonania znakowania wymaga jednorodności nawierzchni znakowanej. Nierównomierności i albo miejsca łatania nawierzchni, które nie wyróżniają się od starej nawierzchni i nie mają większego rozmiaru niż 15% powierzchni znakowanej, uznaje się za powierzchnie jednorodne.

5.4. Przygotowanie podłoża do wykonania znakowania

Przed wykonaniem znakowania poziomego należy oczyścić powierzchnię nawierzchni malowanej z pyłu, kurzu, smarów, olejów i innych zanieczyszczeń, przy użyciu sprzętu wymienionego w ST i zaakceptowanego przez Inżyniera.

Powierzchnia nawierzchni przygotowana do wykonania oznakowania poziomego musi być czysta i sucha. Poprawność wykonania znakowania wymaga jednorodności nawierzchni znakowanej. Nierównomierności i albo miejsca łatania nawierzchni, które nie wyróżniają się od starej nawierzchni i nie mają większego rozmiaru niż 15% powierzchni znakowanej, uznaje się za powierzchnie jednorodne.

5.5. Przedznakowanie

W celu dokładnego wykonania poziomego oznakowania drogi, można wykonać przedznakowanie, stosując się do instrukcji Inżyniera oraz „„Szczegółowymi warunkami technicznymi dla znaków i sygnałów drogowych oraz urządzeń bezpieczeństwa ruchu drogowego i warunki umieszczania ich na drogach””.

Do wykonania przedznakowania można stosować nietrwałą farbę, np. farbę silnie rozcieńczoną rozpuszczalnikiem. Zaleca się wykonywanie przedznakowania w postaci cienkich linii lub kropek. Początek i koniec znakowania należy zaznaczyć małą kreską poprzeczną.

W przypadku odnawiania znakowania drogi, gdy stare znakowanie jest wystarczająco czytelne i zgodne z dokumentacją projektową, można przedznakowania nie wykonywać.

5.6. Wykonanie oznakowania drogi

5.6.1. Dostarczenie materiałów i spełnienie zaleceń producenta materiałów

Materiały do znakowania drogi, spełniające wymagania podane w punkcie 2, powinny być dostarczone w oryginalnych opakowaniach handlowych i stosowane zgodnie z zaleceniami SST, producenta oraz wymaganiami znajdującymi się w aprobacie technicznej.

5.6.2. Wykonanie oznakowania drogi materiałami cienkowarstwowymi

Wykonanie znakowania powinno być zgodne z zaleceniami producenta materiałów, a w przypadku ich braku lub niepełnych danych - zgodne z poniższymi wskazaniem.

Farbę do znakowania cienkowarstwowego po otwarciu opakowania należy wymieszać w czasie od 2 do 4 minut do uzyskania pełnej jednorodności. Przed lub w czasie napełniania zbiornika malowarki zaleca się precedzić farbę przez sito 0,6 mm. Nie wolno stosować do malowania mechanicznej farby, w której osad na dnie opakowania nie daje się całkowicie wymieszać lub na jej powierzchni znajduje się kożuch.

Farbę należy nakładać równomierną warstwą o grubości uśpionej w SST, zachowując wymiary i ostrość krawędzi. Grubość nanoszonej warstwy zaleca się kontrolować przy pomocy grzebienia pomiarowego na płycie szklanej lub metalowej podkładanej na drodze malowarki. Ilość farby zużyta w czasie prac, określona przez średnie zużycie na metr kwadratowy nie może się różnić od ilości ustalonej, więcej niż o 20%.

Wszystkie większe prace powinny być wykonane przy użyciu samojezdnych malowarek z automatycznym podziałem linii i posypywaniem kulkami szklanymi z ew. materiałem uszorstniającym. W przypadku mniejszych prac, wielkość wydajność i jakość sprzętu należy dostosować do zakresu i rozmiaru prac. Decyzję dotyczącą rodzaju sprzętu i sposobu wykonania znakowania podejmuje Inżynier na wniosek Wykonawcy.

5.6.3. Wykonanie oznakowania drogi materiałami grubowarstwowymi

Wykonanie oznakowania powinno być zgodne z zaleceniami producenta materiałów, a w przypadku ich braku lub niepełnych danych – zgodna z poniższymi wskazaniem.

Materiał znakujący należy nakładać równomierną, warstwą u grubości (lub w ilości) ustalonej w SST, zachowując wymiary i ostrość krawędzi. Grubość nanoszonej warstwy zaleca się kontrolować przy pomocy grzebienia pomiarowego na płycie metalowej, podkładanej na drodze malowarki. Ilość materiału zużyta w czasie prac, określona przez średnie zużycie na metr kwadratowy, nie może się różnić od ilości ustalonej, więcej niż o 20%.

W przypadku mas chemoutwardzalnych i termoplastycznych wszystkie większe prace (linię krawędziowe, segregacyjne na długich odcinkach dróg) powinny być wykonywane przy użyciu urządzeń samojezdnych z automatycznym podziałem linii i posypywaniem kulkami szklanymi z ew. materiałem uszorstniającym. W przypadku mniejszych prac, wielkość, wydajność i jakość sprzętu należy dostosować do ich zakresu i rozmiaru. Decyzję dotyczącą rodzaju sprzętu i sposobu wykonania znakowania podejmuje Inżynier na wniosek Wykonawcy. W przypadku znakowania nawierzchni betonowej należy przed aplikacją usunąć warstwę powierzchniową betonu metodą nia, śrutowania lub waterblasting, aby zlikwidować pozostałości mleczka cementowego i uszorstnić powierzchnię. Po usunięciu warstwy powierzchniowej betonu, należy powierzchnię znakowaną umyć wodą pod ciśnieniem oraz zagruntować środkiem wskazanym przez producenta masy (podkład, grunt, primer) w ilości przez niego podanej.

5.6.4. Wykonanie oznakowania drogi punktowymi elementami odbłaskowymi

Wykonanie oznakowania powinno być zgodne z zaleceniami producenta materiałów, a w przypadku ich braku lub

niepełnych danych - zgodnie z poniższymi wskazaniami.

Przy wykonywaniu oznakowania punktowymi elementami odblaskowymi należy zwracać szczególną uwagę na staranne mocowanie elementów do podłoża, od czego zależy trwałość wykonanego oznakowania.

Nie wolno zmieniać ustalonego przez producenta rodzaju kleju z uwagi na możliwość uzyskania różnej jego przyczepności do nawierzchni i do materiałów, z których wykonano punktowe elementy odblaskowe.

W przypadku znakowania nawierzchni betonowych należy zastosować podkład (primer) poprawiający przyczepność przyklejanych punktowych elementów odblaskowych do nawierzchni.

5.6.5. Wykonanie oznakowania tymczasowego

Do wykonywania oznakowania tymczasowego barwy żółtej należy stosować materiały łatwe do usunięcia po zakończeniu okresu tymczasowości. Linie wyznaczające pasy ruchu zaleca się uzupełnić punktowymi elementami odblaskowymi z odbłyśnikami także barwy żółtej.

Czasowe oznakowanie poziome powinno być wykonane z materiałów odblaskowych, Do jego wykonania należy stosować: farby, taśmy samoprzylepne lub punktowe elementy odblaskowe. Stosowanie farb dopuszcza się wyłącznie w takich przypadkach gdy w wyniku przewidywanych robót nawierzchniowych oznakowanie to po ich zakończeniu będzie całkowicie niewidoczne, np. zostanie przykryte nową warstwą ścieralną nawierzchni.

Materiały stosowane do wykonywania oznakowania tymczasowego powinny także posiadać aprobaty techniczne, a producent powinien wystawiać deklarację zgodności.

5.7. Usuwanie oznakowania poziomego

W przypadku konieczności usunięcia istniejącego oznakowania poziomego, czynność tę należy wykonać jak najmniej uszkadzając nawierzchnię.

Zaleca się wykonywać usuwanie oznakowania:

- cienkowarstwowego, metodą: frezowania mechanicznego lub wodą pod wysokim ciśnieniem (wateblasting), piaskowania, śrutowania, trawienia, wypalania lub zamalowania,
- grubowarstwowego, metodą piaskowania, kulkowania, frezowania,
- punktowego: prostymi narzędziami mechanicznymi.

Środki zastosowane do usunięcia oznakowania nie mogą wpływać ujemnie na przyczepność nowego oznakowania do podłoża, na jego szorstkość, trwałość oraz na właściwości podłoża.

Usuwanie oznakowania na czas robót drogowych może być wykonane przez zamalowanie nietrwałą farbą barwy czarnej. Materiały pozostałe po usunięciu oznakowania należy usunąć z drogi tak, aby nie zanieczyszczały środowiska, w miejsce zaakceptowane przez Inżyniera.

5.8. Odnowa oznakowania poziomego

Odnawianie oznakowania poziomego, wykonywanego w przypadku utraty wymagań jednej z właściwości, należy wykonać materiałem o sprawdzonej dobrej przyczepności do starej warstwy.

Jako zasadę można przyjąć, że oznakowanie wykonane farbami akrylowymi, należy odnawiać także farbami akrylowymi, oznakowania grubowarstwowe wykonane masami termoplastycznymi - natryskiwany cienką, warstwą masy termoplastycznej lub farbą wodorozcieńczalną, zalecaną przez producenta masy, oznakowania wykonane masami chemoutwardzalnymi - farbami chemoutwardzalnymi natryskiwany masami chemoutwardzalnymi (sprayplast) lub odpowiednimi akrylowymi farbami rozpuszczalnikowymi.

Ilość stosowanego do odnowienia materiału, należy dobrać w zależności od rodzaju i stanu oznakowania odmawianego, kierując się wskazówkami producenta materiału i zaleceniami Inżyniera.

5.9. Prefabrykowane azyle/wyspySeparatory ruchu

Prefabrykowane azyle/wyspy wykonuje się zgodnie z wytycznymi i instrukcjami producenta.

Technologia robót powinna być zatwierdzona przez Inżyniera.

5.10. Separatory ruchu

Separatory ruchu powinny być wykonane z wysoko-udarowego tworzywa sztucznego lub betonu.

Separatory muszą być odpowiednio przymocowane do nawierzchni jezdni w sposób zapobiegający ich przemieszczaniu. Separatory muszą posiadać otwory umożliwiające mocowanie do nich tablic kierujących.

6. KONTROLA JAKOŚCI ROBÓT

Ogólne zasady kontroli jakości Robót podano w ST D-M.00.00.00 . "Wymagania ogólne" pkt. 6.

6.1. Kontrola jakości materiałów

Przed przystąpieniem do robót Wykonawca powinien:

- uzyskać wymagane dokumenty, dopuszczające wyroby budowlane do obrotu i powszechnego stosowania (certyfikaty zgodności, deklarację właściwości użytkowych, ew. badania materiałów wykonane przez dostawców itp.),
- sprawdzić cechy zewnętrzne gotowych materiałów.

Wszystkie dokumenty oraz wyniki badań Wykonawca przedstawia Inżynierowi do akceptacji. Ponadto Wykonawca jest zobowiązany dostarczyć próbники z naniesionymi wzorcami oznakowania na blasze (300x250x0,8mm), po jednym dla każdego rodzaju materiału. Próbniki muszą być wykonane zgodnie z Aprobata Techniczną (wagowe zużycie materiału, wzorec struktury wykonywanego oznakowania).

Zawartość składników lotnych (rozpuszczalników organicznych) nie powinna przekraczać 25% (m/m) w postaci gotowej do aplikacji w materiałach do znakowania.

Nie dopuszcza się stosowania materiałów zawierających rozpuszczalnik aromatyczny (jak np. toluen, ksylen) w ilości większej niż 8%. Nie dopuszcza się stosowania materiałów zawierających benzen i rozpuszczalniki chlorowane.

6.2. Badanie przygotowania podłoża i przedznakowania

Powierzchnia jezdni przed wykonaniem znakowania poziomego musi być całkowicie czysta i sucha zgodnie z warunkiem z punktu 5.4. Przedznakowanie powinno być wykonane zgodnie z wymaganiami punktu 5.5.

6.3. Kontrola wykonywanego oznakowania poziomego

Wymagania sprecyzowano przede wszystkim w celu określenia właściwości oznakowania dróg w czasie ich użytkowania. Wymagania określa się kilkoma parametrami reprezentującymi różne aspekty właściwości oznakowania dróg według PN-EN 1436:2000 i PN-EN 1436:2000/A1:2005,

Badania wstępne, dla których określono pierwsze wymaganie, są wykonywane w celu kontroli przed odbiorem. Powinny być wykonane w terminie od 14 do 30 dnia po wykonaniu. Kolejne badania kontrolne należy wykonywać po okresie, od 3 do 6 miesięcy po wykonaniu i przed upływem 1 roku, oraz po 2, 3 i 4 latach dla materiałów o trwałości dłuższej niż 1 rok.

Barwa żółta dotyczy tylko oznakowań tymczasowych, które także powinny być kontrolowane. Inne barwy oznakowań niż biała i żółte należy stosować zgodnie z zaleceniami zawartymi w załączniku nr 2 do rozporządzenia,

6.3.1. Widzialność w dzień

Widzialność oznakowania w dzień jest określona współczynnikiem luminancji β i barwą oznakowania wyrażoną współrzędnymi chromatyczności.

Wartość współczynnika β powinna wynosić dla oznakowania nowego w terminie od 14 do 30 dnia po wykonaniu, barwy:

- białej, na nawierzchni asfaltowej, co najmniej 0,40, klasa B3,
- białej, na nawierzchni betonowej, co najmniej 0,50, klasa B4,
- żółtej, co najmniej 0,30, klasa B2.

Wartość współczynnika β powinna wynosić po 30 dniu od wykonania dla całego okresu użytkowania oznakowania, barwy:

- białej, na nawierzchni asfaltowej, co najmniej 0,30, klasa B2,
- białej, na nawierzchni betonowej, co najmniej 0,40, klasa B3,
- żółtej, co najmniej 0,20 klasa B1.

Barwa oznakowania powinna być określona wg PN-EN 1436:2000 przez współrzędne chromatyczności x i y , które dla suchego oznakowania powinny leżeć w obszarze zdefiniowanym przez cztery punkty narożne podane w tablicy 1 i na wykresach (rys. 1, 2 i 3).

Tablica 1. Punkty narożne obszarów chromatyczności oznakowań dróg

Punkt narożny nr		1	2	3	4
Oznakowanie białe	x	0,355	0,305	0,285	0,335
	y	0,355	0,305	0,325	0,375
Oznakowanie żółte klasa Y1	x	0,443	0,545	0,465	0,389
	y	0,399	0,455	0,535	0,431
Oznakowanie żółte klasa Y2	x	0,494	0,545	0,465	0,427
	y	0,427	0,455	0,535	0,483
Oznakowanie czerwone	x	0,690	0,530	0,495	0,655
	y	0,310	0,300	0,335	0,345
Oznakowanie niebieskie	x	0,078	0,200	0,240	0,137
	y	0,171	0,255	0,210	0,038

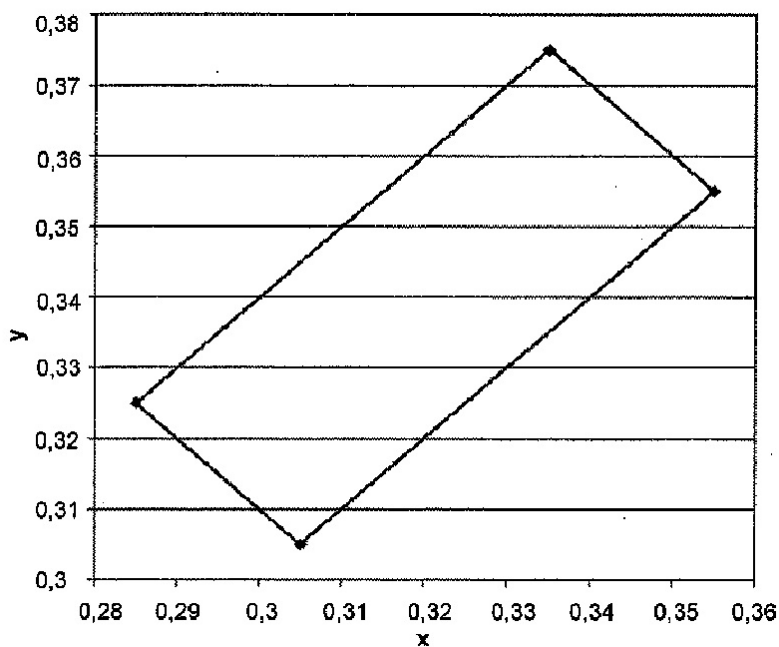

Rys. 1. Współrzędne chromatyczności x,y dla barwy białej oznakowania

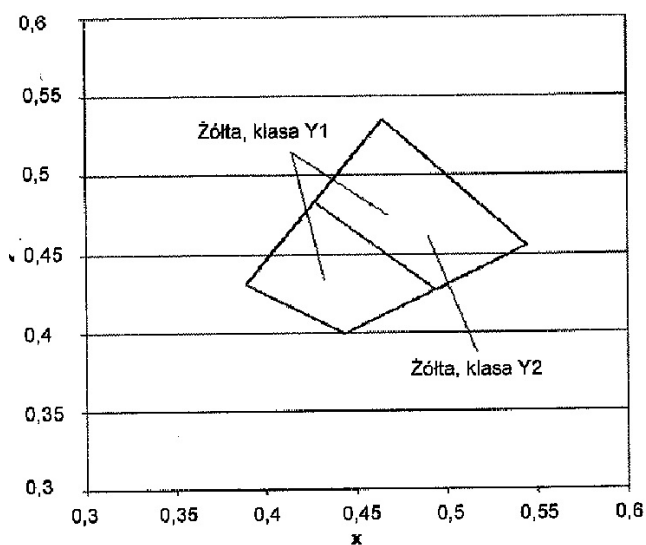

Rys.2. Współrzędne chromatyczności x,y dla barwy żółtej oznakowania

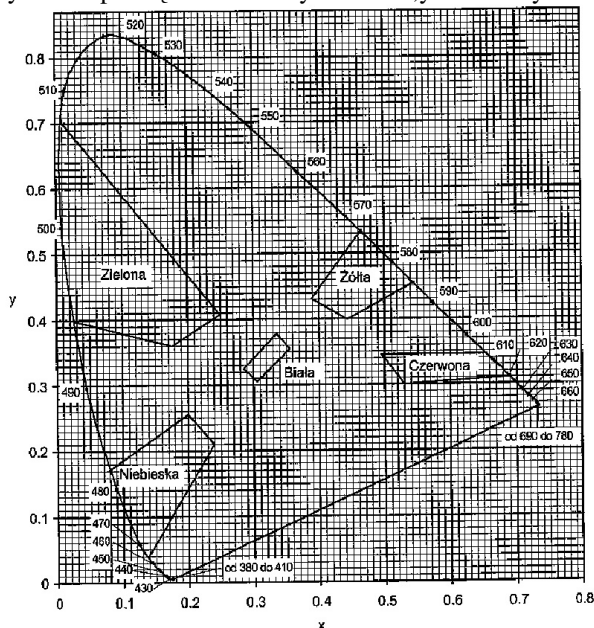

Rys. 3. Granice barw białej, żółtej, czerwonej, niebieskiej i zielonej oznakowania

Pomiar współczynnika luminancji β może być zastąpiony pomiarem współczynnika luminancji w świetle rozproszonym Qd, wg PN-EN 1436:2000 lub wg POD-97 i POD-2006.

Do określenia odbicia światła dziennego lub odbicia oświetlenia drogi od oznakowania stosuje się współczynnik luminancji w świetle rozproszonym Qd.

Wartość współczynnika Qd dla oznakowania nowego w ciągu 14 - 30 dni po wykonaniu powinna wynosić dla oznakowania świeżego, barwy :

- białej, co najmniej $130 \text{ mcd m}^{-2} \text{ lx}^{-1}$ (nawierzchnie asfaltowe), klasa Q3,
- białej, co najmniej $160 \text{ mcd m}^{-2} \text{ lx}^{-1}$ (nawierzchnie betonowe), klasa Q4,
- żółtej, co najmniej $100 \text{ mcd m}^{-2} \text{ lx}^{-1}$, klasa Q2,

Wartość współczynnika Qd powinna wynosić dla oznakowania eksploatowanego po 30 dniu od wykonania, w ciągu całego okresu użytkowania, barwy:

- białej, co najmniej $100 \text{ mcd m}^{-2} \text{ lx}^{-1}$ (nawierzchnie asfaltowe), klasa Q2,
- białej, co najmniej $130 \text{ mcd m}^{-2} \text{ lx}^{-1}$ (nawierzchnie betonowe), klasa Q3,
- żółtej, co najmniej $80 \text{ mcd m}^{-2} \text{ lx}^{-1}$, klasa Q1.

6.3.2. Widzialność w nocy

Za miarę widzialności w nocy przyjęta powierzchniowy współczynnik odbłasku RL określany według PN-EN 1436:2000 z uwzględnieniem podziału na klasy PN-EN 1436:2000/A1:2005.

Wartość współczynnika RL powinna wynosić dla oznakowania nowego (w stanie suchym) w ciągu 14 - 30 dni po wykonaniu, barwy:

- białej, na autostradach, drogach ekspresowych oraz na drogach o prędkości $\geq 100 \text{ km/h}$ lub o natężeniu ruchu $> 2 \text{ 500}$ pojazdów rzeczywistych na dobę na pas, co najmniej $250 \text{ mcd m}^{-2} \text{ lx}^{-1}$, klasa R4/5,
- białej, na pozostałych drogach, co najmniej $200 \text{ mcd m}^{-2} \text{ lx}^{-1}$, klasa R4,
- żółtej tymczasowej, co najmniej $150 \text{ mcd m}^{-2} \text{ lx}^{-1}$, klasa R3,

Wartość współczynnika R_L powinna wynosić dla oznakowania eksploatowanego w ciągu od 2 do 6 miesięcy po wykonaniu, barwy:

- białej, na autostradach, drogach ekspresowych oraz na drogach o prędkości $\geq 100 \text{ km/h}$ lub o natężeniu ruchu $> 2 \text{ 500}$ pojazdów rzeczywistych na dobę na pas, co najmniej $200 \text{ mcd m}^{-2} \text{ lx}^{-1}$, klasa R4,
- białej, na pozostałych drogach, co najmniej $150 \text{ mcd m}^{-2} \text{ lx}^{-1}$, klasa R3,
- żółtej tymczasowej, co najmniej $100 \text{ mcd m}^{-2} \text{ lx}^{-1}$, klasa R2.

Wartość współczynnika R_L powinna wynosić dla oznakowania eksploatowanego od 7 miesiąca po wykonaniu, barwy:

- białej, na autostradach, drogach ekspresowych oraz na drogach o prędkości ≥ 100 km/h lub o natężeniu ruchu $> 2\,500$ pojazdów rzeczywistych na dobę na pas, co najmniej $150\text{ mcd m}^{-2}\text{ lx}^{-1}$, klasa R3,
- białej, na pozostałych drogach, co najmniej $\text{mcd m}^{-2}\text{ lx}^{-1}$, klasa R2,
- żółtej tymczasowej, co najmniej $100\text{ mcd m}^{-2}\text{ lx}^{-1}$, klasa R2.

Na nawierzchniach o grubej makroteksturze, takich jak powierzchnie utrwalanie oraz na nawierzchniach niejednorodnych można wyjątkowo, tylko na drogach określonych w tabelicy 5, dopuścić wartość współczynnika odbłasku $R_L = 70\text{ mcd m}^{-2}\text{ lx}^{-1}$, klasa R1 dla oznakowania cienkowarstwowego eksploatowanego od 6 miesiąca po wykonaniu.

Na nawierzchniach nowych lub odnowionych z warstwą ścierną, z SMA zaleca się stosować materiały grubowarstwowe,

W szczególnie uzasadnionych przypadkach możliwe jest ustalenie w SST wyższych klas wymagań wg PN-BN 1436:2000/A1:200S.

Wartość współczynnika R_L powinna wynosić dla oznakowania profilowanego, nowego (w stanie wilgotnym) i eksploatowanego w okresie gwarancji wg PN-EN 1436:2000 zmierzona od 14 do 30 dni po wykonaniu, barwy:

- białej, co najmniej $50\text{ mcd m}^{-2}\text{ lx}^{-1}$, klasa RW3,
- w okrasie eksploatacji, co najtaniej $35\text{ mcd m}^{-2}\text{ lx}^{-1}$, klasa RW2.

Powyższe wymaganie dotyczy jedynie oznakowań profilowanych, takich jak oznakowanie strukturalne wykonywane masami termoplastycznymi, masami chemoutwardzalnymi i taśmami w postaci np. poprzecznych wygarbień (baretek), drop-on- line, itp.

Wykonywanie pomiarów na oznakowaniu ciągłym z naniesionymi wygarbieniami może być wykonywane tylko metoda dynamiczną. Pomiar aparatami ręcznymi jest albo niemożliwy albo obciążony dużym błędem.

Wykonywanie pomiarów odbłaskowości na pozostałych typach oznakowania strukturalnego, z uwagi na jego niecałkowite i niejednorodne pokrycie powierzchni oznakowania, jest obciążone większym błędem niż na oznakowaniach pełnych. Dlatego podczas odbioru czy kontroli, należy przyjąć jako dopuszczalne wartości współczynnika odbłasku o 20% niższe od przyjętych w SST.

6.3.3. Szorstkość oznakowania

Miarą szorstkości oznakowania jest wartość wskaźnika szorstkości SRT (Skid Resistance Tester) mierzona wahadłem angielskim, wg PN-EN 1436:2000 lub POD-97 i POD-2006. Wartość SRT symuluje warunki, w których pojazd wyposażony w typowe opony hamuje z blokadą kół przy prędkości 50 km/h na mokrej nawierzchni.

Wymaga się, aby wartość wskaźnika szorstkości SRT wynosiła na oznakowaniu:

w ciągu całego okresu użytkowania, co najmniej 45 jednostek SRT (klasa S1).

Dopuszcza się podwyższenie w SST wymagania szorstkości do 50 - 60 jednostek SRT (klasy S2 - S3), w uzasadnionych przypadkach. Uzyskanie większej szorstkości oznakowania, wiąże się z zastosowaniem kruszywa przeciwpoślizgowego samego lub w mieszaninie z kulkami szklanymi wg PN-EN 1423:2001. Należy przy tym wziąć pod uwagę jednoczesne obniżenie wartości współczynnika luminancji i współczynnika odbłasku.

Szorstkość oznakowania, na którym nie zastosowano kruszywa przeciwpoślizgowego, zazwyczaj wzrasta w okresie eksploatacji oznakowania, dlatego nie należy wymagać wyższej jego wartości na starcie, a niższej w okresie gwarancji.

Wykonywanie pomiarów wskaźnika szorstkości SRT dotyczy oznakowań jednolitych, płaskich, wykonanych farbami, masami termoplastycznymi, masami chemoutwardzalnymi i taśmami. Pomiar na oznakowaniu strukturalnym jest, jeśli możliwy, to nie miarodajny. W przypadku oznakowania z wygarbieniami i punktowymi elementami odbłaskowymi pomiar nie jest możliwy.

UWAGA: Wskaźnik szorstkości SRT w normach powierzchniowych został nazwany PTV (Polishing Test Value) za PN-EN 13 036-4:2004(U). Metoda pomiaru i sprzęt do jego wykonania są identyczne z przyjętymi w PN-EN 1436:2000 dla oznakowań poziomych.

6.3.4. Trwałość oznakowania

Trwałość opakowania cienkowarstwowego oceniana jako stopień zużycia, w 10-stopniowej skali LCPC określonej w POD-97 lub PGD-2006 powinna wynosić po 12-miesięcznym okresie eksploatacji oznakowania: co

najmniej 6.

Taka metoda oceny znajduje szczególnie zastosowanie do oceny przydatności materiałów do poziomego oznakowania dróg.

W stosunku do materiałów grubowarstwowych i taśm ocena ta jest stosowana dopiero po 2, 3, 4, 5 i 6 latach, gdy w oznakowaniu pojawiają się potarcia do nawierzchni. Do oceny materiałów strukturalnych o nieciągłym pokryciu nawierzchni metody tej nie stosuje się.

W celach kontrolnych trwałość jest oceniana pośrednio przez sprawdzenie spełniania wymagań widoczności w dzień, w nocy i szorstkości.

6.3.5. Czas schnięcia znakowania (względnie czas do przejezdności oznakowania)

Za czas schnięcia oznakowania przyjmuje się czas upływający między wykonaniem oznakowania a jego oddaniem do ruchu.

Czas schnięcia oznakowania nie powinien przekraczać czasu gwarantowanego przez producenta, z tym że nie może przekraczać 2 godzin w przypadku wymalowań nocnych i 1 godziny w przypadku wymalowań dziennych. Metoda oznaczenia czasu schnięcia znajduje się w PGD-97 lub POD-2006.

6.3.6. Grubość oznakowania

Grubość oznakowania, tj. podwyższenie ponad górną powierzchnię nawierzchni, powinna wynosić dla:

- oznakowania cienkowarstwowego (grubość na mokro bez kulek szklanych), co najwyżej 0,89 mm,
- oznakowania grubowarstwowego, co najmniej 0,90 mm i co najwyżej 5 mm,
- punktowych elementów odblaskowych umieszczanych na części jezdnej drogi, co najwyżej 15 mm, a w uzasadnionych przypadkach ustalonych w dokumentacji projektowej, co najwyżej 25 mm.

Wymagania te nie obowiązują, jeśli nawierzchnia pod znakowaniem jest wy na.

Kontrola grubości oznakowania jest istotna w przypadku, gdy Wykonawca nie udziela gwarancji lub gdy nie są wykonywane pomiary kontrolne za pomocą aparatury lub poprzez ocenę wizualną.

Badania wykonania znakowania poziomego z materiału cienkowarstwowego lub grubowarstwowego

Wykonawca wykonując znakowanie poziome z materiału cienko- lub grubowarstwowego przeprowadza przed rozpoczęciem każdej pracy oraz w czasie jej wykonywania, co najmniej raz dziennie, lub zgodnie z ustaleniem SST, następujące badania:

- a) przed rozpoczęciem pracy:
 - sprawdzenie oznakowania opakowań,
 - wizualną ocenę stanu materiału, w zakresie jego jednorodności i widocznych wad,
 - pomiar wilgotności względnej powietrza,
 - pomiar temperatury powietrza i nawierzchni,
 - badanie lepkości farby, wg POD-97 lub POD-2006,
- b) w czasie wykonywania pracy:
 - pomiar grubości warstwy oznakowania,
 - pomiar czasu schnięcia, wg POD-97 lub POD-2006,
 - wizualną ocenę równomierności rozłożenia kulek szklanych podczas objazdu w nocy,
 - pomiar poziomych wymiarów oznakowania, na zgodność z dokumentacją projektową i załącznikiem nr 2 do rozporządzenia Ministra Infrastruktury,
 - wizualną ocenę równomierności skropienia (rozłożenia materiału) na całej szerokości linii,
 - oznaczenia czasu przejezdności, wg POD-97 lub POD-2006.

Protokół z przeprowadzonych badań wraz z jedną próbką, jednoznacznie oznakowaną, na blasze (300 x 250 x 1,5 mm) Wykonawca powinien przechować do czasu upływu okresu gwarancji.

Do odbioru i w przypadku wątpliwości dotyczących wykonania oznakowania poziomego, Inżynier może zlecić wykonanie badań:

- widzialności w nocy,
- widzialności w dzień,
- szorstkości,

odpowiadających wymaganiom podanym w punkcie 6.3.1 i wykonanych według metod określonych w Warunkach technicznych POD-97 lub POD-2006. Jeżeli wyniki tych badań wykażą wadliwość wykonanego

oznakowania to koszt badań ponosi Wykonawca, w przypadku przeciwnym - Zamawiający. Badania powinien zlecać Zamawiający do niezależnego laboratorium badawczego, co gwarantuje większą wiarygodność wyników.

W przypadku konieczności wykonywania pomiarów na otwartych do ruchu odcinkach dróg o dopuszczalnej prędkości ≥ 100 km/h należy ograniczyć je do linii krawędziowych zewnętrznych w przypadku wykonywania pomiarów aparatami ręcznymi, ze względu na bezpieczeństwo wykonujących pomiary.

Pomiary współczynnika odbłasku na liniach segregacyjnych i krawędziowych wewnętrznych, na otwartych do ruchu odcinkach dróg o dopuszczalnej prędkości ≥ 100 km/h, a także na liniach podłużnych oznakowań z wygarbieniami, należy wykonywać przy użyciu mobilnego reflektometru zainstalowanego na samochodzie i wykonującego pomiary w ruchu.

W przypadku wykonywania pomiarów współczynnika odbłaskowości i współczynników luminancji aparatami ręcznymi częstotliwość pomiarów należy dostosować do długości badanego odcinka, zgodnie z tablicą 2. W każdym z mierzonych punktów należy wykonać po 5 odczytów współczynnika odbłasku i po 3 odczyty współczynników luminancji w odległości jeden od drugiego minimum 1 m.

Tablica 2. Częstotliwość pomiarów współczynników odbłaskowości i luminancji aparatami ręcznymi

Lp.	Długość odcinka, km	Częstotliwość pomiarów, co najmniej	Minimalna ilość pomiarów
1	od 0 do 3	od 0,1 do 0,5 km	3-6
2	od 3 do 10	co 1 km	11
3	od 10 do 20	co 2 km	11
4	od 20 do 30	co 3 km	11
5	powyżej 30	co 4 km	> 11

Wartość wskaźnika szorstkości zaleca się oznaczyć w 2 - 4 punktach oznakowania odcinka.

6.4. Badania wykonania oznakowania poziomego z zastosowaniem punktowych elementów odbłaskowych

Wykonawca wykonując oznakowanie z prefabrykowanych elementów odbłaskowych przeprowadza, co najmniej raz dziennie lub zgodnie z ustaleniem SST, następujące badania:

- sprawdzenie oznakowania opakowań,
- sprawdzenie rodzaju stosowanego kleju lub innych elementów mocujących, zgodnie z zaleceniami SST,
- wizualną ocenę stanu elementów, w zakresie ich kompletności i braku wad,
- temperatury powietrza i nawierzchni,
- pomiaru czasu oddania do ruchu,
- wizualną ocenę liniowości i kierunkowości przyklejenia elementów,
- równomierności przyklejenia elementów na całej długości linii,
- zgodności wykonania oznakowania z dokumentacją projektową i załącznikiem nr 2 do rozporządzenia Ministra Infrastruktury z 3 lipca 2003 r.

Protokół z przeprowadzonych badań wraz z próbkami przyklejonych elementów, w liczbie określonej w SST, Wykonawca przechowuje do czasu upływu okresu gwarancji.

W przypadku wątpliwości dotyczących wykonania oznakowania poziomego Inżynier może zlecić wykonanie badań widzialności w nocy, na próbkach zdjętych z nawierzchni i dostarczonych do laboratorium, na zgodność z wymaganiami podanymi w SST lub aprobacie technicznej, wykonanych według metod określonych w PN-EN 1463-1 lub w Warunkach technicznych POD-97 lub POD-2006. Jeśli wyniki tych badań wykażą wadliwość wykonanego oznakowania to koszt badań ponosi Wykonawca, w przypadku przeciwnym - Zamawiający.

6.5. Zbiorcze zestawienie wymagań dla materiałów i oznakowań

W tablicy 3 podano zbiorcze zestawienie dla materiałów. W tablicy 4 podano zbiorcze zestawienie dla oznakowań na autostradach, drogach ekspresowych oraz na drogach o prędkości ≥ 100 km/h lub o natężeniu ruchu > 2500 pojazdów rzeczywistych na dobę na pas. W tablicy 5 podano zbiorcze zestawienie dla oznakowań na pozostałych drogach.

Tablica 3. Zbiornicze zestawienie wymagań dla materiałów

Lp.	Właściwość	Jednostka	Wymagania
1	Zawartość składników lotnych w materiałach do znakowania		
	— rozpuszczalników organicznych	% (m/m)	≤ 25
	— rozpuszczalników aromatycznych	% (m/m)	≤ 8
	—benzenu i rozpuszczalników chlorowanych	% (m/m)	0
2	Właściwości kulek szklanych		
	— współczynnik załamania światła		≥ 1,5
	— zawartość kulek z defektami	%	20
3	Okres stałości właściwości materiałów do znakowania przy składowaniu	miesiące	≥ 6

Tablica 4. Zbiornicze zestawienie wymagań dla oznakowań na autostradach, drogach ekspresowych oraz na drogach o prędkości 100 km/h lub o natężeniu ruchu > 2 500 pojazdów rzeczywistych na dobę na pas

Lp.	Właściwość	Jednostka	Wymagania	Klasa
1	Współczynnik odbłasku R_L dla oznakowania nowego (w ciągu 14 - 30 dni po wykonaniu) w stanie suchym barwy: — białej — żółtej tymczasowej	$\text{mcd m}^{-2} \text{lx}^{-1}$	≥ 250	R4/5
		$\text{mcd m}^{-2} \text{lx}^{-1}$	≥ 150	R3
2	Współczynnik odbłasku R_L dla oznakowania suchego w okresie od 1 do 6 miesięcy po wykonaniu, barwy: — białej — żółtej	$\text{mcd m}^{-2} \text{lx}^{-1}$	≥ 200	R4
		$\text{mcd m}^{-2} \text{lx}^{-1}$	≥ 100	R2
3	Współczynnik odbłasku R_L dla oznakowania suchego od 7 miesiąca po wykonaniu barwy białej	$\text{mcd m}^{-2} \text{lx}^{-1}$	≥ 150	R3
4	Współczynnik odbłasku R_L dla grubowarstwowego strukturalnego oznakowania wilgotnego od 14 do 30 dnia po wykonaniu, barwy białej	$\text{mcd m}^{-2} \text{lx}^{-1}$	≥ 50	RW3
5	Współczynnik odbłasku R_L dla grubowarstwowego strukturalnego oznakowania wilgotnego po 30 dniu od wykonania, barwy białej	$\text{mcd m}^{-2} \text{lx}^{-1}$	≥ 35	RW2
6	Współczynnik luminancji β dla oznakowania nowego (od 14 do 30 dnia po wykonaniu) barwy: — białej na nawierzchni asfaltowej — białej na nawierzchni betonowej — żółtej	-	≥ 0,40	B3
		-	≥ 0,50	B4
		-	≥ 0,30	B2
7	Współczynnik luminancji 3 dla oznakowania eksploatowanego (po 30 dniu od wykonania) barwy: - białej na nawierzchni asfaltowej - białej na nawierzchni betonowej - żółtej	-	≥ 0,30	B2
		-	≥ 0,40	B3
		-	≥ 0,20	B1

8	Współczynnik luminancji w świetle rozproszonym Qd (alternatywnie do (3) dla oznakowania nowego w ciągu od 14 do 30 dnia po wykonaniu, barwy: - białej na nawierzchni asfaltowej - białej na nawierzchni betonowej - żółtej	$\text{mcd m}^{-2} \text{lx}^{-1}$ $\text{mcd m}^{-2} \text{lx}^{-1}$ $\text{mcd m}^{-2} \text{lx}^{-1}$	≥ 130 ≥ 160 ≥ 100	Q3 Q4 Q2
9	Współczynnik luminancji w świetle rozproszonym Qd (alternatywnie do (3) dla oznakowania eksploatowanego w ciągu całego okresu eksploatacji po 30 dniu od wykonania, barwy: - białej na nawierzchni asfaltowej - białej na nawierzchni betonowej - żółtej	$\text{mcd m}^{-2} \text{lx}^{-1}$ $\text{mcd m}^{-2} \text{lx}^{-1}$ $\text{mcd m}^{-2} \text{lx}^{-1}$	≥ 100 ≥ 130 ≥ 80	Q2 Q3 Q1
10	Szorstkość oznakowania eksploatowanego	wskaźnik SRT	≥ 45	S1
11	Trwałość oznakowania cienkowarstwowego po 12 miesiącach:	skala LCPC	≥ 6	-
12	Czas schnięcia materiału na nawierzchni - w dzień - w nocy	h h	≤ 1 ≤ 2	- -

Tablica 5. Zbiorcze zestawienie wymagań dla oznakowań na pozostałych drogach nie wymienionych w tablicy 4

Lp.	Właściwość	Jednostka	Wymagania	Klasa
1	Współczynnik odbłasku R_L dla oznakowania nowego (w ciągu 14 - 30 dni po wykonaniu) w stanie suchym barwy: — białej, — żółtej tymczasowej	$\text{mcd m}^{-2} \text{lx}^{-1}$ $\text{mcd m}^{-2} \text{lx}^{-1}$	≥ 200 ≥ 150	R4 R3
2	Współczynnik odbłasku R_L dla oznakowania eksploatowanego od 2 do 6 miesięcy po wykonaniu, barwy: — białej, — żółtej	$\text{mcd m}^{-2} \text{lx}^{-1}$ $\text{mcd m}^{-2} \text{lx}^{-1}$	≥ 150 ≥ 100	R3 R2
3	Współczynnik odbłasku R_L dla oznakowania suchego od 7 miesiąca po wykonaniu barwy białej	$\text{mcd m}^{-2} \text{lx}^{-1}$	≥ 100	R2
4	Współczynnik odbłasku R_L dla grubowarstwowego strukturalnego oznakowania wilgotnego od 14 do 30 dnia po wykonaniu, barwy białej	$\text{mcd m}^{-2} \text{lx}^{-1}$	≥ 50	RW3
5	Współczynnik odbłasku R_L dla grubowarstwowego strukturalnego oznakowania wilgotnego po 30 dniu od wykonania, barwy białej	$\text{mcd m}^{-2} \text{lx}^{-1}$	≥ 35	RW2
6	Współczynnik luminancji β dla oznakowania nowego (od 14 do 30 dnia po wykonaniu) barwy: — białej na nawierzchni asfaltowej, — białej na nawierzchni betonowej, — żółtej	-	$\geq 0,40$ $\geq 0,50$ $\geq 0,30$	B3 B4 B2

7	Współczynnik luminancji β dla oznakowania eksploatowanego (po 30 dniu od wykonania) barwy: - białej - żółtej		$\geq 0,30$ $\geq 0,20$	B2 B1
8	Współczynnik luminancji w świetle rozproszonym Qd (alternatywnie do β) dla oznakowania nowego w ciągu od 14 do 30 dnia po wykonaniu, barwy: — białej na nawierzchni asfaltowej — białej na nawierzchni betonowej — żółtej	mcd m ⁻² lx ⁻¹ mcd m ⁻² lx ⁻¹ mcd m ⁻² lx ⁻¹	≥ 130 ≥ 160 ≥ 100	Q3 Q4 Q2
9	Współczynnik luminancji w świetle rozproszonym Qd (alternatywnie do (3)) dla oznakowania eksploatowanego w ciągu całego okresu eksploatacji po 30 dniu od wykonania, barwy: — białej na nawierzchni asfaltowej — białej na nawierzchni betonowej — żółtej	mcd m ⁻² lx ⁻¹ mcd m ⁻² lx ⁻¹ mcd m ⁻² lx ⁻¹	≥ 100 ≥ 130 ≥ 80	Q2 Q3 Q1
10	Szorstkość oznakowania eksploatowanego	wskaźnik SRT	≥ 45	S1
11	Trwałość oznakowania cienkowarstwowego po 12 miesiącach:	skala LCPC	≥ 6	-
12	Czas schnięcia materiału na nawierzchni - w dzień - w nocy	h h	≤ 1 ≤ 2	- -

6.6. Tolerancje wymiarów oznakowania

6.6.1. Tolerancje nowowykonanego oznakowania

Tolerancje nowo wykonanego oznakowania poziomego, zgodnego z dokumentacją projektową i załącznikiem nr 2 do rozporządzenia Ministra Infrastruktury z 3.07.2003 r., powinny odpowiadać następującym warunkom:

szerokość linii może różnić się od wymaganej o ± 5 mm,

długość linii może być mniejsza od wymaganej co najwyżej o 50 mm lub większa co najwyżej o 150 mm,

dla linii przerywanych, długość cyklu składającego się z linii i przerwy nie może odbiegać od średniej liczonej z 10 kolejnych cykli o więcej niż ± 50 mm długości wymaganej,

dla strzałek, liter i cyfr rozstaw punktów narożnikowych nie może mieć większej odchyłki od wymaganego wzoru niż ± 50 mm dla wymiaru długości i ± 20 mm dla wymiaru szerokości.

Przy wykonywaniu nowego oznakowania poziomego, spowodowanego zmianami organizacji ruchu, należy dokładnie usunąć zbędne stare oznakowanie.

6.6.2. Tolerancje przy odnawianiu istniejącego oznakowania

Przy odnawianiu istniejącego oznakowania należy ciążyc do pokrycia pełnej powierzchni istniejących znaków, przy zachowaniu dopuszczalnych tolerancji podanych w punkcie 6.6.1.

7. OBMIAR ROBÓT

7.1. Ogólne zasady obmiaru robót

Ogólne zasady obmiaru robót podano w ST DM.00.00.00 "Wymagania ogólne", pkt 7.

7.2. Jednostka obmiarowa

a) Jednostką obmiarową jest 1 m² (metr kwadratowy) powierzchni wykonanego oznakowania grubowarstwowego masami chemoutwardzalnymi:

- linie ciągłe,
- linie przerywane,

- strzałki i inne symbole.
- b)-Jednostką obmiarową jest 1 m² (metr kwadratowy) powierzchni wykonanego oznakowania cienkowarstwowego:
 - linie ciągłe,
 - linie przerywane,
 - strzałki i inne symbole.
- c)-Jednostką obmiarową jest 1 m (metr) ułożenia prefabrykowanej profilowanej taśmy odblaskowej – linie segregacyjne
- e)-Jednostką obmiarową jest 1 m (metr) przykręcenia separatorów ruchu do jezdni
- f)-Jednostką obmiarową jest 1 m² (metr kwadratowy) umocowania prefabrykowanych azyli.
- g)-Jednostką obmiarową jest 1 szt. (sztuka) przymocowania punktowych elementów odblaskowych.

8. ODBIÓR ROBÓT

Ogólne zasady odbioru robót podano w ST DM.00.00.00 "Wymagania ogólne", pkt 8.

Roboty uznaje się za wykonane prawidłowo, jeżeli wszystkie pomiary i badania z zachowaniem tolerancji wg pkt 6 dały wyniki pozytywne.

9. PODSTAWA PŁATNOŚCI

Cena wykonania oznakowania poziomego obejmuje wg pkt 7.2 a-g, obejmuje:

- projekt oznakowania i organizacji ruchu na czas robót,
- prace pomiarowe, roboty przygotowawcze i wykonanie przedznakowania,
- oznakowanie robót i jego utrzymanie w należytym stanie w całym okresie prowadzenia robót,
- zakup i dostarczenie materiałów,
- oczyszczenie podłoża,
- wykonanie oznakowania grubowarstwowego masami, zgodnie z Dokumentacją Projektową oraz „Szczegółowymi warunkami technicznymi dla znaków i sygnałów drogowych oraz urządzeń bezpieczeństwa ruchu drogowego i warunkami umieszczania ich na drogach”,
- wykonanie oznakowania cienkowarstwowego farbami, zgodnie z Dokumentacją Projektową oraz „Szczegółowymi warunkami technicznymi dla znaków i sygnałów drogowych oraz urządzeń bezpieczeństwa ruchu drogowego i warunkami umieszczania ich na drogach”,
- ułożenie taśmy odblaskowej – linie segregacyjne,
- przykręcenie separatorów ruchu do jezdni
- umocowania prefabrykowanych azyli.
- przymocowania punktowych elementów odblaskowych.
- ochrona oznakowania przed zniszczeniem w czasie robót
- badania kontrolne i pomiary wg STWiOR

10. PRZEPISY ZWIĄZANE

10.1. Normy

1. PN-89/C 81400 Wyroby lakierowe. Pakowanie, przechowywanie i transport
2. PN-85/O-79252 Opakowania transportowe z zawartością. Znaki i znakowanie. Wymagania podstawowe
3. PN-EN 1423:2000 Materiały do poziomego oznakowania dróg Materiały do posypywania. Kulki szklane, kruszywo przeciwpoślizgowe i ich mieszaniny)
- 3a PN-EN 1423:2001/A 1:2005 Materiały do poziomego oznakowania dróg Materiały do posypywania. Kulki szklane, kruszywo przeciwpoślizgowe i ich mieszaniny (Zmiana A1)
4. PN-EN 1436:2000 Materiały do poziomego oznakowania dróg. Wymagania dotyczące poziomego oznakowania dróg
- 4a. PN-EN 1423:2000/A 1:2005 Materiały do poziomego oznakowania dróg. Wymagania dotyczące poziomego oznakowania dróg (Zmiana A1)
5. PN-EN 1463-1:2000 Materiały do poziomego oznakowania dróg. Punktowe elementy odblaskowe Część 1: Wymagania dotyczące charakterystyki nowego elementu
- 5a. PN-EN 14631:2000/A1:2005 Materiały do poziomego oznakowania dróg. Punktowe elementy odblaskowe Część 1: Wymagania dotyczące charakterystyki nowego elementu (Zmiana A1)
- 5b. PN-EN 1463-2:2000 Materiały do poziomego oznakowania dróg. Punktowe elementy odblaskowe Część 2: Badania terenowe
6. PN-EN 1871:2003 Materiały do poziomego oznakowania dróg. Właściwości fizyczne
- 6a. PN-EN 13036-4: 2004(U) Drogi samochodowe i lotniskowe – Metody badań – Część 4: Metoda pomiaru

oporów poślizgu/poślizgnięcia na powierzchni: próba wahadła

10.2. Inne dokumenty

7. Załącznik nr 2 do rozporządzenia Ministra Infrastruktury z dnia 3 lipca 2003 r. Szczegółowe warunki techniczne dla znaków drogowych poziomych i warunki ich umieszczania na drogach (Dz. U. nr 220, poz. 2181)
8. Rozporządzenie Ministra Infrastruktury z dnia 11 sierpnia 2004 r. w sprawie sposobów deklarowania zgodności wyrobów budowlanych oraz sposobu znakowania ich znakiem budowlanym (Dz. U. nr 198, poz. 2041)
9. Warunki Techniczne. Poziome znakowanie dróg. POD-97. Seria „I” - Informacje, Instrukcje. Zeszyt nr 55. 113DiM, Warszawa, 1997
10. Warunki Techniczne. Poziome znakowanie dróg. POD-2006. Seria „I” - Informacje, Instrukcje. IBDiM, Warszawa, w opracowaniu
11. Prawo przewozowe (Dz. U. nr 53 z 1984 r., poz. 272 z późniejszymi zmianami)
12. Rozporządzenie Ministra Infrastruktury z dnia 11 sierpnia 2004 r. w sprawie systemów oceny zgodności, wymagań jakie powinny spełniać notyfikowane jednostki uczestniczące w ocenie zgodności oraz sposobu oznaczania wyrobów budowlanych oznakowaniem CE (Dz. U. nr 195, poz. 2011)
13. Rozporządzenie Ministra Zdrowia z dnia 2 września 2003 r. w sprawie oznakowania opakowań substancji niebezpiecznych i preparatów niebezpiecznych (Dz. U. nr 73, poz. 1679)
14. Umowa europejska dotycząca międzynarodowego przewozu towarów niebezpiecznych (RID/ADR)
15. Rozporządzenie Ministra Infrastruktury z dnia 8 listopada 2004 r. w sprawie aprobat technicznych oraz jednostek organizacyjnych uprawnionych do ich wydania (Dz. U. Nr 249, poz. 2497)

D.07.02.01 OZNAKOWANIE PIONOWE

1. WSTĘP

1.1. Przedmiot Specyfikacji Technicznej (ST)

Przedmiotem niniejszej Specyfikacji Technicznej są wymagania dotyczące wykonania i odbioru robót związanych z wykonaniem oznakowania pionowego w ramach **Rozbudowy skrzyżowania drogi powiatowej nr 2839W - ulicy Gościniec, z drogą gminną – ul. Rybną, w miejscowości Wola Gołkowska.**

1.2. Zakres stosowania ST

Specyfikacja Techniczna jest stosowana jako dokument przetargowy i kontraktowy przy zlecaniu i realizacji robót wymienionych w pkt. 1.1.

1.3. Zakres robót objętych ST

Ustalenia zawarte w niniejszej specyfikacji mają zastosowanie przy wykonywaniu oznakowania pionowego:

- a) ustawienie słupków z rur stalowych \varnothing 70mm (do przymocowania znaków drogowych),
- b) przymocowanie tarcz znaków drogowych odblaskowych do gotowych słupków,
- c) ustawienie konstrukcji wsporczych do tablic znaków drogowych
- d) przymocowanie tablic znaków drogowych do konstrukcji wsporczych,
- e) montaż aktywnych znaków drogowych typu: U-3a i U-3b, U-5C, C-9, z własnym systemem zasilania lub zasilane z sieci energetycznej
- zgodnie z zakresem i lokalizacją wg Dokumentacji Projektowej.

1.4. Określenia podstawowe

- 1.1.1. Znak drogowy pionowy – element wyposażenia drogi składający się z tarczy znaku z umieszczonym na niej, w sposób trwały, odblaskowym licem.
- 1.1.2. Znak drogowy podświetlany - znak, w którym wewnętrzne źródło światła umieszczone jest za przezroczystym licem znaku.
- 1.1.3. Znak drogowy oświetlany - znak, którego lico jest oświetlane źródłem światła umieszczonym na zewnątrz znaku.
- 1.1.4. Znak drogowy aktywny – znak, na którego tarczy umieszczone są punktowe źródła światła.
- 1.1.5. Tarcza znaku - płaska sztywna powierzchnia, na której w sposób trwały umieszczone jest lico znaku.
- 1.1.6. Kasetka znaku – rodzaj tarczy znaku o konstrukcji w kształcie prostopadłościanu lub walca.
- 1.1.7. Lico znaku - przednia część znaku, wykonana z materiału o właściwościach odblaskowych (o odbiciu powrotnym – współdrożnym) posiadające parametry zgodne z tab.1.7 załącznika nr 1 do rozporządzenia Ministra Infrastruktury z dnia 3 lipca 2003 r. [18], wraz z naniesioną treścią.
- 1.1.8. Uchwyt montażowy - element służący do zamocowania w sposób stabilny a równocześnie rozłączny tarczy znaku do konstrukcji wsporczej.
- 1.1.9. Konstrukcja wsporcza znaku - każdy rodzaj konstrukcji (słupek, słup, kratownica, wsięgnik, bramownica, wspornik itp.) wraz z fundamentem, gwarantujący przenoszenie obciążeń zmiennych i stałych działających na konstrukcję i zamontowane na niej znaki lub tablice.
- 1.1.10. Konstrukcja bezpieczna - konstrukcja wsporcza znaku spełniająca wymagania normy: PN-EN 12767 [9] w określonych klasach pochłaniania energii zderzenia oraz poziomach bezpieczeństwa.
- 1.1.11. Znak drogowy nowy - znak umieszczony na drodze lub magazynowany w okresie do 12 miesięcy od daty produkcji.
- 1.1.12. Znak drogowy użytkowany (eksploatowany) - znak umieszczony na drodze lub magazynowany przez okres dłuższy niż 12 miesięcy od daty produkcji.

Pozostałe określenia podane w niniejszej ST są zgodne z obowiązującymi odpowiednimi polskimi normami z definicjami podanymi w ST D-M.00.00.00 "Wymagania ogólne", pkt 1.4.

1.5. Ogólne wymagania dotyczące robót

Ogólne wymagania dotyczące robót podano w ST D-M.00.00.00 "Wymagania ogólne", pkt 1.5.

2. MATERIAŁY

2.1. Warunki ogólne stosowania materiałów

Warunki ogólne stosowania materiałów, ich pozyskiwania i składowania podano w ST D-M.00.00.00 "Wymagania ogólne", pkt 2.

2.2. Dopuszczenie do stosowania

Producent znaków drogowych oraz słupków przeszkodowych U-5a powinien posiadać dla swojego wyrobu aprobatę techniczną, certyfikat zgodności nadany mu przez uprawnioną jednostkę certyfikującą, znak budowlany „B” i wystawioną przez siebie deklarację zgodności, zgodnie z rozporządzeniem Ministra Infrastruktury z dn. 11 sierpnia 2004 r. w sprawie sposobów deklarowania zgodności wyrobów budowlanych oraz sposobu znakowania ich znakiem budowlanym (Dz. U. nr 198, poz. 2041). Folie odbłaskowe stosowane na lica znaków drogowych powinny posiadać aprobatę techniczną wydaną przez uprawnioną jednostkę oraz deklaracje zgodności wystawioną przez producenta. Słupki, blachy i inne elementy konstrukcyjne powinny mieć deklaracje zgodności z odpowiednimi normami.

W załączniku nr 1 do rozporządzenia Ministra Infrastruktury z dnia 3 lipca 2003 (Dz. U. Nr 220 z dnia 23 grudnia 2003, poz. 2181), podano szczegółowe informacje odnośnie wymagań dla znaków pionowych.

Konstrukcje wsporcze bezpieczne powinny posiadać zapisy w certyfikacie zgodności WE o spełnianych klasach bezpieczeństwa.

2.3. Stosowane materiały

2.3.1. Tarcza znaku

Materiały użyte na lico i tarczę znaku oraz połączenie lica znaku z tarczą znaku, a także sposób wykończenia znaku, muszą wykazywać pełną odporność na oddziaływanie światła, zmian temperatury, wpływy atmosferyczne i występujące w normalnych warunkach oddziaływania chemiczne (w tym korozję elektrochemiczną) - przez cały czas trwałości znaku, określony przez wytwórcę lub dostawcę.

Trwałość znaku powinna być co najmniej równa trwałości zastosowanej folii. Minimalne okresy gwarancyjne powinny wynosić dla znaków z folią typu 1 – 7 lat, z folią typu 2 – 10 lat, z folią pryzmatyczną – 12 lat.

Tarcza znaku powinna być wykonana z blachy ocynkowanej ogniowo o grubości min. 1,25mm wg PN-EN 10327 lub PN-EN 10292. Grubość warstwy powłoki cynkowej na blasze stalowej ocynkowanej ogniowo nie może być mniejsza niż 28µm.

Tarcza tablicy o powierzchni > 1 m² powinna być wykonana z blachy ocynkowanej ogniowo o grubości min. 1,5mm wg PN-EN 10327 lub PN-EN 10292.

Tablica Wymagania dla znaków i tarcz znaków drogowych

Parametr	Jedn	Wymaganie	Klasa wg PN-EN 12899-1
Wytrzymałość na obciążenie siłą naporu wiatru	kN m ⁻²	≥ 0,60	WL2
Wytrzymałość na obciążenie skupione	kN	≥ 0,50	PL3
Chwilowe odkształcenie zginające	mm/m	≤ 25	TDB4
Chwilowe odkształcenie skrętne	stopień · m	≤ 0,02 ≤ 0,11 ≤ 0,57 ≤ 1,15	TDT1 TDT3 TDT5 TDT6*
Odształcenie trwałe	mm/m lub stopień · m	20 % odkształcenia chwilowego	-
Rodzaj krawędzi znaku	-	Zabezpieczona, krawędź tłoczona, zaginana, prasowana	E2
Przewiercanie lica znaku	-	Lico znaku nie może być przewiercone z żadnego powodu	P3
* klasę TDT3 stosuje się dla tablic na 2 lub więcej podporach, klasę TDT 5 dla tablic na jednej podporze, klasę TDT1 dla tablic na konstrukcjach bramowych, klasę TDT6 dla tablic na konstrukcjach wysięgnikowych			

Tarcze znaków powinny spełniać także następujące wymagania:

- krawędzie tarczy znaku powinny być usztywnione na całym obwodzie poprzez ich podwójne gięcie o promieniu gięcia nie większym niż 10 mm włącznie z narożnikami lub przez zamocowanie odpowiedniego profilu na całym obwodzie znaku,

- powierzchnia czołowa tarczy znaku powinna być równa – bez wgłęć, pofałdowań i otworów montażowych. Dopuszczalna nierówność wynosi 1 mm/m,
- podwójna gięta krawędź powinna usztywnić tarczę znaku w taki sposób, aby wymagania podane w tablicy 1 były spełnione. Dopuszcza się maksymalne odkształcenie trwałe do 20 % odkształcenia odpowiedniej klasy na zginanie i skręcanie,
- tylna powierzchnia tarczy powinna być zabezpieczona przed procesami korozji ochronnymi powłokami chemicznymi oraz powłoką lakierniczą o grubości min. 60 μm z proszkowych farb poliestrowych ciemnoszarych matowych lub półmatowych w kolorze RAL 7037; badania należy wykonywać zgodnie z PN-C-81523 oraz PN-C-81521 w zakresie odporności na działanie mgły solnej oraz wody.

Tarcze znaków i tablic o powierzchni $>1 \text{ m}^2$ powinny spełniać dodatkowo następujące wymagania:

- narożniki znaku i tablicy powinny być zaokrąglone, o promieniu zgodnym z wymaganiami określonymi w załączniku nr 1 do rozporządzenia Ministra Infrastruktury z dnia 3 lipca 2003 r. nie mniejszym jednak niż 30 mm, gdy wielkości tego promienia nie wskazano,
- łączenie poszczególnych segmentów tarczy (dla znaków wielkogabarytowych) wzdłuż poziomej lub pionowej krawędzi powinno być wykonane w taki sposób, aby nie występowały przesunięcia i prześwity w miejscach ich łączenia.

2.3.2. Konstrukcje wsporcze

Konstrukcje wsporcze znaków pionowych należy wykonać zgodnie z PN-EN 12899-1 i zgodnie z propozycją Wykonawcy zaakceptowaną przez Inżyniera.

Konstrukcje wsporcze do znaków i tablic należy zaprojektować i wykonać w sposób gwarantujący stabilne i prawidłowe ustawienie w pasie drogowym.

Zakres dokumentacji powinien obejmować opis techniczny, obliczenia statyczne uwzględniające strefy obciążenia wiatrem dla określonej kategorii terenu oraz rysunki techniczne wykonawcze konstrukcji wsporczych. Parametry techniczne konstrukcji uzależnione są od powierzchni montowanych znaków i tablic oraz od ilości i sposobu ich usytuowania w terenie.

Konstrukcje wsporcze dla znaków zostaną wykonane w zależności od ich wymiarów liniowych. Według tego kryterium będą one wykonane w postaci słupków, słupów o przekroju zamkniętym, kratownic lub konstrukcji kratowych przestrzennych. Konstrukcje wsporcze mogą posiadać jedną, dwie lub trzy podpory w zależności od szerokości znaku. Zaleca się, ze względów utrzymaniowych, stosowanie konstrukcji przestrzennych jednoznacznych do możliwie największej powierzchni znaku, przyjętej na podstawie obliczeń konstrukcji.

W miejsca, gdzie konstrukcje wsporcze nie są chronione przez bariery powinny one spełniać wymagania bezpieczeństwa biernego wg normy PN-EN 12767.

W przypadku konstrukcji wsporczych nie osłoniętych barierami ochronnymi – zaleca się stosowanie łatwo zrywalnych lub rozłączalnych przekrojów, złączy lub przegubów o odpowiednio bezpiecznej konstrukcji, umieszczonych od 0,15 do 0,20m nad powierzchnia fundamentu.

W szczególności – zaleca się stosowanie takich przekrojów, złączy lub przegubów w konstrukcjach wsporczych nie osłoniętych, które znajdują się na obszarach zwiększonego zagrożenia kolizyjnego (ostrza rozgałęzień dróg łącznikowych, zewnętrzna strona łuków drogi itp.).

Wysokość konstrukcji wsporczej, pozostałej po odłączeniu jej części od fundamentu nie może być większa od 0,25 m.

Konstrukcja wsporcza znaku musi zapewnić możliwość łatwej naprawy po najechaniu przez pojazdy lub innego uszkodzenia znaku. Konstrukcje wsporcze znaków drogowych pionowych muszą mieć barwę szarą neutralną z tym, że dopuszcza się barwę naturalną pokryć cynkowanych.

2.3.3. Konstrukcje bramowe

Konstrukcje bramowe wykonane być powinny ze stali ocynkowanej i posiadać konstrukcję z profili zamkniętych, kratownic lub kratową przestrzenną. Zastosowane materiały winny spełniać wymagania norm: PN-EN 10025-(1-3), PN-EN 10060, PN-EN 10048, PN-EN 10056, PN-EN 10210, PN-EN 10219, PN-EN 10279, PN-EN 10034, pozostałe elementy: marki i łączniki wymagania norm: PN-H-84020 oraz PN-E-04500 lub PN-H-04684.

Konstrukcje bramowe winny posiadać wysokość gwarantującą zachowanie wymaganej skrajni tj. minimum 4,70m poniżej najniższego elementu tablicy oraz rozpiętość, umożliwiającą pokrycie jednej jezdni lub obu jezdni drogi, z pasem rozdziału i pobocznymi oraz podporą w pasie rozdziału – zgodnie z dokumentacją projektową.

Konstrukcje bramowe posadowione być powinny na fundamentach żelbetowych. Konstrukcje bramowe należy zaprojektować i wykonać w sposób gwarantujący stabilne i prawidłowe ustawienie w pasie drogowym.

Parametry techniczne konstrukcji bramowych uzależnione są od powierzchni montowanych elementów oraz od ilości i sposobu ich usytuowania w terenie.

Konstrukcje bramowe muszą mieć barwę szarą neutralną z tym, że dopuszcza się barwę naturalną pokryć cynkowanych.

2.3.4. Kształtowniki

Kształtowniki powinny odpowiadać wymaganiom PN-EN 10163-3. Powierzchnia kształtownika powinna być charakterystyczna dla procesu walcowania i wolna od wad jak widoczne łuski, pęknięcia, zwalcowania i naderwania. Dopuszczalne są usunięte wady przez szlifowanie lub dłutowanie z tym, że obrabiona powierzchnia powinna mieć łagodne wycięcia i zaokrąglone brzegi, a grubość kształtownika nie może zmniejszyć się poza dopuszczalną dolną odchyłkę wymiarową dla kształtownika.

Kształtowniki powinny być obcięte prostopadłe do osi wzdłużnej kształtownika. Powierzchnia końców kształtownika nie powinna wykazywać rzadzisz, rozwarstwień, pęknięć i śladów jamy skurczowej widocznych nie uzbrojonym okiem. Kształtowniki powinny być ze stali St3W lub St4W.

2.3.5. Słupki do znaków

Słupki do znaków powinny być wykonane z rur odpowiadających wymaganiom PN-H-74200, PN-H-74220 lub innej normy zaakceptowanej przez Inżyniera.

Powierzchnia zewnętrzna i wewnętrzna rur nie powinna wykazywać wad w postaci łusek, pęknięć, zwalcowania i naderwań. Dopuszczalne są nieznaczne nierówności, pojedyncze rysy wynikające z procesu wytwarzania, mieszczące się w granicach dopuszczalnych odchyłek wymiarowych. Końce rur powinny być obcięte równo i prostopadłe do osi rury.

Pożądane jest, aby rury były dostarczane o długościach:

- dokładnych, zgodnych z zamówieniem; z dopuszczalną odchyłką ± 10 mm,
- wielokrotnych w stosunku do zamówionych długości dokładnych poniżej 3 m z naddatkiem 5 mm na każde cięcie i z dopuszczalną odchyłką dla całej długości wielokrotnej, jak dla długości dokładnych.

Rury powinny być proste. Dopuszczalna miejscowa krzywizna nie powinna przekraczać 1,5 mm na 1 m długości rury.

Rury powinny być wykonane ze stali w gatunkach dopuszczonych przez PN-H-84023.07, lub inne normy.

Rury powinny być dostarczone bez opakowania w wiązkach lub luzem względnie w opakowaniu uzgodnionym z zamawiającym. Rury powinny być cechowane indywidualnie lub na przywieszkach metalowych.

Należy tak dobrać średnicę rur na wykonanie słupków, aby były zdolne do utrzymania tarcz znaków spełniających wymagania podane w tabeli 1 oraz wymogi bezpieczeństwa.

Dopuszcza się stosowanie profili otwartych na słupki, posiadających aprobatę techniczną IBDiM.

2.3.6. Zabezpieczenie antykorozyjne słupków, konstrukcji wsporczych i bramowych

Konstrukcje wsporcze, bramowe i słupki należy zabezpieczyć antykorozyjnie przez cynkowanie metodą zanurzeniową (ogniową). Grubość powłoki antykorozyjnej wg PN-EN ISO 1461.

Ubytki powłoki i uszkodzenia podczas montażu, nie dyskwalifikujące elementów, należy naprawiać na budowie przez cynkowanie natryskowe wg WWiORB M.14.02.02 lub malowanie zestawem farb wysokocynkowych z dużą zawartością części stałych.

2.4. Prefabrykaty betonowe - fundamentowanie

Fundamenty dla zamocowania konstrukcji wsporczych znaków mogą być wykonywane jako:

- prefabrykaty betonowe,
- z betonu wykonywanego „na mokro”,
- z betonu zbrojonego,
- inne rozwiązania zaakceptowane przez Inżyniera.

Dla fundamentów należy opracować dokumentację techniczną zgodną z obowiązującymi przepisami.

Fundamenty pod konstrukcje wsporcze oznakowania kierunkowego zostaną wykonane z betonu zbrojonego klasy nie mniejszej niż C16/20 wg PN-EN 206-1, a zbrojenie stalowe będzie zgodne z normą PN-B-03264.

Wykonanie i osadzenie kotew fundamentowych będzie zgodne z normą PN-B-03215. Posadowienie fundamentów powinno być wykonane na głębokości poniżej przemarzania gruntu.

2.5. Materiały do montażu znaków

Wszelkie materiały zastosowane przez Wykonawcę do łączenia i mocowania znaków do konstrukcji wsporczych będą zabezpieczone przed korozją co najmniej metodą ocynkowania ogniowego. Elementy łączeniowe w postaci śrub, nakrętek i podkładek sprężystych będą pokryte powłokami antykorozyjnymi o klasie odpowiadającej stali kwasoodpornej.

2.6. Materiały do wykonania lic tarcz znaków

Lico znaku powinno być wykonane z:

- samoprzylepnej folii odbłaskowej o właściwościach fotometrycznych i kolorymetrycznych typu 1, typu 2 (folia z kulkami szklanymi lub pryzmatyczna) lub typu 3 (folia pryzmatyczna) potwierdzonych uzyskanymi aprobatami technicznymi dla poszczególnych typów folii,

- do nanoszenia barw innych niż biała można stosować: farby transparentne do sitodruku, zalecane przez producenta danej folii, transparentne folie ploterowe posiadające aprobaty techniczne oraz w przypadku folii typu 1 wycinane kształty z folii odblaskowych barwnych,
- dopuszcza się wycinanie kształtów z folii 2 i 3 typu pod warunkiem zabezpieczenia ich krawędzi lakierem zalecanym przez producenta folii,
- nie dopuszcza się stosowania folii o okresie trwałości poniżej 7 lat do znaków stałych,
- folie o 2-letnim i 3-letnim okresie trwałości mogą być wykorzystywane do znaków tymczasowych stosowanych do oznakowania robót drogowych, pod warunkiem posiadania aprobaty technicznej i zachowania zgodności z załącznikiem nr 1 do rozporządzenia Ministra Infrastruktury z dnia 3 lipca 2003 (Dz. U. Nr 220 z dnia 23 grudnia 2003, poz. 2181).

Minimalna początkowa wartość współczynnika odbłasku R' ($\text{cd}\cdot\text{lx}^{-1}\text{m}^{-2}$) znaków odblaskowych, zmierzona zgodnie z procedurą zawartą w CIE No.54, używając standardowego iluminanta A, powinna spełniać odpowiednio wymagania podane w tablicy.

Współczynnik odbłasku R' dla wszystkich kolorów drukowanych, z wyjątkiem białego, nie powinien być mniejszy niż 70 % wartości podanych w tablicy 2 dla znaków z folią typu 1 lub typu 2, zgodnie z publikacją CIE No 39.2. Folie odblaskowe pryzmatyczne (typ 3) powinny spełniać minimalne wymagania dla folii typu 2 lub zwiększone wymagania postawione w aprobacie technicznej dla danej folii.

W przypadku oświetlenia standardowym iluminantem D 65 i pomiaru w geometrii 45/0 współrzędne chromatyczności i współczynnik luminancji β powinny być zgodne z wymaganiami podanymi w poniższych tablicach.

Tab. Wymagania dla współczynnika luminancji β i współrzędnych chromatyczności x , y oraz współczynnika odbłasku R'

Lp.	Właściwości	Jednostki	Wymagania	
1	Współczynnik odbłasku R' (kąt oświetlenia 5° , kąt obserwacji $0,33^\circ$) dla folii: - białej - żółtej - czerwonej - zielonej - niebieskiej - brązowej - pomarańczowej - szarej	$\text{cd}/\text{m}^2\text{lx}$	typ 1	typ 2
			≥ 50	≥ 180
			≥ 35	≥ 120
			≥ 10	≥ 25
			≥ 7	≥ 21
			≥ 2	≥ 14
			$\geq 0,6$	≥ 8
			≥ 20	≥ 65
			≥ 30	≥ 90
2	Współczynnik luminancji β i współrzędne chromatyczności x , y *) dla folii: - białej - żółtej - czerwonej - zielonej - niebieskiej - brązowej - pomarańczowej - szarej	-	typ 1	typ 2
			$\beta \geq 0,35$	$\beta \geq 0,27$
			$\beta \geq 0,27$	$\beta \geq 0,16$
			$\beta \geq 0,05$	$\beta \geq 0,03$
			$\beta \geq 0,04$	$\beta \geq 0,03$
			$\beta \geq 0,01$	$\beta \geq 0,01$
			$0,09 \geq \beta \geq 0,03$	$0,09 \geq \beta \geq 0,03$
			$\beta \geq 0,17$	$\beta \geq 0,14$
			$0,18 \geq \beta \geq 0,12$	$0,18 \geq \beta \geq 0,12$

*) współrzędne chromatyczności x , y w polu barw według tablicy 3

Tab. Współrzędne punktów narożnych wyznaczających pola barw

Barwa folii		Współrzędne chromatyczności punktów narożnych wyznaczających pole barwy (źródło światła D ₆₅ , geometria pomiaru 45/0 °)			
		1	2	3	4
Biała	x	0,355	0,305	0,285	0,335
	y	0,355	0,305	0,325	0,375
Żółta typ 1 folii	x	0,522	0,470	0,427	0,465
	y	0,477	0,440	0,483	0,534
Żółta typ 2 folii	x	0,545	0,487	0,427	0,465
	y	0,454	0,423	0,483	0,534
Czerwona	x	0,735	0,674	0,569	0,655
	y	0,265	0,236	0,341	0,345
Niebieska	x	0,078	0,150	0,210	0,137
	y	0,171	0,220	0,160	0,038
Zielona	x	0,007	0,248	0,177	0,026
	y	0,703	0,409	0,362	0,399
Brązowa	x	0,455	0,523	0,479	0,558
	y	0,397	0,429	0,373	0,394
Pomarańczowa	x	0,610	0,535	0,506	0,570
	y	0,390	0,375	0,404	0,429
Szara	x	0,350	0,300	0,285	0,335
	y	0,360	0,310	0,325	0,375

Folie zastosowane do wykonania lic odblaskowych znaków muszą być dopuszczone do stosowania w budownictwie drogowym stosownymi i ważnymi Aprobatami Technicznymi, wydanymi przez Instytut Badawczy Dróg i Mostów.

W szczególności ww. Aprobaty Techniczne potwierdzą zgodność wartości fotometrycznych i kolorymetrycznych folii wybranych do wykonania lic odblaskowych oznakowania z normą PN EN 12899-1 i odpowiednimi Warunkami Technicznymi IBDiM wraz z Warunkami Technicznymi ITS.

2.7. Technologia produkcji znaków

Znaki drogowe odblaskowe wykonuje się przez naklejenie na tarczę znaku lica wykonanego z samoprzylepnej, aktywowanej przez docisk, folii odblaskowej. Nanoszenie lic na tarcze znaków będzie odbywać się zgodnie z zaleceniami producenta zastosowanych folii odblaskowych. Powierzchnie tarcz, przed naniesieniem lic wszystkich rodzajów znaków, zostaną dokładnie odtłuszczone i odpowiednio przygotowane.

Lica wykonane z folii odblaskowej typu 2 i 3 muszą posiadać zabezpieczone krawędzie przed penetracją zanieczyszczeń poprzez zabezpieczenie mechaniczne, chemiczne (środek chemiczny kompatybilny z rodzajem folii) lub poprzez nadklejenie naddatku folii transparentnej.

Zastosowana do wykonania lic znaków folia odblaskowa powinna wykazywać pełne związanie z tarczą znaku przez cały deklarowany okres trwałości znaku. Niedopuszczalne są lokalne niedoklejenia, odklejenia, złuszczenia lub odstawanie lica znaku na krawędziach lub na powierzchni tarczy znaku.

Adhezja folii do powierzchni tarczy znaku powinna uniemożliwiać odklejenie lub oderwanie folii od tarczy. Powierzchnia lica znaku powinna być równa i gładka, nie mogą na niej występować lokalne nierówności i pofałdowania. Niedopuszczalne jest występowanie jakichkolwiek ognisk korozji, zarówno na powierzchni jak i obrzeżach tarczy znaku.

Dla tablic zawieszonych ponad jezdnią dla zapewnienia właściwej czytelności w różnych warunkach pogodowych należy zaaplikować na powierzchni dodatkową folię przeciwdziałającą powstawaniu rosy na tablicy (folia antyroszeniowa).

Nie dopuszcza się klejenia tarcz znaków z kawałków folii nieuzasadnionych technologicznie (np. szerokość rolki i wielkość znaku).

W znakach nowych na każdym z fragmentów powierzchni znaku o wymiarach 4x4 cm nie może występować więcej niż 0,7 lokalnych usterek (załamania, pęcherzyki) o wymiarach nie większych niż 1mm w każdym kierunku. Niedopuszczalne jest występowanie jakichkolwiek zarysowań powierzchni znaku.

W znakach użytkowanych na każdym z fragmentów powierzchni znaku o wymiarach 4x4 cm dopuszcza się do 2 usterek jak wyżej, o wymiarach nie większych niż 1 mm w każdym kierunku.

Na powierzchni tej dopuszcza się do 3 zarysowań o szerokości nie większej niż 0,8 mm i całkowitej długości nie większej niż 10 cm – pod warunkiem, że zarysowania te nie zniekształcają treści znaku.

W znakach drogowych niedopuszczalne jest występowanie jakichkolwiek rys, sięgających przez warstwę folii do powierzchni tarczy znaku. W znakach użytkowanych istnienie takich rys jest dopuszczalne pod warunkiem, że występujące w ich otoczeniu ogniska korozyjne nie przekroczą wielkości określonych poniżej.

W znakach użytkowanych, po wymaganym okresie gwarancyjnym, dopuszczalne jest występowanie najwyżej dwóch lokalnych ognisk korozji o wymiarach nie przekraczających 2,0 mm w każdym kierunku na powierzchni każdego z fragmentów znaku o wymiarach 4 x 4mm. W znakach nowych oraz w znakach znajdujących się w okresie wymaganej gwarancji żadna korozja tarczy znaku nie może występować.

Wymagana jest taka wytrzymałość połączenia folii odblaskowej z tarczą znaku, by po zgięciu tarczy o 90° przy promieniu łuku zgięcia do 10 mm w żadnym miejscu nie uległo ono zniszczeniu.

2.8. Tolerancje wymiarowe znaków drogowych

2.8.1 Tolerancje wymiarowe dla grubości blach

Sprawdzenie śrubą mikrometryczną:

– dla blachy stalowej ocynkowanej ogniowo o gr. 1,25 - 1,5 mm wynosi: 0,14 mm,

2.8.2 Tolerancje wymiarowe dla grubości powłok malarskich

Dla powłoki lakierniczej na tylnej powierzchni tarczy znaku o grubości 60 µm wynosi: ±15 nm. Sprawdzenie wg PN-EN ISO 2808:2000.

2.8.3 Tolerancje wymiarowe dla płaskości powierzchni

Odchylenia od poziomu nie mogą wynieść więcej niż 0,2% wyjątkowo do 0,5%. Sprawdzenie szczelinomierzem.

2.8.4 Tolerancje wymiarowe dla tarcz znaków

Sprawdzenie pryzmiarem liniowym:

- wymiary dla tarcz znaków o powierzchni < 1m² podane w opisach szczegółowych załącznika nr 1 do rozporządzenia Ministra Infrastruktury z dnia 3 lipca 2003 podano szczegółowe informacje odnośnie wymagań dla znaków pionowych należy powiększyć o 10 mm i wykonać w tolerancji wymiarowej ± 5 mm,
- wymiary dla tarcz znaków i tablic o powierzchni > 1m² podane w opisach szczegółowych załącznika nr 1 do rozporządzenia Ministra Infrastruktury z dnia 3 lipca podano szczegółowe informacje odnośnie wymagań dla znaków pionowych. oraz wymiary wynikowe dla tablic grupy E należy powiększyć o 15 mm i wykonać w tolerancji wymiarowej ±10 mm.

2.8.5 Tolerancje wymiarowe dla lica znaku

Sprawdzone pryzmiarem liniowym:

- tolerancje wymiarowe rysunku lica wykonanego drukiem sitowym wynoszą ± 1,5 mm,
- tolerancje wymiarowe rysunku lica wykonanego metodą wyklejania wynoszą ± 2 mm,
- kontury rysunku znaku (obwódka i symbol) muszą być równe z dokładnością w każdym kierunku do 1,0 mm.

2.9. Nadawanie znakom cech identyfikacyjnych

Każdy wykonany znak drogowy musi mieć naklejoną na rewersie naklejkę zawierającą następujące informacje:

- a) numer i datę normy tj. PN-EN 12899-1,
- b) klasy istotnych właściwości wyrobu,
- c) miesiąc i dwie ostatnie cyfry roku produkcji
- d) nazwę, znak handlowy i inne oznaczenia identyfikujące producenta lub dostawcę jeśli nie jest producentem,
- e) znak budowlany „B”,
- f) numer certyfikatu zgodności i numer jednostki certyfikującej,
- g) okres gwarancji odpowiedni dla użytego typu folii odblaskowej lica znaku i materiału tarczy znaku,
- h) nazwę inwestora/zarządcy drogi

Oznakowania powinny być wykonane w sposób trwały i wyraźny, czytelny z normalnej odległości widzenia, a całkowita powierzchnia naklejki nie była większa niż 30 cm². Czytelność i trwałość cechy na tylnej stronie tarczy znaku nie powinna być niższa od wymaganej trwałości znaku. Naklejkę należy wykonać z folii nieodblaskowej.

2.10. Znaki aktywne

Znaki aktywne są urządzeniami bezpieczeństwa ruchu instalowanymi w miejscach szczególnie niebezpiecznych a zarazem są to, wraz ze sterownikami, urządzenia elektroniczne i wobec powyższego, muszą posiadać dokumentację techniczno-ruchową dla każdego rodzaju znaku.

Tablica znaku powinna być wykonana w formie skrzynkowej, zamkniętej, z blachy stalowej grubości co najmniej 1,25mm, zabezpieczonej antykorozyjnie metodą zanurzeniową (ogniową), które poddane zostaną obróbce chemicznej w celu pokrycia ich antykorozyjnymi powłokami konwersyjnymi chromianowymi, anodowymi lub im podobnymi, spełniającymi wymagania badań na odporność w komorze solnej i badań na odporność w warunkach przyspieszonego starzenia.

Lico znaku z folii typu 2 powinno być tak wykonane, aby nie występowały niedokładności w postaci pęcherzy, pęknięć itp. Niedopuszczalne są lokalne nierówności oraz cząstki mechaniczne zatopione w warstwie prześwietlanej.

Oprawy oświetleniowe wbudowane w znak powinny być zgodne z normą PN-EN 60598-2. Oprawy oświetleniowe LED powinny być umieszczane w obwodach drukowanych. Obwody drukowane powinny posiadać metalizację otworów. Obwody powinny być zabezpieczone powłoką ochronną.

Znaki zainstalowane pracujące w cyklu całodobowym muszą być wyposażone w automatyczny regulator, który przy natężeniu oświetlenia zewnętrznego mniejszym niż 50 lx redukuje moc świetlną znaku ok. 70% - 80% mocy znamionowej.

Znaki aktywne pracujące w cyklu fali świetlnej, muszą być dowolnie wymienne, niezależnie od miejsca zainstalowania ich w szeregu fali, tak aby uszkodzenie elementu fali nie powodowało zakłóceń w dalszej jej pracy.

Znaki aktywne, a szczególnie część ze źródłem światła muszą posiadać odpowiedni kąt ustawienia w płaszczyźnie pionowej i poziomej, posiadać odpowiednią moc świetlną i odpowiednią częstotliwość błysku.

Zasilanie znaków może być następujące:

- z sieci energetycznej,
- z baterii słonecznej,
- akumulatora

Bez względu na zastosowany rodzaj zasilania należy zapewnić ciągłe działanie znaków przez 24 godz./dobę.

Jeśli zasilanie jest z baterii należy pamiętać o odpowiednim ustawieniu baterii w taki sposób aby zapewnić nieprzerwane działanie znaku aktywnego.

Dla wybranego układu zasilającego należy przedstawić bilans energetyczny.

Znak musi mieć umieszczone w sposób trwały oznaczenia przewidziane na tabliczce znamionowej według ustalenia punktu 2.11, a ponadto oznaczenie: a) napięcia znamionowego zasilania, b) rodzaju prądu, c) symbolu IP stopnia ochrony odporności na wnikanie wilgoci i ciał obcych.

Konstrukcja wsporcza dla układu zasilającego wg oferty producenta. Zaleca się konstrukcje wsporcze stalowe ocynkowane ogniowo. Grubość powłoki cynkowej wg PN-EN ISO 1461.

2.11. Gwarancje

2.11.1. Gwarancja producenta lub dostawcy na konstrukcję wsporczą

Producent lub dostawca każdej konstrukcji wsporczej, a w przypadku znaków umieszczanych na innych obiektach lub konstrukcjach (wiadukty nad drogą, kładki dla pieszych, słupy latarni itp.), także elementów służących do zamocowania znaków na tym obiekcie lub konstrukcji, obowiązany jest do wydania gwarancji na okres trwałości znaku uzgodniony z odbiorcą. Przedmiotem gwarancji są właściwości techniczne konstrukcji wsporczej lub elementów mocujących oraz trwałość zabezpieczenia przeciwkorozyjnego.

W przypadku słupków znaków pionowych ostrzegawczych, zakazu, nakazu i informacyjnych o standardowych wymiarach oraz w przypadku elementów, służących do zamocowania znaków do innych obiektów lub konstrukcji - gwarancja może być wydana dla partii dostawy. W przypadku konstrukcji wsporczej dla znaków drogowych bramowych i wysięgnikowych gwarancja jest wystawiana indywidualnie dla każdej konstrukcji wsporczej. Minimalny okres trwałości konstrukcji wsporczej powinien wynosić 10 lat.

2.11.2. Warunki gwarancyjne producenta lub dostawcy znaku

Producent lub dostawca znaku obowiązany jest przy dostawie określić, uzgodnioną z odbiorcą, trwałość znaku oraz warunki gwarancyjne dla znaku, a także udostępnić na życzenie odbiorcy:

- a) instrukcję montażu znaku,
- b) dane szczegółowe o ewentualnych ograniczeniach w stosowaniu znaku,
- c) instrukcję utrzymania znaku.

Trwałość znaku powinna być co najmniej równa trwałości zastosowanej folii. Minimalne okresy gwarancyjne powinny wynosić dla znaków z folią typu 1 – 7 lat, z folią typu 2 – 10 lat, z folią pryzmatyczną – 12 lat.

2.12. Konstrukcje bramowe

Konstrukcje bramowe do zamocowania tablic zmiennej treści powinny posiadać indywidualne projekty wytrzymałościowe oraz wysokość gwarantującą zachowanie wymaganej skrajni a także rozpiętość, umożliwiającą pokrycie jednej jezdni z poboczami. Konstrukcje powinny być posadowione na fundamentach betonowych i zaprojektowane na pracę w odpowiedniej strefie wiatrowej.

Bramownica powinna posiadać spełniającą wymogi bezpieczeństwa drabinkę wejściową, a dokonywanie obsługi serwisowej zainstalowanych tam urządzeń nie może stwarzać utrudnień na pasach przeznaczonych do ruchu pojazdów.

3. SPRZĘT

3.1. Ogólne wymagania dotyczące sprzętu

Ogólne wymagania dotyczące sprzętu podano w ST D-M.00.00.00 "Wymagania ogólne", pkt 3.

3.2. Sprzęt do wykonania oznakowania pionowego

Wykonawca przystępujący do wykonania oznakowania pionowego powinien wykazać się możliwością korzystania m.in. z następującego sprzętu:

- koparek kołowych,
- żurawi samochodowych,
- wiertnic do wykonywania dołów pod słupki w gruncie spoistym,
- betoniarek przewoźnych do wykonywania fundamentów betonowych „na mokro”,
- środków transportowych do przewozu materiałów,
- przewoźnych zbiorników na wodę,
- sprzętu spawalniczego, itp.

Pierwsze dwie pozycje dotyczą wykonawcy znaków bramowych.

4. TRANSPORT

4.1. Ogólne wymagania dotyczące transportu

Ogólne wymagania dotyczące transportu podano w ST D-M.00.00.00 "Wymagania ogólne", pkt 4.

4.2. Transport znaków

Transport znaków, konstrukcji wsporczych i osprzętu (uchwyty, śruby, nakrętki, itp.), folie, elementy odbłaskowe, farby powinien się odbywać środkami transportowymi w sposób uniemożliwiający ich przesuwanie się w czasie transportu i uszkodzenie.

5. WYKONANIE ROBÓT

5.1. Ogólne zasady wykonywania robót

Ogólne zasady wykonywania robót podano w ST D-M.00.00.00 "Wymagania ogólne", pkt 5.

Zgodnie z zapisami D-M.00.00.00 pkt 1.5.2.1 Wykonawca we własnym zakresie opracuje i uzgodni z Inżynierem projekty fundamentów konstrukcji wsporczych dla oznakowania pionowego oraz projekty szczegółowe tablic drogowych.

5.2. Roboty przygotowawcze

Przed przystąpieniem do robót należy wyznaczyć:

- zapoznać się z planem urządzeń i instalacji podziemnych,
- lokalizację znaku, tj., jego pikietaż oraz odległość od krawędzi jezdni lub krawędzi pobocza umocnionego,
- wysokość zamocowania znaku na konstrukcji wsporczej.

Punkty stabilizujące miejsca ustawienia znaków należy zabezpieczyć w taki sposób, aby w czasie trwania i odbioru robót istniała możliwość odtworzenia lokalizacji znaków.

Lokalizacja i wysokość zamocowania znaku powinny być zgodne z Dokumentacją Projektową oraz wymaganiami podanymi w „Szczegółowych warunkach technicznych dla znaków i sygnałów drogowych oraz urządzeń bezpieczeństwa ruchu drogowego i warunki umieszczania ich na drogach”, Dz. Ustaw nr 220, poz. 2181z dnia 23.12.2003r.

Przed przystąpieniem do wykonania fundamentów lub wbijania słupków do znaków należy zapoznać się z planem urządzeń i instalacji podziemnych, a w razie konieczności wykonać przekopy kontrolne. W przypadku wystąpienia kolizji z urządzeniami podziemnymi należy uzgodnić z Inżynierem lokalizację znaku.

Gdy wzdłuż drogi występują urządzenia infrastruktury podziemnej roboty ziemne związane w wykonaniem dołów pod fundamenty konstrukcji wsporczych znaków należy prowadzić ręcznie. Wykopy fundamentowe powinny być wykonane w takim okresie, aby po ich zakończeniu można było przystąpić natychmiast do wykonania w nich robót fundamentowych.

5.3. Wykonanie fundamentów

5.3.1 Prefabrykaty betonowe

Dno wykopu przed ułożeniem prefabrykatu należy wyrównać i zagęścić. Wolne przestrzenie pomiędzy ścianami gruntu i prefabrykatem należy wypełnić materiałem kamiennym np. kłińcem i dokładnie zagęścić ubijakami ręcznymi.

Jeżeli znak jest zlokalizowany na poboczu drogi, to górna powierzchnia prefabrykatu powinna być równa z powierzchnią pobocza lub może być wyniesiona nie wyżej niż 3 cm.

5.3.2. Fundamenty z betonu i betonu zbrojonego

Wykopy pod fundamenty konstrukcji wsporczych dla zamocowania znaków wielkowymiarowych (np. znak kierunku i miejscowości), wykonywane z betonu „na mokro” lub z betonu zbrojonego należy wykonać zgodnie z PN-S-02205.

Posadowienie fundamentów w wykopach otwartych bądź rozpartych należy wykonywać zgodnie z STWiORB lub wskazaniami Inżyniera. Wykopy należy zabezpieczyć przed napływem wód opadowych przez wyprofilowanie terenu ze spadkiem umożliwiającym łatwy odpływ wody poza teren przylegający do wykopu. Dno wykopu ma być wyrównane z dokładnością ± 2 cm.

Przy naruszonej strukturze gruntu rodzimego, grunt należy usunąć i miejsce wypełnić do spodu fundamentu betonem. Płaszczyzny boczne fundamentów stykające się z gruntem należy zabezpieczyć izolacją, np. emulsją asfaltową. Po wykonaniu fundamentu wykop należy zasypać warstwami grubości 20 cm z dokładnym zagęszczeniem gruntu.

5.4. Wykonanie oznakowanie

Wykonanie oznakowania będzie zgodne z Dokumentacją Projektową.

Wysokość umieszczenia znaków, mierzona od poziomu pobocza lub chodnika do dolnej krawędzi znaku ustala się na:

- 2,2 m przy występującym ruchu pieszym
- 2,0 m w pozostałych przypadkach.

Przy występującym ruchu pieszym, konstrukcja wsporcza nie może ograniczać przekroju chodnika lub pobocza. W takim przypadku należy przewidzieć zastosowanie konstrukcji wysięgnikowej. Decyzję podejmie Inżynier.

5.4.1. Lokalizacja znaków w miejscach o szczególnym zagrożeniu dla brd

Konstrukcje wsporcze oznakowania zlokalizowanego w miejscach szczególnie niebezpiecznych, jak: zewnętrzne strony łuków, wloty dróg, etc., będą odpowiadać wymaganiom bezpieczeństwa biernego zgodnie z normą EN 12767.

5.4.2. Lokalizacja znaków w przekroju poprzecznym

1. Na odcinkach dróg z poboczami pionową krawędź znaku (wewnętrzna w stosunku do drogi) należy odsunąć na zewnątrz krawędzi korony drogi na odległość minimum 0,5 m. W razie potrzeby należy usunąć gałęzie.
2. Na odcinkach dróg z chodnikami lub przy braku widoczności znaku (np. drzewa zasłaniające znak) dopuszcza się odległość pionową krawędzi znaku od krawędzi pasa ruchu, pasa awaryjnego lub utwardzonego pobocza minimum 0,5 m po uzgodnieniu z Inżynierem.

5.4.3. Widoczność znaku

Przy lokalizowaniu znaku Wykonawca zobowiązany jest:

- 1) w rejonie skrzyżowań sprawdzić, czy lokalizacja znaku nie powoduje ograniczenia widoczności na wlotach głównych i podporządkowanych;
- 2) sprawdzić, czy znaki istniejące nie zasłaniają lub nie są zasłaniające przez montowane, a w razie konieczności dokonać korekty ich lokalizacji;
- 3) dokonać wycięcia gałęzi, jeżeli powodują one zasłonięcie znaku.

5.5. Tolerancje ustawienia znaku pionowego

Konstrukcje wsporcze znaków powinny być wykonane zgodnie z Dokumentacją Projektową lub wskazaniami Inżyniera.

Dopuszczalne tolerancje ustawienia znaku:
– odchyłka od pionu, nie więcej niż $\pm 1^\circ$,

- odchyłka w wysokości umieszczenia znaku, nie więcej niż ± 2 cm,
- odchyłka w odległości ustawienia znaku od krawędzi jezdni utwardzonego pobocza lub pasa awaryjnego postoju, nie więcej niż ± 5 cm, przy zachowaniu minimalnej odległości umieszczenia znaku zgodnie z Załącznikiem Nr 1 do rozporządzenia Ministra Infrastruktury z dnia 3 lipca 2003 (DzU. Nr 220 z dnia 23 grudnia 2003, poz. 2181).

5.6. Konstrukcje wsporcze

5.6.1. Zabezpieczenie konstrukcji wsporczej przed najechaniem

Konstrukcje wsporcze znaków drogowych bramowych lub wysięgnikowych jedno lub dwustronnych, jak również konstrukcje wsporcze znaków tablicowych bocznych o powierzchni większej od $4,5 \text{ m}^2$, gdy występuje możliwość bezpośredniego najechania na nie przez pojazd - muszą być zabezpieczone odpowiednio umieszczonymi barierami ochronnymi lub innego rodzaju urządzeniami ochronnymi lub przeciwdestrukcyjnymi, zgodnie z dokumentacją projektową lub wskazaniem Inżyniera.

Podobne zabezpieczenie należy stosować w przypadku innych konstrukcji wsporczych, gdy najechanie na nie w większym stopniu zagraża bezpieczeństwu użytkowników pojazdów, niż najechanie pojazdu na barierę.

5.6.2. Łatwo zrywalne złącza konstrukcji wsporczej

W przypadku konstrukcji wsporczych, nie osłoniętych barierami ochronnymi - zaleca się stosowanie łatwo zrywalnych lub łatwo rozłączalnych przekrojów, złączy lub przegubów o odpowiednio bezpiecznej konstrukcji, umieszczonych na wysokości od 0,15 do 0,20 m nad powierzchnią terenu.

W szczególności - zaleca się stosowanie takich przekrojów, złączy lub przegubów w konstrukcjach wsporczych nie osłoniętych barierami ochronnymi, które znajdują się na obszarach zwiększonego zagrożenia kolizyjnego (ostrza rozgałęzień dróg łącznikowych, zewnętrzna strona łuków drogi itp.).

Łatwo zrywalne lub łatwo rozłączalne złącza, przekroje lub przeguby powinny być tak skonstruowane i umieszczone, by znak wraz z konstrukcją wsporczą po zerwaniu nie przewracał się na jezdnię.

Wysokość części konstrukcji wsporczej, pozostałej po odłączeniu górnej jej części od fundamentu, nie może być większa od 0,25 m.

5.6.3. Zapobieganie zagrożeniu użytkowników drogi i terenu przyległego przez konstrukcję wsporczą

Konstrukcja wsporcza znaku musi być wykonana w sposób ograniczający zagrożenie użytkowników pojazdów samochodowych oraz innych użytkowników drogi i terenu do niej przyległego przy najechaniu przez pojazd na znak. Konstrukcja wsporcza znaku musi zapewnić możliwość łatwej naprawy po najechaniu przez pojazdy lub innego rodzaju uszkodzenia znaku.

5.6.4. Tablicowe znaki drogowe na dwóch słupach lub podporach

Przy stosowaniu tablicowych znaków drogowych (drogowskazów tablicowych, tablic przeddrogowskazowych, tablic szlaku drogowego, tablic objazdów itp.) umieszczanych na dwóch słupach lub podporach - odległość między tymi słupami lub podporami, mierzona prostopadle do przewidywanego kierunku najechania przez pojazd, nie może być mniejsza od 1,75 m.

Przy stosowaniu większej liczby słupów niż dwa - odległość między nimi może być mniejsza.

5.7. Połączenie tarczy znaku z konstrukcją wsporczą

Tarcza znaku musi być zamocowana do konstrukcji wsporczej lub konstrukcji bramowej w sposób uniemożliwiający jej przesunięcie lub obrót. Materiał i sposób wykonania połączenia tarczy znaku z konstrukcją wsporczą musi umożliwiać, przy użyciu odpowiednich narzędzi, odłączenie tarczy znaku od tej konstrukcji przez cały okres użytkowania znaku.

Na drogach i obszarach, na których występują częste przypadki dewastacji znaków, zaleca się stosowanie elementów łącznych o konstrukcji uniemożliwiającej lub znacznie utrudniającej ich rozłączenie przez osoby niepowołane.

Tarcza znaku składanego musi wykazywać pełną integralność podczas najechania przez pojazd w każdych warunkach kolizji. W szczególności - żaden z segmentów lub elementów tarczy nie może się od niej odłączać w sposób powodujący narażenie kogokolwiek na niebezpieczeństwo lub szkodę.

Nie dopuszcza się zamocowania znaku do konstrukcji wsporczej w sposób wymagający bezpośredniego przeprowadzenia śrub mocujących przez lico znaku.

5.8. Urządzenia elektryczne na konstrukcji wsporczej

Przy umieszczaniu na konstrukcji wsporczej znaku drogowego jakichkolwiek urządzeń elektrycznych - obowiązują zasady oznaczania i zabezpieczania tych urządzeń, określone w odpowiednich przepisach i zaleceniach dotyczących urządzeń elektroenergetycznych.

Aparaturę elektryczną należy montować na pojedynczym słupie. Na słupie ma być zamocowana skrzynka elektryczna zgodnie z PN-EN 40-5. Każda skrzynka elektryczna ma być zabezpieczona zamkiem natomiast poziomem zabezpieczenia przed przenikaniem kurzu i wody, określonym w PN-EN 60529 powinien być poziom 2 dla cząstek stałych i poziom 3 dla wody.

6. KONTROLA JAKOŚCI ROBÓT

6.1. Ogólne zasady kontroli jakości robót

Ogólne zasady kontroli jakości robót podano w ST D-M.00.00.00 "Wymagania ogólne", pkt 6.

6.2. Badania przed przystąpieniem do robót

Przed przystąpieniem do robót Wykonawca powinien:

- uzyskać wymagane dokumenty, dopuszczające wyroby budowlane do obrotu i powszechnego stosowania (certyfikaty zgodności, deklaracje zgodności, ew. badania materiałów wykonane przez dostawców itp.),
- sprawdzić cechy zewnętrzne gotowych materiałów.

Wszystkie dokumenty oraz wyniki badań Wykonawca przedstawia Inżynierowi do akceptacji.

6.3. Kontrola w czasie wykonywania robót

W czasie wykonywania robót należy zbadać:

- zgodność wykonania znaków pionowych z Dokumentacją Projektową (lokalizacja, wymiary, wysokość zamocowania znaków),
- zachowanie dopuszczalnych odchyłek wymiarów,
- prawidłowość wykonania wykopów pod konstrukcje wsporcze,
- poprawność wykonania fundamentów pod słupki,
- poprawność ustawienia słupków i konstrukcji wsporczych,
- widoczność znaków w dzień,
- widoczność i odbłaskowość znaków w nocy (wizualnie).

Częstotliwość badań i ocena ich wyników powinna być zgodna z ustaleniami zawartymi w tablicy.

Rodzaj badania	Liczba badań	Opis badań	Ocena wyników badań
Sprawdzenie powierzchni	od 5 do 10 badań z wybranych losowo elementów w każdej dostarczonej partii wyrobów liczącej do 1000 elementów	Powierzchnię zbadać nieuzbrojonym okiem. Do ew. sprawdzenia głębokości wad użyć dostępnych narzędzi (np. liniałów z czujnikiem, suwmiarek, mikrometrów itp.	Wyniki badań powinny być zgodne z wymaganiami punktu 2
Sprawdzenie wymiarów	od 5 do 10 badań z wybranych losowo elementów w każdej dostarczonej partii wyrobów liczącej do 1000 elementów	Przeprowadzić uniwersalnymi przyrządami pomiarowymi lub sprawdzianami (np. liniałami, przymiarami itp.)	Wyniki badań powinny być zgodne z wymaganiami punktu 2

6.4. Kontrola po ustawieniu znaków

Po ustawieniu znaków drogowych kontroli podlegają następujące elementy:

Znaki konwencjonalne:

- lica znaków - określenie współrzędnych chromatyczności i współczynnika β dla poszczególnych kolorów (bez koloru czarnego) - wykonać kolorymetrem na co trzecim znaku z grupy A, B, C, D, E, F. Dokonać trzech pomiarów na badanym znaku,
- tył znaków (dla powłok kryjących) - określenie współrzędnych chromatyczności i współczynnika β dla koloru szarego - wykonać kolorymetrem na co trzecim znaku z grupy A, B, C, D, E, F. Dokonać trzech pomiarów na badanym znaku
- widoczność i odbłaskowość znaków w nocy określona reflektometrem – dokonać trzech pomiarów na co trzecim znaku z grupy A, B, C, D, E, F.

Sprzęt pomiarowy (kolorymetr oraz reflektometr) musi posiadać ważną legalizację.

Współrzędne chromatyczności punktów narożnych oraz wartość współczynnika luminacji β dla:

- kolorów –białego, żółtego, czerwonego, zielonego, niebieskiego i pomarańczowego obowiązują zgodnie z tabelą nr 1.3 - Załącznik nr 1 do rozporządzenia Ministra Infrastruktury z dnia 3 lipca 2003 (Dz.U. Nr 220 z dnia 23 grudnia 2003, poz. 2181)
- koloru szarego obowiązują zgodnie z tabelą nr 1.4 - Załącznik nr 1 do rozporządzenia Ministra Infrastruktury z dnia 3 lipca 2003 (Dz.U. Nr 220 z dnia 23 grudnia 2003, poz. 2181).

Kontrola działania znaków aktywnych obejmuje poprawność ich ustawienia oraz poprawność działania znaków.

7. OBMIAR ROBÓT

7.1. Ogólne zasady obmiaru robót

Ogólne zasady obmiaru robót podano w ST D-M.00.00.00 „Wymagania ogólne” pkt 7.

7.2. Jednostka obmiarowa

Jednostką obmiarową jest 1 szt. (sztuka) wykonanego znaku wg zakresu w pkt. 1.3.

8. ODBIÓR ROBÓT

8.1. Ogólne zasady odbioru robót

Ogólne zasady odbioru robót podano w ST D-M.00.00.00 „Wymagania ogólne” pkt 8.

Roboty uznaje się za wykonane zgodnie z ST, Dokumentacją Projektową i poleceniami Inżyniera, jeżeli wszystkie pomiary z zachowaniem tolerancji wg pkt. 6 dały wyniki pozytywne.

8.2. Odbiór ostateczny

Odbiór ostateczny powinien być dokonany po całkowitym zakończeniu robót, na podstawie wyników pomiarów i badań jakościowych określonych w punktach 2 i 5.

Do odbioru ostatecznego Wykonawca jest zobowiązany przygotować następujące dokumenty:

- a) Dokumentację Projektową podstawową z naniesionymi zmianami oraz dodatkową, jeśli została sporządzona w trakcie realizacji Kontraktu.
- b) Specyfikacje Techniczne (podstawowe z Kontraktu i ew. uzupełniające lub zamiennie).
- c) Dzienniki Budowy i Rejestry Obmiarów .
- d) Wyniki pomiarów kontrolnych, zgodnie z WWiORB i ew. PZJ.
- e) Aprobaty Techniczne lub certyfikaty zgodności wbudowanych materiałów z WWiORB i ew. PZJ.
- f) Dokumentację powykonawczą z naniesionymi zmianami, w szczególności z naniesionymi aktualnymi pikietażami ustawionych znaków.
- g) Projekty tablic o konstrukcji panelowej z podziałem na panele w skali 1:20 aktualnie wykonanych i ustawionych na drogach.
- h) Tabele z wymiarami znaków grupy E.

8.3. Odbiór pogwarancyjny

Przed upływem okresu gwarancyjnego należy wykonać przegląd znaków i wybraną grupę poddać badaniom fotometrycznym lica. Pozytywne wyniki przeglądu i badań mogą być podstawą odbioru pogwarancyjnego Odbioru pogwarancyjnego należy dokonać w ciągu miesiąca po upływie okresu gwarancyjnego ustalonego w Warunkach Kontraktu, z uwzględnieniem zasad odbioru ostatecznego z tym, że wyniki pomiarów kontrolnych muszą mieścić się w rozszerzonych polach tolerancji dla barw występujących na znakach kierunku i miejscowości zgodnie z wykresem CIE 1931.

9. PODSTAWA PŁATNOŚCI

9.1. Ogólne ustalenia dotyczące podstawy płatności

Ogólne ustalenia dotyczące podstawy płatności podano w ST D-M.00.00.00 „Wymagania ogólne” pkt 9.

9.2. Cena jednostki obmiarowej

Cena 1 szt. (sztuki) wykonanego znaku obejmuje:

- roboty przygotowawcze i oznakowanie robót,
- opracowanie roboczego projektu konstrukcji wsporczej, jeśli potrzeba,
- opracowanie roboczego projektu tablic,
- zakup i dostarczenie materiałów,
- wykonanie wykopów pod fundamenty znaków, konstrukcji wsporczych
- ustawienie słupków w fundamencie i zamocowanie znaków,
- ustawienie konstrukcji wsporczych, bram drogowskazowych na fundamentach i zamocowanie tablic,
- uporządkowanie terenu i doprowadzenie do dobrego stanu.

9.3. Cena jednostki obmiarowej

Cena 1 szt. (sztuki) wykonanego znaku aktywnego obejmuje:

- roboty przygotowawcze, i oznakowanie robót,
- opracowanie projektu znaku aktywanego, systemu zasilania i konstrukcji wsporczych z uzgodnieniem,
- zakup i dostarczenie materiałów,
- wykonanie wykopów pod fundamenty znaków,
- ustawienie słupków w fundamencie i zamocowanie znaków,
- wykonanie znaków aktywnych zgodnie z opisem technicznym
- wykonanie ostrzegawczych lamp diodowych wraz z ewentualnym przystosowaniem ich do zasilania z baterii słonecznej (napięcie 12V)
- wykonanie konstrukcji wsporczych,
- umocowanie znaków aktywnych na konstrukcjach wsporczych,
- wykonanie kompletnego systemu zasilania znaków wraz z baterią słoneczną lub wykonaniem podłączenia do sieci energetycznej,
- podłączenie kabli zasilających,
- podłączenie zamontowanych znaków aktywnych do zasilania z sieci energetycznej lub baterii słonecznych
- uruchomienie znaków aktywnych
- uporządkowanie terenu i doprowadzenie do dobrego stanu.

10. PRZEPISY ZWIĄZANE

10.1. Normy

1. PN-83/B-03010 Ściany oporowe - Obliczenia statyczne i projektowanie
2. PN-88/C-81523 Wyroby lakierowane - Oznaczanie odporności powłoki na działanie mgły solnej
3. PN-B-03215:1998 Konstrukcje stalowe - Połączenia z fundamentami - Projektowanie i wykonanie
4. PN-B-03264:2002 Konstrukcje betonowe, żelbetowe i sprężone - Obliczenia statyczne i projektowanie
5. PN-EN 40-5:2004 Słupy oświetleniowe. Część 5. Słupy oświetleniowe stalowe. Wymagania.
6. PN-EN 206-1:2003 Beton Część 1: Wymagania, właściwości, produkcja i zgodność
7. PN-EN ISO 1461:2000 Powłoki cynkowe nanoszone na stal metodą zanurzeniową (cynkowanie jednostkowe) - Wymaganie i badanie
8. PN-EN 10240:2001 Wewnętrzne i/lub zewnętrzne powłoki ochronne rur stalowych. Wymagania dotyczące powłok wykonanych przez cynkowanie ogniowe w ocynkowniach zautomatyzowanych
9. PN-EN 12767:2003 Bierne bezpieczeństwo konstrukcji wsporczych dla urządzeń drogowych. Wymagania i metody badań
10. PN-EN 12899-1: 2010 Stałe, pionowe znaki drogowe - Część 1: Znaki stałe
11. prEN 12899-5 Stałe, pionowe znaki drogowe - Część 5 Badanie wstępne typu
12. PN-EN 60529:2003 Stopnie ochrony zapewnianej przez obudowy (Kod IP)
13. PN-EN 60598-1: 1990 Oprawy oświetleniowe. Wymagania ogólne i badania
14. PN-EN 60598-2:2003(U) Oprawy oświetleniowe - Wymagania szczegółowe -Oprawy oświetleniowe drogowe
15. PN-IEC 60364-1:2000 Instalacje elektryczne w obiektach budowlanych – Zakres, przedmiot i wymagania podstawowe
16. PN-S-02205:1998 Drogi samochodowe. Roboty ziemne. Wymagania i badania
17. PN-EN 1317-1 Systemy ograniczające drogę. Część I Terminologia i ogólne systemy badań.

10.2. Inne dokumenty

18. Rozporządzenie Ministra Infrastruktury z dnia 3 lipca 2003 w sprawie szczegółowych warunków technicznych dla znaków i sygnałów drogowych oraz urządzeń bezpieczeństwa ruchu drogowego i warunków ich umieszczania na drogach (Dz. U. nr 220, poz. 2181, z 2008 nr 67 poz. 413, Nr 126 poz. 813 Nr 235 poz. 1596, z 2010 Nr 65 poz. 411 i z 2011 Nr 89 poz. 508, Nr 124 poz. 702, Nr 133 poz. 772)
19. Rozporządzenie Ministra Infrastruktury z dn. 11 sierpnia 2004 r. w sprawie sposobów deklarowania zgodności wyrobów budowlanych oraz sposobu znakowania ich znakiem budowlanym (Dz. U. nr 198, poz. 2041 i z 2006 r. Nr 245 poz. 1782)
20. Rozporządzenie Ministra Infrastruktury z dn. 08 listopada 2004 r. w sprawie aprobat technicznych oraz jednostek organizacyjnych upoważnionych do ich wydawania (Dz. U. nr 249, poz. 2497 i z 2010 r. Nr 34, poz. 183)
21. CIE No. 39.2 1983 Recommendations for surface colours for visual signalling (Zalecenia dla barw powierzchniowych sygnalizacji optycznej)
22. CIE No. 54 Retroreflection definition and measurement (Odbicie powrotne (współdrożne))

- definicja i pomiary)
23. Ustawa z dnia 16 kwietnia 2004 r. o wyrobach budowlanych (Dz. U. nr 92, poz. 881, z 2009 r. Nr 18, poz. 97, z 2010 r. Nr 114, poz. 760 i z 2011 r. Nr 102, poz. 586.)

D.07.06.01A OGRODZENIA POSESJI

1. WSTĘP

1.1. Przedmiot Specyfikacji Technicznej (ST)

Przedmiotem niniejszej Specyfikacji Technicznej są wymagania dotyczące wykonania i odbioru robót związanych z wykonaniem ogrodzenia drogi w ramach **Rozbudowy skrzyżowania drogi powiatowej nr 2839W - ulicy Gościniec, z drogą gminną – ul. Rybną, w miejscowości Wola Gołkowska.**

1.2. Zakres stosowania ST

Specyfikacja Techniczna jest stosowana jako dokument przetargowy i kontraktowy przy zlecaniu i realizacji robót wymienionych w pkt 1.1.

1.3. Zakres robót objętych ST

Ustalenia zawarte w niniejszej ST dotyczą zasad prowadzenia Robót związanych z wykonaniem ogrodzeń posesji. Lokalizacja ogrodzenia, bram i furtek zgodnie z Dokumentacją Projektową.

1.4. Określenia podstawowe

1.4.3. Siatka metalowa – siatka wykonana z drutu o różnym sposobie jego splotu (płóciennym, skośnym), pleciona z płaskich i okrągłych spirali, zgrzewana, skręcana oraz kombinowana (harfowa, pętlowa, półpętlowa), o różnych wielkościach oczek.

1.4.4. Siatka węzłowa zawlekana – siatka wykonana z drutu stalowego ocynkowanego składająca się z pionowych i poziomych pasm drutów łączonych przez zawlekanie. Siatkę węzłową charakteryzują przegięcia każdego drutu poziomego, wykonane w każdym odcinku między dwoma sąsiednimi drutami pionowymi.

1.4.5. Siatka pleciona ślimakowa – siatka o oczkach kwadratowych, pleciona z płaskich spiral wykonanych z drutu okrągłego.

1.4.6. Stalowa linka usztywniająca – równomiernie skręcone splotki z drutu okrągłego tworzące linię stalową. Linka służy do usztywnienia ogrodzenia wykonanego z siatki ogrodzeniowej ślimakowej.

1.4.7. Wysokość ogrodzenia – odległość pomiędzy poziomem terenu a najwyższym punktem ogrodzenia. W przypadku lokalizacji ogrodzenia na stoku, wysokość tę określa się w odległości 0,5 m od osi ogrodzenia, w kierunku od drogi.

Pozostałe określenia podstawowe zgodne z obowiązującymi odpowiednimi polskimi normami i z definicjami podanymi w ST DM.00.00.00 „Wymagania ogólne” pkt 1.

1.5. Ogólne wymagania dotyczące robót

Ogólne wymagania dotyczące robót podano w ST DM.00.00.00 "Wymagania ogólne", pkt 1.5.

2. MATERIAŁY

2.1. Ogólne wymagania dotyczące materiałów

Ogólne wymagania dotyczące materiałów, ich pozyskiwania i składowania podano w STWiORB D-M.00.00.00. „Wymagania ogólne”.

2.2. Fundamenty i podmurówka

Podmurówki należy wykonać o parametrach:

- beton klasy minimum C16/20 wg PN-EN 206-1
- szerokość - 20 cm
- głębokość poniżej poziomu terenu – 50 cm
- wysokość ponad poziom terenu – w dostosowaniu do istniejącej podmurówki lub w przypadku braku poziomu odniesienia 20 cm ponad teren
- zbrojenie: – 4 pręty stalowe, zębrowane \varnothing 10 mm, ze strzemiionami z prętów \varnothing 6 mm co 25 cm - zbrojenie stalowe będzie zgodne z normą PN-B-03264
- dylatacje co 25 m (w razie potrzeby) - szczelina szerokości ok. 20 mm, wypełniona okrągłym profilem z pianki PE lub sznurem dylatacyjnym. Zamknięcie dylatacji : taśma izolacyjna wklejona na zaprawęklejowaz „luzem” - w części nie wypełnionej włókniną lub masa dylatacyjna składająca się z układanej na gorąco, modyfikowanej elastomerami, masy bitumicznej, którą zalewa się rozgrzany grys jednofrakcyjny o wybranej granulacji, oraz ze środka gruntującego do podłoża mineralnych, bitumicznych i metalowych.

Fundamenty pod słupki bramowe narożne, przelotowe i zastrzały (steżenia) należy wykonać o parametrach:

- beton klasy minimum C16/20 wg PN-EN 206-1
- wymiary – powyżej terenu zgodna z szerokością podmurówki, poniżej 30 x 30 cm o głębokości 100 cm poniżej poziomu terenu.

Fundament bramy (pomiędzy słupkami):

- beton klasy minimum C16/20 wg PN-EN 206-1
- szerokość - 30 cm
- głębokość poniżej poziomu terenu – 70 cm
- poziom w dostosowaniu do istniejącego terenu
- zbrojenie: – 4 pręty stalowe, zbrojone \varnothing 12 mm, ze strzemiionami z prętów \varnothing 6 mm co 25 cm.

Połączenie istniejącej podmurówki z nową:

Należy rozkuć istniejącą podmurówkę na długość 1 m, pozostawiając powierzchnię pozwalającą na właściwe połączenie się z nową podmurówką. Zbrojenie nowowykonywanej podmurówki należy połączyć z istniejącą podmurówką (włożenie prętów zbrojeniowych w wywiercone otwory w starej podmurówce).

2.3. Słupki

Jeśli w opisie nie podano inaczej, słupki ogrodzeniowe stalowe wykonać z rur stalowych ocynkowanych okrągłych walcowanych wykonanych ze stali dopuszczonych przez normę PN-EN 10219 :

- Słupki pośrednie: \varnothing 60 x 2,5 mm długości pozwalającej na osadzenie słupka w fundamencie na głębokość min. 80cm wyposażone w kapturek i 5 uchwyty do zawieszenia siatki.
- Słupki narożne lub naciągowe: \varnothing 80 x 3,0 mm długości pozwalającej na osadzenie słupka w fundamencie na głębokość min. 80cm wyposażone w kapturek i 5 uchwyty do zawieszenia siatki. Dodatkowo zastrzały (steżenia) z rur \varnothing 50 x 2,5 mm na wysokości 1,1 m od poziomu podmurówki.
- Słupki bramowe wg opisu rozwiązań w Dokumentacji projektowej dla konkretnych ogrodzeń.

Rozstaw słupków wg. lokalizacji podanej na planie sytuacyjnym.

Słupki powinny być zabezpieczone antykorozyjnie i pomalowane na kolor ustalony z właścicielem.

2.4. Siatka

Do wykonania ogrodzenia należy stosować siatkę stalową węzłową zawlekaną (niezgrzewaną) z drutu ocynkowanego ze stali wysokowęglowej dla drutów poziomych posiadających przegięcia kompensacyjne zwrócone ku dołowi zgodną z aprobatą techniczną.

Oczka o wymiarach 5 x 5 cm i grubości drutu 2,50 mm.

Powierzchnia siatki powinna być gładka, bez załamań, wyrzuteń i wgniecień. Spirala powinna być wykonana z jednego odcinka drutu. Splecenie siatki powinno być przeprowadzone przez połączenie spirali wszystkimi zwojami. Końce spirali z obydwu stron powinny być równo obcięte w odległości co najmniej 30% wymiaru boku oczka.

Siatki w rolkach należy przechowywać w pozycji pionowej w pomieszczeniach suchych, z dala od materiałów działających korodująco.

Drut w siatce powinien być okrągły, cynkowany, ze stali ST1 wg PN-M-80026.

Wysokość wg. opisu konkretnych odcinków ogrodzenia w Dokumentacji projektowej.

2.5. Naciąg

Na dole i górze siatki należy zastosować drut naciągowy (stalowy) wraz z napinaczami.

Druty usztywniające siatkę ogrodzenia powinny odpowiadać wymaganiom określonym przez PN-M-80026.

Drut stalowy na liny powinien być drutem okrągłym średnicy 4 mm, gładkim, ocynkowanym.

2.6. Bramy, furtki

Przewidziano wykorzystanie materiałów z rozbiórek.

2.7. Materiały do malowania powłok malarskich

Do malowania urządzeń ze stali, żeliwa lub metali nieżelaznych należy używać materiały zgodne z PN-B-10285 (tablica 3) lub stosownie do ustaleń SST, bądź wskazań Inżyniera.

Lp	Rodzaj podłoża	Rodzaj podkładu	Rodzaj powłoki malarskiej	Zastosowanie
4	Stal	farba olejna miniowa 60% lub ftalowa miniowa 60%	dwuwarstwowa z farby albo jednowarstwowa z lakieru olejnego schnącego na powietrzu, rodzaju III	elementy ślusarsko-kowalskie pełne i ażurowe (poręczce, kraty, ogrodzenie, bramy itp.)

2.8. Wykorzystanie materiałów z rozbiórek

Należy wykorzystywać materiały pochodzące z rozbiórek w zakresie podanym w Dokumentacji projektowej. W przypadku zniszczenia podczas prac rozbiórkowych, transportu, przechowywania elementów ogrodzenia, furki lub bramy przeznaczonych do wbudowania należy je zastąpić nowymi o nie mniejszych parametrach w stosunku do podanych w STWiORB i w stosunku do materiałów istniejących.

3. SPRZĘT

3.1. Ogólne wymagania dotyczące sprzętu

Ogólne wymagania dotyczące sprzętu podano w ST DM.00.00.00 „Wymagania ogólne” pkt 3.

3.2. Sprzęt do wykonywania ogrodzeń

Ustawienie ogrodzenia wykonuje się w zasadzie ręcznie, przy użyciu drobnego sprzętu pomocniczego, jak: szpadle, drągi stalowe, młotki, obcegi, wyciągarki do napinania linek i siatki, itp.

Przy przewozie, załadunku, wyładunku i wykonywaniu ogrodzenia można stosować: środki transportu, żurawie samochodowe, wózki widłowe, wiertnice do wykonywania dołów pod słupki, pługi do wykonywania koryta do siatki wkopywanej, młoty pneumatyczne ręczne, elektryczne bądź hydrauliczne lub mocowane do koparki, służące do wbijania kotew pod słupki, małe betoniarki przevożne do wykonywania fundamentów betonowych „na mokro”, przevożne zbiorniki do wody, sprzęt spawalniczy, itp., pod warunkiem zaakceptowania przez Inżyniera.

4. TRANSPORT

4.1. Ogólne wymagania dotyczące transportu

Ogólne wymagania dotyczące transportu podano w ST DM.00.00.00 „Wymagania ogólne” pkt 4.

4.2. Transport materiałów

Siatkę metalową należy przewozić krytymi środkami transportu, zabezpieczającymi ją przed uszkodzeniami mechanicznymi i wpływami atmosferycznymi.

Słupki przewozić można dowolnymi środkami transportu, należy zabezpieczyć je przed przemieszczaniem podczas transportu.

Beton transportowany będzie przez specjalistyczne samochody do przewożenia betonu.

5. WYKONANIE ROBÓT

Ogólne zasady wykonania robót podano w ST DM.00.00.00 „Wymagania ogólne” pkt 5.

5.1. Roboty przygotowawcze

Przed przystąpieniem do robót należy wykonać rysunki warsztatowe (jeśli będą potrzebne) i ustalić szczegóły rozwiązań z właścicielami poszczególnych nieruchomości.

Należy wytyczyć przebieg ogrodzenia w obecności właściciela nieruchomości. Należy skontrolować poprawność założeń projektowych (m.in. wymiary) ze stanem faktycznym w terenie i ewentualnie dokonać niezbędnych korekt.

Założono wykorzystanie materiałów pochodzących z rozbiórki istniejącego ogrodzenia (m.in. siatka, słupki) oraz przestawienie istniejącej furki i bramy.

W przypadku zniszczenia podczas prac rozbiórkowych elementów ogrodzenia, furki lub bramy należy je zastąpić nowymi o nie mniejszych parametrach w stosunku do podanych w rozdziale dotyczącym „Technologi wykonywania ogrodzenia” i w stosunku do materiałów istniejących.

5.2. Wykonanie dołów pod słupki i podmurówkę

Doły pod słupki powinny znajdować się na wytyczonej trasie ogrodzenia i posiadać wymiary w planie co najmniej o 20 cm większe od wymiarów słupka. Wymiary zgodnie z Dokumentacją projektową.

5.3. Wykonanie fundamentów betonowych pod słupki i podmurówki

Należy wykonać szalunki dla podmurówek.

Należy wykonać szkielec zbrojenia (pręty i strzemiona), wstawić i unieruchomić.

Słupek należy ustawić w gotowy wykop.

Zalać mieszanką betonową C16/20. Do czasu stwardnienia betonu słupek należy podeprzeć.

Fundament betonowy wykonany „na mokro”, w którym osadzono słupek, można wykorzystywać do dalszych prac (np. napinania siatki) co najmniej po 7 dniach od ustawienia słupka w betonie, a jeśli temperatura w czasie wykonywania fundamentu jest niższa od 10°C - po 14 dniach.

Połączenie istniejącej podmurówki z nową:

Należy rozkuć istniejącą podmurówkę na długość 1 m, pozostawiając powierzchnię pozwalającą na właściwe połączenie się z nową podmurówką. Zbrojenie nowowykonywanej podmurówki należy połączyć z istniejącą podmurówką (włożenie prętów zbrojeniowych w wywiercone otwory w starej podmurówce).

5.4. Ustawienie słupków

Słupki winny stać pionowo w linii ogrodzenia, a ich wierzchołki powinny znajdować się na jednakowej wysokości.

Słupki winny być wyposażone w kapturek zakrywający.

Słupki powinny być wyposażone w odpowiednie przelotki do zawieszenia siatki.

5.5. Rozpięcie siatki ogrodzeniowej

Jeśli dokumentacja projektowa nie podaje inaczej, to należy rozwiesić dwie linki (druty) usztywniające: u góry i na dole siatki przymocowując je do słupków. Do słupków końcowych i narożnych linki muszą być starannie przymocowane (np. przewleczone przez uszka, zagięte do tyłu na około 10 cm i okręcone na bieżącym drucie). Linki powinny być umocowane tak, aby nie mogły przesunąć się i wywierać nacisku na słupki narożne, a w przypadku zerwania się zwalniały siatkę tylko między słupkami. Linki napina się wyciągarkami, względnie złączkami rzymskimi wmontowanymi co 3 do 8 m lub innym sposobem zaakceptowanym przez Inżyniera.

Nie należy zbyt silnie napinać linek, aby nie oddziaływały one ujemnie na słupki narożne.

Siatkę metalową przymocowuje się do słupków końcowych i narożnych za pomocą prętów płaskich lub zaokrąglonych lub w inny sposób zaakceptowany przez Inżyniera. Siatkę napina się w sposób podobny do napinania linek i przymocowuje się (np. kawałkami ocynkowanego drutu co 50 do 70 cm) do linek. Górną krawędź siatki metalowej należy łączyć z linką zginając na niej poszczególne druty siatki. Siatka powinna być napięta sztywno, jednak tak, aby nie zniekształcić jej oczek.

5.6. Montaż bram i furtek

Bramy i furtki powinny być osadzone w taki sam sposób jak w dotychczasowej lokalizacji i posiadać takie samo wyposażenie (dzwonki, skrzyńki na listy, domofony, oznaczenie numeru poządkowego posesji).

5.7. Malowanie metalowych elementów

Kolor elementów ogrodzenia powinien być uzgodniony z właścicielem posesji.

Zaleca się przeprowadzać malowanie w okresie od maja do września, wyłącznie w dni pogodne, przy zalecanej temperaturze powietrza od 15 do 20°C; nie należy malować pędzlem lub wałkiem w temperaturze poniżej +5°C, jak również malować metodą natryskową w temperaturze poniżej +15°C oraz podczas występującej mgły i rosy.

Rodzaj farby oraz liczbę jej warstw zastosowanych przy malowaniu określa Inżynier na wniosek Wykonawcy.

Należy zwracać uwagę na dokładne pokrycie farbą miejsc stykania się słupka metalowego z betonem fundamentu, ze względu na najszybsze niszczenie się farby w tych miejscach i pojawianie się rdzawych zacieków sygnalizujących korozję słupka.

Wykonawca nie dopuści do skażenia farbami wód powierzchniowych i gruntowych oraz kanalizacji. Zlewki poprodukcyjne, powstające przy myciu urządzeń i pędzli oraz z samej farby, należy usuwać do izolowanych zbiorników, w celu ich naturalnej lub sztucznej neutralizacji i detoksykacji.

6. KONTROLA JAKOŚCI ROBÓT

Ogólne wymagania dotyczące kontroli jakości Robót podano w ST D-M.00.00.00. „Wymagania ogólne” pkt. 6.

6.1. Badania przed przystąpieniem do robót

Przed przystąpieniem do robót Wykonawca powinien:

- uzyskać wymagane dokumenty, dopuszczające wyroby budowlane do obrotu i powszechnego stosowania (certyfikaty zgodności, deklaracje zgodności, ew. badania materiałów wykonane przez dostawców itp.),
- sprawdzić cechy zewnętrzne gotowych materiałów.

Wszystkie dokumenty oraz wyniki badań Wykonawca przedstawia Inżynierowi do akceptacji.

6.2. Kontrola w czasie wykonywania ogrodzenia

W czasie wykonywania ogrodzenia należy zbadać zgodność wykonywanych robót opisanych w pkt. 5, m.in.:

- zgodność wykonania ogrodzenia z Dokumentacją Projektową (lokalizacja, wymiary),
- prawidłowość wykonania dołów pod słupki,
- poprawność wykonania fundamentów pod słupki,
- poprawność ustawienia słupków,
- prawidłowość wykonania ogrodzenia z siatki,

- poprawność montażu bram i furtek,
- poprawność wykonania płotków dla płazów

6.3. Badania wykonanego ogrodzeń

Przeprowadzenie jakości wykonanych robót przy odtwarzaniu ogrodzeń polega na:

- ocenie zgodności wykonania cokołów z Dokumentacją Projektową,
- ocenie zgodności wykonania przęseł, bram i furtek z Dokumentacją Projektową,
- ocenie ustawienia w pionie słupków i przęseł ogrodzenia,
- ocenie utrzymania jednakowej wysokości i linii prostej ustawienia ogrodzenia.

Wymiary fundamentów i cokołów nie powinny różnić się o:

- szerokość, nie więcej niż 10% szerokości projektowanej,
- wysokość, nie więcej niż 5% wysokości projektowanej.

7. OBMIAR ROBÓT

7.1. Ogólne zasady obmiaru robót

Ogólne zasady obmiaru robót podano w ST D-M.00.00.00 "Wymagania ogólne", pkt 7.

7.2. Jednostka obmiarowa

Jednostką obmiarową jest 1 m (metr) wykonanego ogrodzenia (łącznie z bramami i furtkami).

8. ODBIÓR ROBÓT

Ogólne zasady odbioru Robót podano w ST D-M.00.00.00. „Wymagania ogólne” pkt. 8.

Roboty uznaje się za wykonane zgodnie z dokumentacją projektową, SST i wymaganiami Inżyniera, jeżeli wszystkie pomiary i badania z zachowaniem tolerancji według pkt. 6 dały wyniki pozytywne.

9. PODSTAWA PŁATNOŚCI

9.1. Ogólne ustalenia dotyczące podstawy płatności

Ogólne ustalenia dotyczące podstawy płatności podano w ST D-M.00.00.00 "Wymagania ogólne", pkt 9.

9.2. Cena jednostki obmiarowej

Cena jednostki obmiarowej obejmuje:

- opracowanie szczegółowego projektu technicznego, przebudowy i budowy ogrodzeń i uzgodnienie go z Inżynierem i właścicielami posesji,
- prace przygotowawcze i pomiarowe,
- zakup i dostarczenie materiałów na miejsce wbudowania,
- wykonanie wykopów pod fundamenty i zagęszczenie dna wykopu,-
- wykonanie zbrojenia,
- wykonanie szalunków,
- wykonanie fundamentów i podmurówek pod ogrodzenie i zamocowanie słupków,
- naciągnięcie linek usztywniających i siatki oraz ich przymocowanie,
- zamocowanie bram i furtek,
- zamocowanie wyposażenia bram i furtek,
- malowanie,
- przeprowadzenie badań i pomiarów,
- uprzątnięcie miejsca Robót.

10. PRZEPISY ZWIĄZANE

1. PN-B-06250:1988 Beton zwykły
2. PN-EN 206-1 Beton. Część 1:Wymagania, właściwości, produkcja i zgodność,
3. PN-EN 12620+A1:2010 Kruszywa mineralne do betonu.
4. PN-EN-197-1:2002 Cement. Część 1: Skład, wymagania i kryteria zgodności dot. cementów powszechnego użytku.
5. PN-EN 1008:2004 Woda zarobowa do betonu. Specyfikacja pobierania próbek, badania i ocena przydatności wody zarobowej do betonu , w tym wody odzyskanej z procesów produkcji betonu.
6. PN-EN ISO 1461 Powłoki cynkowe nanoszone na stal metodą zanurzeniową (cynkowanie jednostkowe) Wymagania i badania
7. PN-67/M-80026:1967 Druty okrągłe ze stali niskowęglowej ogólnego przeznaczenia.

8. PN-EN 12385-1:2004 Liny stalowe - Bezpieczeństwo - Część 1: Wymagania ogólne.
9. PN-EN 12385-1+A1:2008 Liny stalowe – Bezpieczeństwo – Część 1: Wymagania ogólne (oryg.).
10. PN-69/M-80202:1969 Liny stalowe 1^o 7.
11. PN-ISO 8992:1996 Części złączne. Ogólne wymagania dla śrub, wkrętów, śrub dwustronnych i nakrętek.
12. PN-EN ISO 898-1:2001 Właściwości mechaniczne części złącznych wykonanych ze stali węglowej oraz stopowej - Śruby i śruby dwustronne.
13. BN-83/5032-02 Siatki metalowe. Siatki plecione ślimakowe
14. PN-EN 10224:2003 Rury ze stali niestopowej i osprzęt do transportu cieczy łącznie z wodą pitną przeznaczoną do celów konsumpcyjnych. Techniczne warunki dostawy (oryg.)
15. PN-EN 10244-1:2003 Drut stalowy i wyroby z drutu. Powłoki z metali nieżelaznych na drucie stalowym.
16. PN-H-84023-07:1989 Stal określonego zastosowania. Stal na rury. Gatunki
17. PN-EN 10083-1:2008 Stale do ulepszania cieplnego. Część 1: Ogólne warunki techniczne dostawy
18. PN-EN 10084:2008 Stale do nawęglania. Warunki techniczne dostawy (oryg.)
19. PN-EN 10056-1:2000 Kątowniki równoramienne i nierównoramienne ze stali konstrukcyjnej. Wymiary
20. PN-EN 10219/2007 Kształtowniki zamknięte ze szwem wykonan na zimno ze stali konstrukcyjnych niestopowych i drobnoziarnistych. Tolerancje, wymiary i wielkości statyczne.
21. PN-H-74219:1980 Rury stalowe bez szwu walcowane na gorąco ogólnego zastosowania
22. PN-EN 10210-1:2007 Kształtowniki zamknięte wykonane ze stali konstrukcyjnych niestopowych i drobnoziarnistych – Część 1: Warunki techniczne dostawy.
23. PN-EN 10025:2007 Wyroby walcowane na gorąco ze stali konstrukcyjnych.
24. PN-EN 1179:2005 Cynk i stopy cynku. Cynk pierwotny.
25. Rozporządzenie Ministra Transportu i Gospodarki Morskiej w sprawie warunków technicznych, jakim powinny odpowiadać drogi publiczne i ich usytuowanie. Dz.U. Nr 43 z dnia 14 maja 1999r
26. Katalog powtarzalnych elementów drogowych, CBPBDiM Transprojekt Warszawa 1979-1982
27. Wytyczne stosowania ogrodzeń drogowych, CBPBDiM Transprojekt Warszawa, 1990
28. Ustawa z dnia 16.04.2004 r. o wyrobach budowlanych (Dz.U. Nr. 92 z 2004r, poz. 881).

D.07.06.02 URZĄDZENIA ZABEZPIEZAJĄCE RUCH PIESZY I ROWEROWY

1. WSTĘP

1.1. Przedmiot Specyfikacji Technicznej

Przedmiotem niniejszej ST są wymagania szczegółowe dotyczące wykonania i odbioru Robót związanych z ustawieniem urządzeń zabezpieczających ruch pieszy i rowerowy w ramach **Rozbudowy skrzyżowania drogi powiatowej nr 2839W - ulicy Gościniec, z drogą gminną – ul. Rybną, w miejscowości Wola Gólkowska.**

1.2. Zakres stosowania ST

Specyfikacja Techniczna jest stosowana jako dokument przetargowy i kontraktowy przy zlecaniu i realizacji robót wymienionych w punkcie 1.1.

1.3. Zakres Robót objętych ST

Ustalenia zawarte w niniejszej ST dotyczą zasad prowadzenia robót związanych z ustawieniem urządzeń zabezpieczających ruch pieszy i rowerowy. Usytuowanie - zgodnie z Dokumentacją Projektową.

1.4. Określenia podstawowe

1.4.1. **Wygradzenia dla pieszych** - przegrody fizyczne oddzielające ruch pieszy i rowerowy od ruchu kołowego wykonane z ogrodzenia segmentowego.

1.4.2. Pozostałe określenia podane w niniejszej ST są zgodne z zamieszczonymi w ST D-M.00.00.00. "Wymagania ogólne" pkt. 1.4.

1.5. Ogólne wymagania dotyczące Robót

Ogólne wymagania dotyczące Robót podano w ST D-M.00.00.00. "Wymagania ogólne" pkt. 1.5.

2. MATERIAŁY

2.1. Ogólne wymagania dotyczące materiałów

Ogólne wymagania dotyczące materiałów, ich pozyskiwania i składowania podano w ST D-M.00.00.00. "Wymagania ogólne" pkt. 2.

2.2. Materiały do wykonania urządzeń zabezpieczających ruch

Balustrady segmentowe U-11a:

- gotowe balustrady składające się z ramy i pionowych szczeblinek; rozstaw szczeblinek nie większy niż 14cm.
- marki stalowe do mocowania balustrady do fundamentu,
- śruby

Wysokość balustrady: 1,10cm (przy chodnikach); 1,20cm (przy ścieżkach rowerowych).

Dolny poziomy element konstrukcji balustrady łączący szczebliny nie może znajdować się powyżej 0,12m od poziomu chodnika.

Balustrady powinny być wykonane w wytwórni, w elementach o długości dostosowanej do możliwości przewozowych. Człony balustrady łączone za pomocą spoin na budowie.

Balustrada wykonana ze stali S235JR zabezpieczona antykorozyjnie przez ocynkowanie ogniowe.

Powłoka cynkowa powinna odpowiadać wymaganiom PN-EN ISO 1461. Ubytki powłoki i uszkodzenia podczas montażu, nie dyskwalifikujące elementów, należy naprawić farbami wysokocynkowymi z dużą zawartością części stałych. Elementy połączeniowe (śruby) zabezpieczone antykorozyjnie przez ocynkowanie.

Wygradzenia segmentowe U-12a:

- gotowe przesła wygradzenia w postaci owalnego zamkniętego modułu wykonanego z rury o średnicy $\phi 48,3\text{mm}$ lub gotowe przesła ogrodzenia o wysokości $0,80 \div 1,20\text{m}$ i długości deklarowanej przez producenta, składające się z ramy wykonanej z kątownika $40 \times 40 \times 4\text{mm}$ (wg PN-H-93401) wypełnioną przyspawanymi do niej pionowo prętami stalowymi $\text{sr. } 10\text{mm}$ spełniającymi wymagania PN-H-93200-02 lub siatki metalowej;
- słupki stalowe z rur średnicy $\phi 60,3\text{mm}$ spełniających wymagania PN-EN 10305-1 lub innej normy zaakceptowanej przez Inżyniera, ze stali S235J0.

Wszystkie materiały użyte do budowy ogrodzenia powinny być zamówione u producenta zapewniającego wysoką jakość wykonania.

Przesła i słupki przed dostarczeniem powinny być zabezpieczone przez ocynkowanie ogniowe. Powłoka cynkowa powinna odpowiadać wymaganiom PN-EN ISO 1461 Ubytki powłoki i uszkodzenia podczas montażu, nie

dyskwalifikujące elementów, należy naprawić farbami wysokocynkowymi z dużą zawartością części stałych. Elementy połączeniowe (śruby, płaskowniki) zabezpieczone antykorozyjnie przez ocynkowanie, grubość powłoki co najmniej 8µm .

Słupki blokujące U-12c

Słupki blokujące U-12c mogą być wykonane z stali spełniającej wymagania PN-EN 10210-2 lub PN-H-74220. Średnica słupka min. 120mm. Wysokość słupka powinna wynosić od 0,60 do 0,80m. Barwa słupka blokującego powinna być biało-czerwona w formie pasów o wysokości 15cm, przy czym dolny pas powinien być biały. Słupki od góry powinny być zabezpieczone kapturkami. Słupki przed dostarczeniem powinny być zabezpieczone przez ocynkowanie ogniowe. Powłoka cynkowa powinna odpowiadać wymaganiom PN-EN ISO 1461. Przed ustawieniem na słupki należy okleić folią odblaskową naprzemian białą i czerwoną, w formie pasów o wysokości 25cm, przy czym dolny pas powinien być biały lub wyjątkowo szary. Dopuszcza się też słupki malowane farbami.

Wymagania dla rur

Rury powinny odpowiadać wymaganiom PN-H-74219, PN-H-74220 lub innej zaakceptowanej przez Inżyniera.

Powierzchnia zewnętrzna i wewnętrzna rur nie powinna wykazywać wad w postaci łusek, pęknięć, zawalcowań i naderwań. Dopuszczalne są nieznaczne nierówności, pojedyncze rysy wynikające z procesu wytwarzania, mieszczące się w granicach dopuszczalnych odchyłek wymiarowych.

Końce rur powinny być obcięte równo i prostopadle do osi rury.

Pożądane jest, aby rury były dostarczane o:

- długościach dokładnych, zgodnych z zamówieniami; z dopuszczalną odchyłką + 10 mm,
- długościach wielokrotnych w stosunku do zamówionych długości dokładnych poniżej 3 m z naddatkiem 5 mm na każde cięcie i z dopuszczalną odchyłką dla całej długości wielokrotnej, jak dla długości dokładnych.

Rury powinny być proste. Dopuszczalne miejscowe odchylenia od prostej nie powinny przekraczać 1,5 mm na 1 m długości rury.

Rury powinny być wykonane ze stali w gatunkach dopuszczonych przez normy (np. R55, R65, 18G2A): PN-H-84023-07, PN-H-84018, PN-H-84019, PN-H-84030-02.

Do ocynkowania rur stosuje się gatunek cynku Raf wg PN-H-82200.

Wymagania dla kształtowników

Kształtowniki powinny odpowiadać wymaganiom PN-H-93010. Powierzchnia kształtownika powinna być charakterystyczna dla procesu walcowania i wolna od wad, jak widoczne łuski, pęknięcia, zawalcowania i naderwania.

Dopuszczalne są usunięte wady przez szlifowanie lub dłutowanie z tym, że obrobiona powierzchnia powinna mieć łagodne wycięcia i zaokrąglone brzegi, a grubość kształtownika nie może zmniejszyć się poza dopuszczalną dolną odchyłkę wymiarową dla kształtownika.

Kształtowniki powinny być ze stali St3W lub St4W oraz mieć własności mechaniczne według PN-H-84020.

Wymagania dla elementów połączeniowych do mocowania elementów wygrodzień

Wszystkie drobne ocynkowane metalowe elementy połączeniowe przewidziane do mocowania między sobą barier i płotków jak: śruby, wkręty, nakrętki itp. powinny być czyste, gładkie, bez pęknięć, naderwań, rozwarstwień i wypukłych karbów. Własności mechaniczne elementów połączeniowych powinny odpowiadać wymaganiom PN-M-82054, PN-M-82054-03.

Śruby, wkręty, nakrętki itp. powinny być przechowywane w pomieszczeniach suchych, z dala od materiałów działających korodująco i w warunkach zabezpieczających przed uszkodzeniem.

Minimalna grubość powłoki cynkowej powinna wynosić w warunkach użytkowania:

- a) umiarkowanych - 8 µm,
- b) ciężkich - 12 µm,

zgodnie z określeniem agresywności korozyjnej środowisk według PN-H-04651

Producent jest obowiązany do załączenia dokładnej instrukcji montażu.

2.3. Materiały na fundament

Beton klasy C16/20 wg PN-EN 206-1.

3. SPRZĘT

Ogólne wymagania dotyczące sprzętu podano w ST D-M.00.00.00. "Wymagania ogólne" pkt. 3.

3.1. Sprzęt do wykonania urządzeń zabezpieczających ruch

Przy ustawianiu wygrodzeń dla pieszych należy używać następującego sprzętu:

- wiertnic do wykonywania otworów pod słupki,
- wibratorów do zagęszczania gruntu,
- sprzęt do malowania ręcznego lub natryskowego.
- sprzętu spawalniczego.

Sprzęt powinien być zatwierdzony przez Inżyniera.

4. TRANSPORT

Ogólne wymagania dotyczące transportu podano w ST D-M.00.00.00. "Wymagania ogólne" pkt.4.

Transport materiałów może odbywać się dowolnymi środkami transportu.

5. WYKONANIE ROBÓT

Ogólne zasady wykonywania Robót podano w ST D-M.00.00.00. "Wymagania ogólne" pkt.5.

5.1. Zasady wykonania wygrodzeń dla pieszych

Wykonanie wygrodzenia należy wykonywać zgodnie z zaleceniami producenta.

Lokalizacja balustrady winna być zgodna z zatwierdzonym projektem stałej organizacji ruchu. Wymiary zgodne m.in. z punktem 2.

Roboty związane z w ustawieniem balustrad obejmują wykonanie następujących czynności:

- jeśli konieczne – połączenie członów balustrady przez spawanie,
- wyznaczenie lokalizacji balustrady na podstawie Dokumentacji Projektowej,
- wykonanie dołów pod słupki balustrady,
- przygotowanie mieszanki betonowej, wykonanie fundamentów pod słupki wraz z zabetonowaniem w nich marek stalowych do zamocowania balustrady,
- zamocowanie balustrady,
- uzupełnienie ochrony antykorozyjnej.

W celu uniknięcia wydłużenia lub kurczenia się ram pod wpływem temperatury zaleca się mocować ramy do słupków za pomocą śrub i płaskowników z otworami podłużnymi. Prześwity między ramą a słupkiem nie powinny być większe niż 8 do 10 cm.

Po zamocowaniu przeseł poręczy należy sprawdzić zabezpieczenie antykorozyjne i uzupełnić ewentualne uszkodzenia. Do wykonania naprawy uszkodzenia powłoki antykorozyjnej można użyć farb wysokocynkowymi z dużą zawartością części stałych.

Złącza spawanych elementów powinny odpowiadać wymaganiom PN-EN 499.

Należy dążyć, aby odległość pomiędzy słupkami była jednakowa we wszystkich odcinkach balustrad i słupków.

6. KONTROLA JAKOŚCI ROBÓT

6.1. Ogólne zasady kontroli jakości robót

Ogólne zasady kontroli jakości Robót podano w ST D-M.00.00.00. "Wymagania ogólne" pkt. 6.

6.2. Badania przed przystąpieniem do robót

Przed przystąpieniem do robót Wykonawca powinien:

- uzyskać wymagane dokumenty, dopuszczające wyroby budowlane do obrotu i powszechnego stosowania (aprobata techniczne, certyfikaty zgodności, deklaracje zgodności, ew. badania materiałów wykonane przez dostawców itp.),
- wykonać badania właściwości materiałów przeznaczonych do wykonania robót, określone w punkcie 2,
- sprawdzić cechy zewnętrzne gotowych materiałów.

Wszystkie dokumenty oraz wyniki badań Wykonawca przedstawia Inżynierowi do akceptacji.

6.3. Badania w czasie robót

Wszystkie materiały dostarczone na budowę powinny posiadać aprobatę techniczną lub deklarację zgodności wydaną przez producenta.

W czasie wykonywania robót należy sprawdzać:

- zgodność wykonania i ustawienia urządzeń zabezpieczający ruch pieszych z dokumentacją projektową oraz warunkami określonymi w załączniku nr 4 do rozporządzenia Ministra Infrastruktury z dnia 3 lipca 2003 w sprawie szczegółowych warunków technicznych dla znaków i sygnałów drogowych oraz urządzeń bezpieczeństwa ruchu drogowego i warunków ich umieszczania na drogach (lokalizacja, wymiary),
 - poprawność wykonania wykopów pod słupki; i fundamentów pod słupki;
 - poprawność wykonania robót betonowych.
 - zgodność montażu urządzeń bezpieczeństwa ruchu zgodnie z dokumentacją projektową w zakresie lokalizacji, wymiarów,
 - prawidłowości montażu urządzeń bezpieczeństwa ruchu, zgodnie z wymaganiami instrukcji montażowej producenta.
 - wysokość ustawienia,
 - ciągłość, wygląd i grubość zabezpieczenia antykorozyjnego.
- Grubość zabezpieczenia antykorozyjnego mierzy się grubościomierzami magnetycznymi lub elektromagnetycznymi zgodnie z EN ISO 2178 i ISO 2808.

7. OBMIAR ROBÓT

7.1. Ogólne zasady obmiaru robót

Ogólne zasady obmiaru robót podano w ST DM.00.00.00 „Wymagania ogólne” pkt 7.

7.2. Jednostka obmiarowa

Jednostką obmiarową jest 1 m (metr) wygrozdzenia.

8. ODBIÓR ROBÓT

8.1. Ogólne zasady odbioru robót

Ogólne zasady odbioru robót podano w ST D-M.00.00.00 „Wymagania ogólne” pkt 8.

Roboty zostaną odebrane na podstawie oceny ustawionego wygrozdzenia dla pieszych zgodnie z tolerancjami podanymi w pkt.6.

9. PODSTAWY PŁATNOŚCI

9.1. Ogólne ustalenia dotyczące podstawy płatności

Ogólne ustalenia dotyczące podstawy płatności podano w ST DM.00.00.00 „Wymagania ogólne” pkt 9.

9.2. Cena jednostki obmiarowej

Cena jednostek obmiarowych - wymienionych w pkt 7.2 obejmuje:

- oznakowanie robót,
- prace pomiarowe i roboty przygotowawcze,
- wykonanie projektu szczegółowego wygrozdzenia w zależności od konkretnego typu i producenta wygrozdzenia,,
- zakup i dostarczenie materiałów,
- wykonanie wygrozdzenia wraz z fundamentami,
- wykonanie pomiarów i badań według wymagań ST,
- uporządkowanie terenu.

10. PRZEPISY ZWIĄZANE

1. PN-EN 206-1 Beton. Część 1: Wymagania, właściwości, produkcja i zgodność
2. PN-EN ISO 2178 Powłoki niemagnetyczne na podłożu magnetycznym -- Pomiar grubości powłok -- Metoda magnetyczna
3. PN-EN ISO 2808 Farby i lakiery -- Oznaczanie grubości powłoki
4. PN-EN 10210-2 Kształtowniki zamknięte wykonane na gorąco ze stali konstrukcyjnych niestopowych i drobnoziarnistych -- Tolerancje, wymiary i wielkości statyczne
5. PN-EN 10305-1 Rury stalowe precyzyjne -- Warunki techniczne dostawy -- Część 1: Rury bez szwu ciągnięte na zimno.
6. PN-EN 499 Spawalnictwo. Materiały dodatkowe do spawania. Elektrody otulone do ręcznego spawania łukowego stali niestopowych i drobnoziarnistych. Oznaczenie.
7. PN-B-06250 Beton zwykły.
8. PN-H-74220 Rury stalowe bez szwu ciągnięte i walcowane na zimno ogólnego zastosowania

9. PN-M-84540 Łańcuchy techniczne ogniwove o ogniwach krótkich
10. PN-M-84541 Łańcuchy techniczne ogniwove o ogniwach średnich
11. PN-M-84542 Łańcuchy techniczne ogniwove. Wymagania i badania
12. PN-M-84543 Łańcuchy techniczne ogniwove o ogniwach długich
13. Rozporządzenie Ministra Infrastruktury z dnia 3 lipca 2003 r. w sprawie szczegółowych warunków technicznych dla znaków i sygnałów drogowych – Załącznik 4: „Szczegółowe warunki techniczne dla urządzeń bezpieczeństwa ruchu drogowego i warunki ich umieszczenia na drogach”

D.08.01.01 KRAWEŻNIKI I OPORNIKI BETONOWE NA ŁAWIE Z OPOREM

1. WSTĘP

1.1. Przedmiot Specyfikacji Technicznej (ST)

Przedmiotem niniejszej Specyfikacji są wymagania dotyczące wykonania i odbioru krawężników i oporników betonowych na ławie z oporem w ramach **Rozbudowy skrzyżowania drogi powiatowej nr 2839W - ulicy Gościniec, z drogą gminną – ul. Rybną, w miejscowości Wola Gólkowska.**

1.2. Zakres stosowania Specyfikacji

Specyfikacja jest stosowana jako dokument przetargowy i kontraktowy przy zleceniu i realizacji robót wymienionych w punkcie 1.1.

1.3. Zakres robót objętych Specyfikacją

Roboty, których dotyczy specyfikacja obejmują wszystkie czynności umożliwiające i mające na celu wykonanie, kontrolę i odbiór krawężników betonowych. W zakres robót wchodzi:

- a) wykonanie ławy betonowej z oporem,
- b) ustawienie krawężników prostokątnych, ściętych 20x30x100 cm lub 15x30x100 cm,
- c) ustawienie krawężników prostokątnych „wtopionych”, ściętych 20x30x100 cm lub 15x30x100 cm,
- d) ustawienie oporników prostokątnych, 12x25x100 cm.

zgodnie z lokalizacją i układem według Dokumentacji Projektowej.

1.4. Określenia podstawowe

- 1.4.1. **Krawężniki betonowe** – prefabrykowane betonowe elementy rozgraniczające chodniki dla pieszych od jezdni.
- 1.4.2. **Opornik betonowy** – prefabrykowane betonowe elementy obramowujące nawierzchnię drogi.
- 1.4.3. **Ława** – betonowa warstwa nośna służąca do umocnienia krawężnika oraz przenosząca obciążenie krawężnika na grunt.
- 1.4.4. **Opór** – beton na zewnętrznej stronie krawężnika.
- 1.4.5. **Podsypka** – warstwa wyrównawcza z zaprawy cementowo-piaskowej ułożona bezpośrednio na ławie.
- 1.4.6. Pozostałe określenia są zgodne z obowiązującymi odpowiednimi normami i z definicjami podanymi w D-M.00.00.00. „Wymagania ogólne” pkt. 1.4.

1.5. Ogólne wymagania dotyczące robót

Ogólne wymagania dotyczące robót podano w Specyfikacji D-M.00.00.00 „Wymagania ogólne” punkt 5.

Wykonawca robót jest odpowiedzialny za jakość wykonanych robót oraz za ich zgodność z Dokumentacją Projektową, Specyfikacją i poleceniami Inżyniera.

2. MATERIAŁY

2.1. Warunki ogólne stosowania materiałów

Ogólne wymagania dotyczące materiałów, ich pozyskiwania i składowania podano w Specyfikacji D-M.00.00.00. „Wymagania ogólne” pkt. 2.

2.2. Podstawowe wymagania dotyczące materiałów

Wszystkie materiały użyte do budowy powinny pochodzić tylko ze źródeł uzgodnionych i zatwierdzonych przez Inżyniera.

Każdy typ materiału (krawężników, betonu na ławę, cementu, piasku, masy zalewowej) powinien posiadać dokument potwierdzający jego jakość na podstawie przeprowadzonych badań.

2.3. Krawężniki i oporniki betonowe

Do wykonania robót należy użyć krawężniki drogowe 20x30x100 cm lub 15x30x100 cm oraz oporniki 12x25x100 cm, gatunku I.

Należy stosować gotowe łukowe elementy prefabrykowane (krawężniki) dla wykorąglenia wysp, i krawędzi nawierzchni o promieniach równych i mniejszych od 9 m. Krzywizna tych elementów powinna odpowiadać projektowanemu promieniowi.

Krawężniki pod względem jakości powinny odpowiadać wymaganiom normy PN-EN 1340:2004 (Krawężniki betonowe).

Wymagania i metody badań (oznaczenia wg normy).

- nasiąkliwość: wartość średnia dla każdego krawężnika nie większa niż 5%,(załącznik E: Badanie nasiąkliwości) jednak decydującym kryterium jest odporność na zamrażanie /rozmarzanie
- odporność na zamrażanie/rozmarzanie: ubytek masy po badaniu „D” (załącznik D: Metoda określania odporności na zamrażanie/rozmarzanie z udziałem soli odładzającej)
- odporność na ścieranie „I”, (załącznik G: Pomiar odporności na ścieranie)
- wytrzymałość na zginanie „T”,(załącznik F Pomiar wytrzymałości na ściskanie)
- odporność na poślizg/ poślizgnięcie- wartość USRV, (załącznik I: pomiar wartości odporności na poślizg powierzchni niepolerowanej)
- wygląd, tekstura i zabarwienie krawężników betonowych powinny być zgodne z wymaganiami podanymi w PN-EN 1340, załącznik J.
- kształt i wymiary krawężników powinny być zgodne z Projektem.
- dopuszczalne odchyłki wymiarów nominalnych powinny być zgodne z wymaganiami podanymi w PN-EN 1340 zał. C.

2.4. Materiały do podsypkę i wypełnienia szczelin

Kruszywo drobne 0/2 na podsypkę piaskową lub cementowo-piaskową powinno spełniać wymagania PN-EN 13242- kategoria uziarnienia GF85.

Kruszywo drobne 0/2 do zapraw powinno spełniać wymagania PN-EN 13242- kategoria uziarnienia G_F85.

Zgodnie z wymaganiami dokumentacji projektowej należy stosować podsypkę piaskową lub cementowo-piaskową (przygotowaną w proporcji 1:4, z użyciem kruszywa drobnego, cementu CEM I 32,5 spełniającego wymagania PN-EN 197-1 oraz wody odpowiadającej wymaganiom PN-EN 1008).

Zgodnie z wymaganiami dokumentacji projektowej, do wypełnienia spoin między krawężnikami należy stosować zaprawę cementowo-piaskową (przygotowaną w proporcji 1:2 z użyciem kruszywa drobnego, cementu CEM I 32,5 spełniającego wymagania PN-EN 197-1 oraz wody odpowiadającej wymaganiom PN-EN 1008).

2.5. Ława betonowa

Do wykonania ławy betonowej pod krawężnik oraz opór należy stosować beton C 12/15 wg PN-EN 206-1. Wymagania dla cementu i wody jak w p. 2.3. Kruszywo do betonu powinno spełniać wymagania SST M-13.02.01. Ława betonowa o wymiarach jak w dokumentacji projektowej.

2.6. Materiały do wypełnienia szczelin dylatacyjnych

Do uszczelniania szczelin dylatacyjnych można stosować masy zalewowe na stosowane na gorąco lub stosowane na zimno.

2.7. Masa zalewowa (uszczelniająca)

Masy zalewowe stosowane na zimno powinny spełniać wymagania PN-EN 14188-2.

Masa uszczelniająca powinna posiadać aprobatę techniczną, wydaną przez uprawnioną jednostkę i odpowiadać wymaganiom określonym w aprobacie technicznej.

2.8. Przechowywanie i składowanie materiałów

Krawężniki i oporniki powinny być składowane w pozycji wbudowania na otwartej przestrzeni, na podłożu wyrównanym i odwodnionym z zastosowaniem podkładek i przekładek lub na paletach transportowych.

Cement można przechowywać nie dłużej niż 3 miesiące.

Kruszywa należy gromadzić w pryzmach na dobrze odwodnionym placu w warunkach zabezpieczających przed zanieczyszczeniem i przed wymieszaniem różnych rodzajów i frakcji.

3. SPRZĘT

3.1. Ogólne wymagania dotyczące sprzętu

Ogólne wymagania dotyczące sprzętu podano w Specyfikacji D-M.00.00.00. „Wymagania ogólne” pkt. 3.

Roboty można wykonywać ręcznie przy pomocy drobnego sprzętu z zastosowaniem:

- betoniarek do wytwarzania betonu i zapraw oraz przygotowania podsypki cementowo –piaskowej,
- wibratorów płytowych, ubijaków ręcznych lub mechanicznych.

4.1. Ogólne wymagania dotyczące transportu

Ogólne wymagania dotyczące transportu podano w Specyfikacji D-M.00.00.00. „Wymagania ogólne” pkt.4.

4.2. Transport krawężników

Krawężniki mogą być przewożone dowolnymi środkami transportu po osiągnięciu przez beton wytrzymałości minimum 75% wytrzymałości gwarantowanej; w trakcie transportu powinny być zabezpieczone przed przemieszczaniem się i uszkodzeniem. Należy je układać na podkładach i przekładkach drewnianych długością w kierunku osi podłużnej środka transportowego. Sposób ich załadunku na środki transportowe i zabezpieczenie przed przesunięciem w czasie jazdy powinny być zgodne z obowiązującymi przepisami.

Wszystkie elementy powinny być oznaczone. Dane ich powinny być umieszczone na palecie transportowej. W przypadku przewożenia luzem należy oznaczać w sposób trwały, co 50 sztukę. Oznaczenie na palecie powinno zawierać, co najmniej:

- oznaczenie (określenie) wyrobu,
- znak wytwórni,
- datę produkcji.

Wyprodukowaną mieszankę betonową należy dostarczać na budowę w warunkach zabezpieczających przed wysychaniem, wpływami atmosferycznymi i segregacją.

5. WYKONANIE ROBÓT

5.1. Ogólne zasady wykonania robót

Ogólne zasady wykonania robót podano w ST DM.00.00.00 „Wymagania ogólne” pkt 5.

5.2. Wykonanie koryta pod ławy

Roboty ziemne (wykopy) związane z wykonaniem koryta gruntowego pod ławę betonową z oporem, wykonane będą ręcznie. Wymiary wykopu stanowiącego koryta pod ławę, powinny odpowiadać wymiarom ławy w planie z uwzględnieniem w szerokości dna wykopu ew. konstrukcji szalunku. Geometria wykopu oraz głębokość zgodnie z „Katalogiem Powtarzalnych Elementów Drogowych”.

5.2. Ława betonowa

Ławę betonową z oporem należy wykonać w szalowaniu. Wymiary ławy betonowej dostosowane do prefabrykatu krawężnika.

W miejscach, gdzie przewiduje się ułożenie ścieku przykrawężnikowego wymiary ławy betonowej poszerzone o szerokość zewnętrzną ścieku zgodnie z dokumentacją.

Wykonanie ławy betonowej polega na rozścieleniu dowiezionego betonu oraz odpowiednim jego zagęszczeniu.

Co 50 m należy wykonać szczeliny dylatacyjne wypełnione bitumiczną masą zalewową.

Bezpośrednio po zagęszczeniu beton należy zabezpieczyć przed wyparowaniem wody. Pielęgnację należy rozpocząć przed upływem 90 min. Poprzez kilkakrotne zwilżanie wodą w ciągu dnia w czasie, co najmniej 3 dni do 7 dni w czasie suchej pogody.

5.3. Wykonanie podsypki cementowo-piaskowej pod krawężnik

Jeśli jest to niezbędne na wykonanej ławie betonowej należy rozścielić ręcznie podsypkę cementowo-piaskową prawidłowego osadzenia krawężnika.

5.3. Ustawienie krawężników

Krawężniki należy ustawiać na ławie i podsypce cementowo-piaskowej. Po ich ustawieniu należy uformować opór.

Krawężniki należy wykonywać ze spoinami szerokości 5 mm minimum, co 50m stosować szczeliny dylatacyjne nad szczelinami dylatacyjnymi ławy betonowej.

Przy układaniu krawężników na łukach o promieniach równych i mniejszych od 9 m należy stosować wyokrąglone elementy prefabrykowane. Światło krawężnika od strony jezdni powinno wynosić 12 cm, a przy przejściach dla pieszych 2cm. Dla oporników światło od strony jezdni powinno wynosić 0cm.

5.4. Wypełnianie spoin

Spoiny należy wypełniać zaprawą cementowo-piaskową 1 :2. Spoiny przed zalaniem zaprawą należy oczyścić i zmyć wodą.

Szczeliny dylatacyjne należy zalewać masą zalewową wg pkt.2.4. po ich uprzednim starannym oczyszczeniu na pełną głębokość i osuszeniu.

6. KONTROLA JAKOŚCI ROBÓT

6.1. Ogólne zasady kontroli jakości robót

Ogólne zasady kontroli jakości robót podano w Specyfikacji D-M.00.00.00 „Wymagania ogólne” pkt. 5.

6.2. Badania przed przystąpieniem do robót

Wykonawca jest odpowiedzialny za jakość materiałów przeznaczonych do wbudowania.

Przed przystąpieniem do robót Wykonawca powinien:

- uzyskać wymagane dokumenty, dopuszczające wyroby budowlane do obrotu i powszechnego stosowania (certyfikaty zgodności, deklaracje zgodności, ew. badania materiałów wykonane przez dostawców itp.),
- sprawdzić cechy zewnętrzne krawężników.

Wszystkie dokumenty oraz wyniki badań Wykonawca przedstawia Inżynierowi do akceptacji.

Sprawdzenie wyglądu zewnętrznego krawężników należy przeprowadzić na podstawie oględzin elementu przez pomiar i ocenę uszkodzeń występujących na powierzchniach i krawędziach elementu zgodnie z wymaganiami podanymi w punkcie 2.2. i ustaleniami PN-EN 1340.

6.3. Kontrola w czasie wykonywania robót

6.3.1. Sprawdzenie koryta pod ławę

Należy sprawdzić wymiary geometryczne koryta oraz zagęszczenie podłoża na dnie wykopu. Tolerancja dla szerokości wykopu wynosi ± 2 cm.

6.3.2. Sprawdzenie ław

Przy wykonywaniu ław badaniu podlegają:

- a) zgodność profilu podłużnego górnej powierzchni ław z dokumentacją projektową. Profil podłużny górnej powierzchni ławy powinien być zgodny z projektowaną niweletą. Dopuszczalne odchylenia mogą wynosić ± 1 cm na każde 100 m ławy,
- b) wymiary ław. Wymiary ław należy sprawdzić w dwóch dowolnie wybranych punktach na każde 100 m ławy. Tolerancje wymiarów wynoszą:
 - dla wysokości $\pm 10\%$ wysokości projektowanej,
 - dla szerokości $\pm 10\%$ szerokości projektowanej,
- c) równość górnej powierzchni ław. Równość górnej powierzchni ławy sprawdza się przez przyłożenie w dwóch punktach, na każde 100 m ławy, trzymetrowej łaty. Prześwit pomiędzy górną powierzchnią ławy i przyłożoną łatą nie może przekraczać 1 cm,
- d) odchylenie linii ław od projektowanego kierunku. Dopuszczalne odchylenie linii ław od projektowanego kierunku nie może przekraczać ± 2 cm na każde 100 m wykonanej ławy.

6.3.3. Sprawdzenie ustawienia krawężników

Przy ustawianiu krawężników należy sprawdzać:

- a) dopuszczalne odchylenia linii krawężników w poziomie od linii projektowanej, które wynosi ± 1 cm na każde 100 m ustawionego krawężnika,
- b) dopuszczalne odchylenie niwelety górnej płaszczyzny krawężnika od niwelety projektowanej, które wynosi ± 1 cm na każde 100m ustawionego krawężnika,
- c) równość górnej powierzchni krawężników, sprawdzane przez przyłożenie w dwóch punktach na każde 100 m krawężnika, trzymetrowej łaty, przy czym prześwit pomiędzy górną powierzchnią krawężnika i przyłożoną łatą nie może przekraczać 1cm,
- d) dokładność wypełnienia spoin bada się co 10 metrów. Spoiny muszą być wypełnione całkowicie na pełną głębokość.

7. OBMIAR ROBÓT

7.1. Ogólne zasady obmiaru robót

Ogólne zasady obmiaru robót podano w ST D-M.00.00.00 „Wymagania ogólne” pkt 7.

7.2. Jednostka obmiarowa

Jednostką obmiarową jest 1 m (metr):

- a) ustawionego krawężnika betonowego o wymiarach wg Dokumentacji projektowej na ławie betonowej z oporem,
- b) ustawionego krawężnika betonowego o wymiarach wg Dokumentacji projektowej na ławie betonowej „na płask”
- c) ustawionego opornika betonowego o wymiarach wg Dokumentacji projektowej na ławie betonowej z oporem,

8. ODBIÓR ROBÓT

8.1. Ogólne zasady odbioru robót

Ogólne zasady odbioru robót podano w ST D-M.00.00.00 „Wymagania ogólne” pkt 8.

Roboty uznaje się za wykonane zgodnie z ST, Dokumentacją Projektową i poleceniami Inżyniera, jeżeli wszystkie pomiary z zachowaniem tolerancji wg pkt 6 dały wyniki pozytywne.

9. PODSTAWA PŁATNOŚCI

9.1. Ogólne ustalenia dotyczące podstawy płatności

Ogólne ustalenia dotyczące podstawy płatności podano w ST D-M.00.00.00 „Wymagania ogólne” pkt 9.

9.2. Cena jednostki obmiarowej

Cena 1 m (metra) wykonanego krawężnika i opornika betonowego obejmuje:

- prace pomiarowe i oznakowanie robót,
- zakup i dostarczenie potrzebnych materiałów,
- wykonanie wykopu pod ławę i ustawienie szalunku,
- rozścielenie i zagęszczenie betonu, pielęgnacja betonu i rozbiórka szalunku,
- ustawienie krawężników na podsypce cementowo-piaskowej na ławie z oporem,
- zaspoinowanie krawężników zaprawą i pielęgnacja wodą spoin,
- wypełnienie szczelin masą zalewową,
- zasypianie zewnętrznej ściany gruntem i ubicie,
- przeprowadzenie wymaganych pomiarów i badań.

10. PRZEPISY ZWIĄZANE

PN-EN 1340:2004/ PN-EN 1340:2004/AC Krawężniki betonowe. Wymagania i metody badań

PN-EN 206-1 Beton – Część 1 – Wymagania, właściwości, produkcja i zgodność

PN-EN 197-1:2002 Cement. Część 1: Skład, wymagania i kryteria zgodności dotyczące cementu powszechnego użytku

PN-EN 197-2:2002 Cement - Część 2: Ocena zgodności

PN-EN 12620/PN-EN 12620+A1:2010 Kruszywa do betonu

PN-EN 1008:2004 Woda zarobowa do betonu. Specyfikacja pobierania próbek, badania i ocena przydatności wody zarobowej do betonu, w tym wody odzyskanej z procesów produkcji betonu.

PN-88/B-06250 Beton zwykły

PN-EN 13139 Kruszywa do zapraw

PN-EN 13242 Kruszywa do niezwiązanych i związanych hydraulicznie materiałów stosowanych w obiektach budowlanych i budownictwie drogowym

PN-B-24005:1997 Asfaltowa masa zalewowa.

BN-74/6771-04 Drogi samochodowe. Masa zalewowa

BN-64/8845-02 Krawężniki uliczne. Warunki techniczne wstawienia i odbioru.

BN-80/6775-03/01 Prefabrykaty budowlane z betonu. Elementy nawierzchni dróg, ulic, parkingów i torowisk tramwajowych. Wspólne wymagania i badania.

BN-80/6775-03/04 Prefabrykaty budowlane z betonu. Elementy nawierzchni dróg, ulic, parkingów i torowisk tramwajowych. Krawężniki i obrzeża.

KPED - Katalog Powtarzalnych Elementów Drogowych CBPBDiM "Transprojekt", Warszawa 1979 – 1982

D.08.01.02 KRAWEŻNIKI KAMIENNE

1. WSTĘP

1.1. Przedmiot Specyfikacji Technicznej (ST)

Przedmiotem niniejszej Specyfikacji są wymagania dotyczące wykonania i odbioru krawężników kamiennych w ramach **Rozbudowy skrzyżowania drogi powiatowej nr 2839W - ulicy Gościniec, z drogą gminną – ul. Rybną, w miejscowości Wola Gołkowska.**

1.2. Zakres stosowania Specyfikacji

Specyfikacja jest stosowana jako dokument przetargowy i kontraktowy przy zleceniu i realizacji robót wymienionych w punkcie 1.1.

1.3. Zakres robót objętych Specyfikacją

Roboty, których dotyczy specyfikacja obejmują wszystkie czynności umożliwiające i mające na celu wykonanie, kontrolę i odbiór krawężników kamiennych. W zakres robót wchodzi:

- a) wykonanie ławy betonowej z oporem,
- b) ustawienie krawężników prostokątnych, ściętych 20x35x100 cm
- c) ustawienie krawężników prostokątnych „na płask”, ściętych 20x35x100 cm

zgodnie z lokalizacją i układem według Dokumentacji Projektowej.

1.4. Określenia podstawowe

- 1.4.1. **Krawężniki kamienne** - belki kamienne ograniczające chodniki dla pieszych, pasy dzielące, wyspy kierujące oraz nawierzchnie drogowe.
- 1.4.2. **Ława** – betonowa warstwa nośna służąca do umocnienia krawężnika oraz przenosząca obciążenie krawężnika na grunt.
- 1.4.3. **Opór** – beton na zewnętrznej stronie krawężnika.
- 1.4.4. **Podsypka** – warstwa wyrównawcza z zaprawy cementowo-piaskowej ułożona bezpośrednio na ławie.
- 1.4.5. Pozostałe określenia są zgodne z obowiązującymi odpowiednimi normami i z definicjami podanymi w D-M.00.00.00. „Wymagania ogólne” pkt. 1.4.

1.5. Ogólne wymagania dotyczące robót

Ogólne wymagania dotyczące robót podano w Specyfikacji D-M.00.00.00 „Wymagania ogólne” punkt 5. Wykonawca robót jest odpowiedzialny za jakość wykonanych robót oraz za ich zgodność z Dokumentacją Projektową, Specyfikacją i poleceniami Inżyniera.

2. MATERIAŁY

2.1. Ogólne wymagania dotyczące materiałów

Ogólne wymagania dotyczące materiałów, ich pozyskiwania i składowania, podano w ST D-M-00.00.00 „Wymagania ogólne” pkt 2.

Wszystkie materiały użyte do budowy powinny pochodzić tylko ze źródeł uzgodnionych i zatwierdzonych przez Inżyniera.

2.2. Krawężniki z kamienia naturalnego wg PN-EN 1343

Należy stosować krawężniki granitowe klasy 1 odpowiadające wymaganiom PN-EN 1343

Należy stosować gotowe łukowe elementy (krawężniki) dla wykorąglenia wysp i krawędzi nawierzchni o promieniach równych i mniejszych od 25 m. Krzywizna tych elementów powinna odpowiadać projektowanemu promieniowi.

Wymagane cechy fizyczne bloku kamiennego, z którego należy wykonać krawężniki:

- odporność na zamrażanie/rozmarzanie, -klasa 1
- wytrzymałość na zginanie – w zależności od przeznaczenia, zgodnie z zał. B;
- nasiąkliwość – deklarowana przez producenta, ale nie większa niż $\leq 0,5\%$
- wytrzymałość na ściskanie w stanie powietrzno-suchym, co najmniej 130MPa;

Wygląd krawężników z kamienia naturalnego powinien być zgodny z wymaganiami podanymi w PN-EN 1343 punkt 4.5 – 4.7.

Kształt i wymiary krawężników zgodnie z Projektem.

Dopuszczalne odchyłki wymiarów nominalnych powinny być zgodne z wymaganiami podanymi w PN-EN 1343 punkt 4.2.

2.3. Materiały na podsypkę i do zapraw

Wymagania jak w ST D-08.01.01.

2.4. Ława betonowa

Wymagania jak w ST D-08.01.01.

2.5. Masa zalewowa

Wymagania jak w ST D-08.01.01.

3. SPRZĘT

3.1. Ogólne wymagania dotyczące sprzętu

Ogólne wymagania dotyczące sprzętu podano w STWiORB D-M-00.00.00 „Wymagania ogólne” pkt 3.
Wybór sprzętu do wykonania robót związanych z niniejszymi SWiORB należy do Kierownika Budowy.
Jakikolwiek sprzęt, rusztowania, maszyny lub narzędzia nie gwarantujące spełnienia wymagań jakościowych Robót i bezpieczeństwa zostaną przez Inżyniera zdyskwalifikowane i nie zostaną dopuszczone do Robót.
Roboty można wykonywać ręcznie przy pomocy drobnego sprzętu z zastosowaniem:
– betoniarek do wytwarzania zapraw oraz przygotowania podsypki cementowo-piaskowej,
– wibratorów płytowych, ubijaków ręcznych lub mechanicznych.

4. TRANSPORT

4.1. Ogólne wymagania dotyczące transportu

Ogólne wymagania dotyczące transportu podano w STWiORB D –M-00.00.00 „Wymagania ogólne” pkt 4.
Wybór sposobu transportu i wybór środków transportu należą do Kierownika Budowy, z zastrzeżeniem, że transport wyrobów oraz materiałów przeznaczonych do wbudowania i wykonania robót nie mogą powodować zanieczyszczenia (materiałów i wyrobów), obniżenia ich jakości lub uszkodzeń.
Krawężniki kamienne mogą być przewożone dowolnymi środkami transportowymi. Krawężniki należy układać na podkładach drewnianych, rzędami, długością w kierunku jazdy środka transportowego. W celu zabezpieczenia powierzchni obrobionych przed bezpośrednim stykiem, należy je do transportu zabezpieczyć przekładkami splecionymi ze słomy lub wełny drzewnej, przy czym grubość tych przekładek nie powinna być mniejsza niż 5cm.

5. WYKONANIE ROBÓT

5.1. Ogólne zasady wykonania robót

Ogólne zasady wykonania robót podano w ST D-M-00.00.00 „Wymagania ogólne” pkt 5.

5.2. Wykonanie koryta pod ławy

Roboty ziemne (wykopy) związane z wykonaniem koryta gruntowego pod ławę betonową z oporem, wykonane będą ręcznie. Wymiary wykopu stanowiącego koryto pod ławę, powinny odpowiadać wymiarom ławy w planie z uwzględnieniem w szerokości dna wykopu ew. konstrukcji szalunku.

5.3. Ława betonowa

Przed przystąpieniem do wytworzenia betonu na ławę betonową z oporem, Wykonawca jest zobowiązany do przygotowania receptury na beton. Receptura powinna być opracowana dla konkretnych materiałów w oparciu o normę PN-EN 206-1, zaakceptowana wcześniej przez Inżyniera.

Wykonanie ławy betonowej polega na rozścieleniu dowiezionego betonu oraz odpowiednim jego zagęszczeniu. Wykonana ława wraz z oporem po zagęszczeniu betonu powinna odpowiadać wymiarom oraz kształtem zgodnie z

Dokumentacją Projektową.

5.4. Wykonanie podsypki piaskowej lub cementowo-piaskowej

Na wykonanej ławie należy rozścielić ręcznie podsypkę piaskową lub cementowo-piaskową grubości 5cm, celem prawidłowego osadzenia krawężnika.

5.5. Wbudowanie krawężników kamiennych

Wbudowanie krawężników powinno być zgodne z dokumentacją projektową.

5.6. Wypełnienie spoin między krawężnikami

Spoiny między krawężnikami po oczyszczeniu należy wypełnić zaprawą cementowo-piaskową. Dla zabezpieczenia przed wpływami temperatury krawężniki ustawione na podsypce cementowo-piaskowej i o spoinach zalanych zaprawą należy zalewać co 50 m bitumiczną masą zalewową nad szczeliną dylatacyjną ławy.

6. KONTROLA JAKOŚCI ROBÓT

6.1. Ogólne zasady kontroli jakości robót

Ogólne zasady kontroli jakości robót podano w STWiORB D-M-00.00.00 „Wymagania ogólne” pkt 6.

6.2. Badania przed przystąpieniem do robót

Wykonawca jest odpowiedzialny za jakość materiałów przeznaczonych do wbudowania.

Przed przystąpieniem do robót Wykonawca powinien:

- uzyskać wymagane dokumenty, dopuszczające wyroby budowlane do obrotu i powszechnego stosowania (certyfikaty zgodności, deklaracje zgodności, ew. badania materiałów wykonane przez dostawców itp.),
- sprawdzić cechy zewnętrzne krawężników.

Wszystkie dokumenty oraz wyniki badań Wykonawca przedstawia Inżynierowi do akceptacji.

Sprawdzenie wyglądu zewnętrznego krawężników należy przeprowadzić na podstawie oględzin elementu przez pomiar i ocenę uszkodzeń występujących na powierzchniach i krawędziach elementu zgodnie z wymaganiami PN-EN 1343.

6.3. Badania w czasie robót

6.3.1. Sprawdzenie koryta pod ławę

Należy sprawdzić wymiary geometryczne koryta oraz zagęszczenie podłoża na dnie wykopu. Tolerancja dla szerokości wykopu wynosi ± 2 cm.

6.3.2. Sprawdzenie ław

Przy wykonywaniu ław, badaniu podlegają:

- a) zgodność profilu podłużnego górnej powierzchni ław z dokumentacją projektową.
Profil podłużny górnej powierzchni ławy powinien być zgodny z projektowaną niweletą. Dopuszczalne odchylenia mogą wynosić ± 1 cm na każde 100m ławy,
- b) wymiary ław.
Wymiary ław należy sprawdzić w dwóch dowolnie wybranych punktach na każde 100m ławy. Tolerancje wymiarów wynoszą:
 - dla wysokości $\pm 10\%$ wysokości projektowanej,
 - dla szerokości $\pm 10\%$ szerokości projektowanej,
- c) równość górnej powierzchni ław.
Równość górnej powierzchni ławy sprawdza się przez przyłożenie w dwóch punktach, na każde 100m ławy, trzymetrowej łaty. Prześwit pomiędzy górną powierzchnią ławy i przyłożoną łatą nie może przekraczać 1cm,
- d) Odchylenie linii ław od projektowanego kierunku. Dopuszczalne odchylenie linii ław od projektowanego kierunku nie może przekraczać ± 2 cm na każde 100m wykonanej ławy.

6.3.3. Sprawdzenie ustawienia krawężników

Przy ustawianiu krawężników należy sprawdzać:

- a) dopuszczalne odchylenia linii krawężników w poziomie od linii projektowanej, które wynosi ± 1 cm na każde 100m ustawionego krawężnika,
- b) dopuszczalne odchylenie niwelety górnej płaszczyzny krawężnika od niwelety projektowanej, które wynosi ± 1 cm na każde 100m ustawionego krawężnika,
- c) równość górnej powierzchni krawężników, sprawdzane przez przyłożenie w dwóch punktach na każde 100m krawężnika, trzymetrowej łaty, przy czym prześwit pomiędzy górną powierzchnią krawężnika i przyłożoną łatą nie może przekraczać 1cm,
- d) dokładność wypełnienia spoin bada się, co 10metrów. Spoiny muszą być wypełnione całkowicie na pełną głębokość.

7. OBMIAR ROBÓT

7.1. Ogólne zasady obmiaru robót

Ogólne zasady obmiaru robót podano w ST D-M-00.00.00 „Wymagania ogólne” pkt.7

7.2. Jednostka obmiarowa

Jednostką obmiarową jest 1 m (metr):

- a) ustawionego krawężnika kamiennego o wymiarach wg Dokumentacji projektowej na ławie betonowej z oporem,
- b) ustawionego krawężnika kamiennego o wymiarach wg Dokumentacji projektowej na ławie betonowej „na płask”

8. ODBIÓR ROBÓT

Ogólne zasady odbioru robót podano w STWiORB D-M-00.00.00 „Wymagania ogólne” pkt 8.

9. PODSTAWA PŁATNOŚCI

9.1. Ogólne ustalenia dotyczące podstawy płatności

Ogólne ustalenia dotyczące podstawy płatności podano w ST D-M-00.00.00 „Wymagania ogólne” pkt 9.

9.2. Cena jednostki obmiarowej

Cena wykonania 1 m krawężnika kamiennego obejmuje:

- prace pomiarowe i roboty przygotowawcze,
- zakup i dostarczenie materiałów na miejsce wbudowania,
- wykonanie wykopu pod ławę,
- ewentualnie, wykonanie szalunku,
- wykonanie ławy,
- ustawienie krawężników na podsypce,
- wypełnienie spoin,
- zasypanie zewnętrznej ściany krawężnika gruntem i ubicie,
- przeprowadzenie badań i pomiarów wymaganych w specyfikacji technicznej.

10. PRZEPISY ZWIĄZANE

PN-EN 12670:2002 Kamień naturalny. Terminologia

PN-EN 13139:2003 Kruszywa do zapraw

PN-EN 12620/ PN-EN 12620+A1 Kruszywa do betonu

PN-EN 197-1:2002 Cement. Część 1: Skład, wymagania i kryteria zgodności dotyczące cementu powszechnego użytku

PN-EN 206-1:2003 Beton. Część 1: Wymagania, właściwości, produkcja i zgodność (W okresie przejściowym można stosować PN-B-06250:1988 Beton zwykły)

PN-EN 1343:2003 Krawężniki z kamienia naturalnego do zewnętrznych nawierzchni drogowych. Wymagania i metody badań

PN-EN 12371:2002 Metody badań kamienia naturalnego – Oznaczanie mrozoodporności

PN-EN 12372:2001 Metody badań kamienia naturalnego – Oznaczanie wytrzymałości na zginanie pod działaniem siły skupionej

PN-EN 12407:2001 Metody badań kamienia naturalnego – Badania petrograficzne

PN-EN 13755 Metody badań kamienia naturalnego – oznaczanie nasiąkliwości przy ciśnieniu atmosferycznym.

PN-EN 1008:2004 Woda zarobowa do betonu. Specyfikacja pobierania próbek, badanie i ocena przydatności wody zarobowej do betonu, w tym wody odzyskanej z procesów produkcji betonu

PN-EN 13242 Kruszywa do niezwiązanych i związanych hydraulicznie materiałów stosowanych w obiektach budowlanych i budownictwie drogowym

BN-88/6731-08 Cement. Transport i przechowywanie.

PN-B-14501 Zaprawy budowlane zwykłe.

BN-74/6771-04 Drogi samochodowe. Masa zalewowa. Katalog szczegółów drogowych ulic, placów i parków miejskich, Centrum Techniki Budownictwa Komunalnego, Warszawa 1987

Katalog szczegółów drogowych ulic, placów i parków miejskich, Centrum Techniki Budownictwa Komunalnego, Warszawa 1987

D.08.02.02 CHODNIKI Z BETONOWEJ KOSTKI BRUKOWEJ

1. WSTĘP

1.1. Przedmiot Specyfikacji Technicznej (ST)

Przedmiotem niniejszej Specyfikacji Technicznej są wymagania dotyczące wykonania i odbioru robót związanych z wykonaniem chodników z betonowej kostki brukowej wraz z podbudową w ramach **Rozbudowy skrzyżowania drogi powiatowej nr 2839W - ulicy Gościniec, z drogą gminną – ul. Rybną, w miejscowości Wola Gołkowska.**

1.2. Zakres stosowania ST

Szczegółowa Specyfikacja Techniczna jest stosowana jako dokument przetargowy i kontraktowy przy zleceniu i realizacji robót wymienionych w punkcie 1.1

1.3. Zakres robót objętych ST

Ustalenia zawarte w niniejszej specyfikacji dotyczą zasad prowadzenia robót związanych z wykonaniem chodników z betonowej kostki brukowej gr. 8 cm na podsypce cementowo-piaskowej o grubości zgodnej z Dokumentacją projektową, podbudowie z kruszywa łamanego stab. mech. gr. 10 cm i warstwie odsączającej gr. 10 cm wraz z niezbędnym zakresem robót przygotowawczych i ziemnych.

1.4. Określenia podstawowe

Określenia podstawowe podane w niniejszej ST są zgodne z obowiązującymi odpowiednimi normami i z definicjami podanymi w ST D-M.00.00.00 „Wymagania ogólne”, pkt 1.4

1.4.1. **Betonowa kostka brukowa** – prefabrykowane elementy budowlane, przeznaczone do budowy warstwy ścieralnej nawierzchni, wykonane metoda wibroprasowania z betonu niezbrojonego lub niebarwionego lub barwionego, jedno- lub dwuwarstwowego charakteryzujący się kształtem, który umożliwia wzajemne przystawianie elementów.

1.4.2. **Spoina** – odstęp pomiędzy przylegającymi elementami (kostkami) wypełniony określonymi materiałami wypełniającymi.

1.5. Ogólne wymagania dotyczące robót

Ogólne wymagania dotyczące robót podano w ST D-M.00.00.00 „Wymagania ogólne” pkt 1.5.

2. MATERIAŁY

2.1. Ogólne wymagania dotyczące materiałów

Ogólne wymagania dotyczące materiałów podano w ST D-M.00.00.00 „Wymagania ogólne” pkt 2.

2.2. Materiały do wykonania chodników

Materiałami stosowanymi przy wykonaniu chodnika według zasad niniejszej ST są:

- betonowa kostka brukowa,
- betonowe płyty dotykowe (z wypustkami),
- piasek na podsypkę i do zamulania spoin,
- kruszywo łamane na podbudowę stabilizowaną mechanicznie,
- kruszywo na warstwie odsączającej,
- materiały do robót ziemnych,
- cement,
- woda,

2.3. Betonowa kostka brukowa

Wykonawca proponuje szczegóły kostki betonowej (kształt, kolor, faza/mikrofaza/bezfazowa, wzór) i uzyska akceptację Inżyniera.

Betonowa kostka brukowa powinna odpowiadać wymaganiom normy PN-EN 1338 zgodnie z poniższymi wskazaniami:

Lp	Cecha	Załącznik Normy	Wymaganie
	<u>Kształt i wymiary</u>		
1	Dopuszczalne odchyłki w mm od zadeklarowanych wymiarów kostki, dla grubości: < 100 mm ≥ 100 mm	C	Długość, szerokość, grubość ± 2,0 mm, ± 2,0 mm, ± 3,0 mm, ± 3,0 mm, ± 3,0 mm, ± 4,0 mm, Różnica pomiędzy dwoma pomiarami grubości tej samej kostki pominna nie przekraczać 3 mm
2	Odchyłki płaskości i pofalowania (jeśli maksymalne wymiary kostki przekraczają 300 mm), przy długości pomiarowej:	C	Maksymalna (w mm): 300 mm – wypukłość 1,5; wklęsłość 1,0 400 mm – wypukłość 2,0; wklęsłość 1,5
	<u>Właściwości fizyczne i mechaniczne</u>		
3	Odporność na zamrażanie/rozmarzanie z udziałem soli odładzających (wg klasy 3, zał D)	D	Ubytek masy po badaniu: wartość średnia nie więcej niż 1,0 kg/m ² , przy czym każdy pojedynczy wynik < 1,5 kg/m ²
4	Wytrzymałość na rozciąganie przy rozłupywaniu	F	Wytrzymałość charakterystyczna T ≥ 3,6 MPa. Każdy pojedynczy wynik powyżej 2,9 MPa i nie powinien wykazywać obciążenia niszczącego mniejszego niż 250 N/mm długości rozłupania.
5	Trwałość (ze względu na wytrzymałość)	F	Kostki mają zadawalającą trwałość (wytrzymałość) jeśli spełnione są wymagania punktu 2.2. oraz istnieje konserwacja
6	Odporność na ścieranie (wg klasy 3 oznaczenia zał. H normy)	G i H	<ul style="list-style-type: none"> • Pomiar wykonany na tarczy szerokiej ścierniej, wg zał. G normy – badanie podstawowe =< 23 mm • Pomiar wykonany na tarczy Bohmego wg zał. H normy (badanie alternatywne =< 20 000 mm³/5 000 mm²)
7	Odporność na poślizg/poślizgnięcie	I	<p>c. jeśli górna powierzchnia kostki nie była szlifowana lub polerowana – zadawalająca odporność</p> <p>d. jeśli wyjątkowo wymaga się podania wartości odporności na poślizg/poślizgnięcie – należy zadeklarować minimalną jej wartość mierzoną wg zał. I normy (wahadłowym przyrządem do badania tarcia)</p>

Kostki kolorowe powinny być barwione substancjami odpornymi na działanie czynników atmosferycznych, światła (w tym promieniowania UV) i silnych alkaliów (m.in. cementu, który przy wypełnieniu spoin zaprawą cementowo-piaskową nie może odbarwiać kostek). Zaleca się stosowanie środków stabilnie barwiących zaczyn cementowy w kostce, np. tlenki żelaza, tlenek chromu, tlenek tytanu, tlenek kobaltowo-glinowy (nie należy stosować do barwienia: sadz i barwników organicznych).

Uwaga: Naloty wapienne (wykwity w postaci białych plam) mogą pojawić się na powierzchni kostek w początkowym okresie eksploatacji. Powstają one w wyniku naturalnych procesów fizykochemicznych występujących w betonie i zanikają w trakcie użytkowania w okresie do 2-3 lat.

2.2. Betonowe płyty „dotykowe” (wskaznikowe)

Do wykonania robót należy użyć płyty chodnikowe betonowe koloru żółtego o wymiarach 35x35x8cm lub 40x40x8cm z wypustkami "dotykowe" spełniające wymagania dla klasy 2 PN-EN 1339, tj: - beton klasy min. C25/30 (B30):

- nasiąkliwość: < 5% [B]
- wytrzymałości na zginanie: charakterystyczna: min. 4,0 MPa, minimalna 3,2 MPa [T]
- odporność na ścieranie: :poniżej 26mm [G]
- odporność na niszczenie, klasa obciążenia niszczącego: 140 [14]

Górna powierzchnia płyt nie powinna wykazywać wad takich jak rysy lub odpryski.

Kolor płyt żółty o barwie RAL 1002 lub bardziej jaskrawej.

Wypustki wg wzoru „karo”.

Krawędzie elementów powinny być równe i proste. Tekstura i kolor powierzchni górnej (licowej) powinny być jednorodne, struktura zwarta.

Dopuszczalne odchyłki wymiarów:

- długość i szerokość: ± 2 mm,
- grubość: ± 3 mm

Dopuszczalne wady i uszkodzenia:

- maksymalna wypukłość powierzchni górnej: 2,5 mm
- maksymalna wklęsłość powierzchni górnej: 1,5 mm
- szczyrby i uszkodzenia krawędzi i naroży ograniczających powierzchnie górne (ścieralne) - niedopuszczalne,
- szczyrby i uszkodzenia krawędzi i naroży ograniczających pozostałe powierzchnie: maksimum 2 o długości maksymalnej 20 mm i maksymalnej głębokości 6 mm.

Sprawdzenie wyglądu zewnętrznego należy przeprowadzić na podstawie oględzin elementu poprzez pomiar i policzenie uszkodzeń występujących na powierzchniach i krawędziach elementu. Pomiarów należy dokonywać zgodnie z PN-EN 1339.

Dla dostarczonych betonowych płyt brukowych należy podać następujące dane:

- identyfikacja producenta lub zakładu,
- określenie klasy
- numer normy
- identyfikacja wyrobu.

Powyższe dane należy podać na dokumentach dostawy oraz na 0,5% płyt brukowych z co najmniej jednym oznaczeniem elementu na opakowaniu.

Ponieważ norma PN-EN 1339 w zasadzie nie uwzględnia płyt brukowych o dodatkowych cechach umożliwiających rozpoznawalność ich dotykowo lub wzrokowo producent może przedstawić deklarację zgodności ich z odpowiednimi normami DIN. Płytki nie mogą mieć jednak właściwości fizycznych i mechanicznych gorszych niż podane w PN-EN 1339.

2.3. Materiały na podsypkę, wypełnienia szczelin warstwa odsączająca

Należy stosować mieszankę cementowo-piaskową:

- dla podsypki: mieszankę cementowo-piaskową w stosunku 1:4 z cementu powszechnego użytku klasy 32,5 wg PN-EN 197-1 i z kruszywa drobnego spełniającego wymagania PN-EN 13242 pod względem uziarnienia (kategoria uziarnienia G_F85), wody wg PN-EN 1008
- dla wypełnienia szczelin: mieszankę cementowo-piaskową w stosunku 1:2 z cementu powszechnego użytku klasy 32,5 wg PN-EN 197-1 i z kruszywa drobnego spełniającego wymagania PN-EN 13139, wody wg PN-EN 1008; lub
- dla wypełnienia szczelin: kruszywo drobne (piasek) spełniające wymagania PN-EN 13242 pod względem uziarnienia (kategoria uziarnienia G_F85).

2.3. Podbudowa z kruszywa stabilizowanego mechanicznie

Podbudowa z kruszywa stabilizowanego mechanicznie gr. 10 cm powinna być zgodna z Dokumentacją Projektową oraz spełniać wymagania określone w ST D.04.04.02

2.4. Warstwa odsączająca

Warstwa odsączająca grubości 10 cm powinna być zgodna z Dokumentacją Projektową oraz spełniać wymagania określone w ST D.04.02.02 „Warstwa mrozoochronna”

2.5. Roboty ziemne

Roboty ziemne powinny być wykonane zgodnie z ST D.02.00.00 „Roboty ziemne”

2.7. Przechowywanie i składowanie materiałów

Kostki betonowe i płyty chodnikowe powinny być składowane w pozycji wbudowania na otwartej przestrzeni, na podłożu wyrównanym i odwodnionym z zastosowaniem podkładek i przekładek lub na paletach transportowych. Piasek należy gromadzić w przyzmacz na dobrze odwodnionym placu w warunkach zabezpieczających go zanieczyszczeniem i przed wymieszaniem różnych rodzajów i frakcji.

3. SPRZĘT

3.1. Ogólne wymagania dotyczące sprzętu

Ogólne wymagania dotyczące sprzętu podano w ST D-M.00.00.00 „Wymagania ogólne” pkt 3.

Dodatkowo sprzęt podany w STWiOR:

- D.04.04.02 - Podbudowie z mieszanki niezwiązanej (kruszywo łamane stabilizowane mechanicznie) 0/31.5, C90/3
- D.04.02.02 – Warstwa odsączająca
- D.02.00.00 – Roboty ziemne

4. TRANSPORT

4.1. Ogólne wymagania dotyczące transportu

Ogólne wymagania dotyczące transportu podano w ST D-M.00.00.00 „Wymagania ogólne” pkt 4.

4.2. Transport kostki betonowej

Kostkę betonową można transportować tylko na paletach dowolnymi środkami transportowymi po osiągnięciu przez beton wytrzymałości na ściskanie co najmniej 15 MPa. Kostki w trakcie transportu powinny być zabezpieczone przed przemieszczaniem się i uszkodzeniem.

5. WYKONANIE ROBÓT

Ogólne zasady wykonania robót podano w ST D-M.00.00.00 „Wymagania ogólne” pkt 5.

5.1. Rozwiązanie sytuacyjno-wysokościowe

Wykonawca dostosuje wysokościowo chodniki do istniejących ogrodzeń, wjazdów, zjazdów, terenu z zachowaniem płynności spadków podłużnych. Maksymalny spadek podłużny dla chodników nie może przekraczać 6%.

Wykonawca przedkłada odpowiednie propozycje typu, kształtu, wymiaru i koloru kostek oraz desenia/wzoru ich układania do zaakceptowania Inżynierowi. Przed ostatecznym zaakceptowaniem kształtu, koloru oraz desenia układania kostek, Inżynier może polecić Wykonawcy ułożenie po 1 m² wstępnie wybranych kostek.

Wyznaczenie chodnika w terenie wykonywać zgodnie z D.01.01.01.

5.2. Roboty ziemne i podbudowa.

Roboty ziemne i warstwy podbudowy powinny być wykonana zgodnie z Dokumentacją Projektową i odpowiednimi ST (D.02.00.00, D.04.02.02, D.04.04.02).

5.3. Podsypka

Grubość podsypki powinna po zagęszczeniu być zgodna z Dokumentacją projektową. Dopuszczalne odchyłki od zaprojektowanej grubości podsypki nie powinny przekraczać ± 1 cm.

Podsypkę cementowo-piaskową przygotowuje się w betoniarkach, a następnie rozściela się na uprzednio zwilżonej podbudowie lub w korycie, przy zachowaniu:

- współczynnika wodnocementowego od 0,25 do 0,35,
- wytrzymałości na ściskanie nie mniejszej niż $R_7 = 10$ MPa, $R_{28} = 14$ MPa.

Wilgotność układanej podsypki powinna być taka, aby po ściśnięciu podsypki w dłoni podsypka nie rozsypywała się i nie było na dłoni śladów wody, a po naciśnięciu palcami podsypka rozsypywała się. Rozścielenie podsypki cementowo-piaskowej powinno wyprzedzać układanie nawierzchni z kostek od 3 do 4 m. Rozścielona podsypka powinna być wyprofilowana i zagęszczona w stanie wilgotnym, lekkimi walcami (np. ręcznymi) lub zagęszczarkami wibracyjnymi.

Jeśli podsypka jest wykonana z suchej zaprawy cementowo-piaskowej to po zawałowaniu nawierzchni należy ją poleć wodą w takiej ilości, aby woda zwilżyła całą grubość podsypki.

Rozścielenie podsypki z suchej zaprawy może wyprzedzać układanie nawierzchni z kostek o około 20 m.

Całkowite ubicie nawierzchni i wypełnienie spoin zaprawą musi być zakończone przed rozpoczęciem wiązania cementu w podsypce.

5.4. Układanie brukowej kostki betonowej

Warstwa nawierzchni z kostki powinna być wykonana z elementów o jednakowej grubości. Na większym fragmencie robót zaleca się stosować kostki dostarczone w tej samej partii materiału, w której niedopuszczalne są różne odcienie wybranego koloru kostki. Kostkę układa się około 1,5cm wyżej od projektowanej niwelety,

ponieważ po procesie ubijania podsypka zagęszcza się.

Dopuszczalne odchylenie wysokości pomiędzy płaszczyznami sąsiadujących ze sobą elementów nie może przekraczać 2mm.

Powierzchnia elementów położonych obok urządzeń infrastruktury technicznej (np. studzienki, włazy itp.) powinna wystawać $3\div 5$ mm powyżej powierzchni tych urządzeń oraz od 3 mm do 10 mm powyżej korytek ściekowych (ścieków).

Do uzupełnienia przestrzeni przy krawężnikach, obrzeżach i studzienkach można używać elementy kostkowe wykończeniowe w postaci tzw. połówek i dziewiątek, mających wszystkie krawędzie równe i odpowiednio fazowane.

Elementy betonowe przy krawężnikach należy układać w ten sposób, aby ich górna powierzchnia znajdowała się 1cm powyżej górnej powierzchni krawężnika.

Ubicie nawierzchni należy przeprowadzić za pomocą zagęszczarki wibracyjnej (płytovej) z osłoną z tworzywa sztucznego.

Szerokość spoin pomiędzy betonowymi kostkami brukowymi powinna wynosić od 3 mm do 5 mm.

Po ubiciu należy szczeliny uzupełnić piaskiem frakcji 0-2 mm. Całkowite ubicie nawierzchni i wypełnienie spoin zaprawą musi być zakończone przed rozpoczęciem wiązania cementu w podsypce.

Po wypełnianiu spoin zaprawą cementowo-piaskową nawierzchnię należy starannie oczyścić.

5.6. Ułożenie płytek "dotykowych" (wskaźnikowych)

Należy ułożyć dwa pasy płytek "dotykowych" równoległe do krawężnika.

Płytki układać na warstwie podsypki cementowo-piaskowej grubości 3-5 cm po zagęszczeniu. Szerokość spoin nie powinna przekraczać 8 mm. Spoiny pomiędzy płytkami, po oczyszczeniu powinny być wypełnione piaskiem na pełną grubość.

5.4. Obramowanie nawierzchni

Rodzaj obramowania nawierzchni powinien być zgodny z Dokumentacją Projektową.

Ustawianie krawężników i obrzeży powinno być zgodne z wymaganiami zawartymi w ST D.08.01.01 „Krawężniki i oporniki betonowe” i ST D.08.03.01 „Obrzeża betonowe”.

Krawężniki i obrzeża zaleca się ustawiać przed przystąpieniem do układania nawierzchni z kostki. Obramowanie nawierzchni nie wchodzi w zakres robót wg niniejszej Specyfikacji Technicznej.

6. KONTROLA JAKOŚCI ROBÓT

6.1. Ogólne zasady kontroli jakości robót

Ogólne zasady kontroli jakości robót podano w ST D-M.00.00.00 „Wymagania ogólne”, pkt 6.

6.2. Badania przed przystąpieniem do robót

Przed przystąpieniem do robót Wykonawca powinien uzyskać:

- a) w zakresie betonowej kostki brukowej:
 - aprobatę techniczną,
 - certyfikat zgodności lub deklarację zgodności dostawcy oraz ewentualne wyniki badań cech charakterystycznych kostek, w przypadku żądania ich przez Inżyniera,
 - wyniki sprawdzenia przez Wykonawcę cech zewnętrznych kostek wg pkt-u 2.3.1.

b) w zakresie innych materiałów:

- ew. badania właściwości piasku i wody, które budzą wątpliwości Inżyniera.

Wszystkie dokumenty oraz wyniki badań Wykonawca przedstawia Inżynierowi do akceptacji.

6.3. Badania w czasie robót

Częstotliwość oraz zakres badań i pomiarów w czasie robót nawierzchniowych z kostki podaje tablica 2.

Tablica 2. Częstotliwość oraz zakres badań i pomiarów w czasie robót

Lp.	Wyszczególnienie badań i pomiarów	Częstotliwość badań	Wartości dopuszczalne
1	Sprawdzenie podłoża i koryta	Wg ST D.04.01.01	
2	Sprawdzenie obramowania nawierzchni	Wg ST D.08.01.01 i D.08.03.01	
3	Sprawdzenie podsypki (przymiarem liniowym lub metodą niwelacji)	Bieżąca kontrola w 10 punktach dziennej działki roboczej: grubości, spadków i cech konstrukcyjnych w porównaniu z Dokumentacją Projektową i specyfikacją	Wg pkt 5.5, odchyłki od projektowanej grubości ± 1 cm

4	Badania wykonywania nawierzchni z kostki		
	a) zgodność z Dokumentacją Projektową	Sukcesywnie na każdej działce roboczej	-
	b) rzędne wysokościowe (pomierzone instrumentem pomiarowym)	Co 25 m przy krawędziach oraz we wszystkich punktach charakterystycznych	Odchylenia: +1 cm, -2 cm
	c) równość w profilu podłużnym (wg BN-68/8931 -04, łąką czterometrową)	Co 25 m przy krawędziach oraz we wszystkich punktach charakterystycznych	Nierówność do 8 mm
	d) równość w przekroju poprzecznym (sprawdzona łąką profilową z poziomnicą i pomiarem prześwitu klinem cechowanym oraz przyziarem liniowym względnie metodą niwelacji)	Co 25 m przy krawędziach oraz we wszystkich punktach charakterystycznych	Prześwity między łąką a powierzchnią do 8 mm
	e) spadki poprzeczne (sprawdzone metodą niwelacji)	Co 25 m przy krawędziach oraz we wszystkich punktach charakterystycznych	Odchyłki od Dokumentacji Projektowej do 0,3 %
	f) szerokość nawierzchni (sprawdzona przyziarem liniowym)	Co 25 m przy krawędziach oraz we wszystkich punktach charakterystycznych	Odchyłki od szerokości projektowanej do ±5 cm
	g) szerokość i głębokość wypełnienia spoin i szczelin (ogłędziny i pomiar przyziarem liniowym po wykruszeniu dług. 10 cm)	W 20 punktach charakterystycznych dziennej działki roboczej	Wg punktu 5.6.5
h) sprawdzenie koloru i desenia ich ułożenia	Kontrola bieżąca	Wg decyzji Inżyniera	

6.4. Badanie wykonanych robót

Zakres badań i pomiarów wykonanej nawierzchni z betonowej kostki brukowej podano w tablicy 3.

Tablica 3. Badania i pomiary po ukończeniu budowy nawierzchni

Lp.	Wyszczególnienie badań i pomiarów	Sposób sprawdzenia
1	Sprawdzenie wyglądu zewnętrznego nawierzchni chodnika	Wizualne sprawdzenie jednorodności wyglądu, prawidłowości desenia, kolorów kostek, spękań, płam, deformacji
2	Badanie położenia krawędzi chodnika	Geodezyjne sprawdzenie położenia co 25 m i w punktach charakterystycznych (dopuszczalne przesunięcia do 2 cm)
3	Rzędne wysokościowe, równość podłużna i poprzeczna, spadki poprzeczne i szerokość	Co 25 m i we wszystkich punktach charakterystycznych (wg metod i dopuszczalnych wartości podanych w tab. 2)
4	Szerokość spoin	Wg punktu 5.6.5.

7. OBMIAR ROBÓT

7.1. Ogólne zasady obmiaru robót

Ogólne zasady obmiaru robót podano w ST D-M.00.00.00 „Wymagania ogólne” pkt 7.

7.2. Jednostka obmiarowa

Jednostką obmiarową jest 1 m² (metr kwadratowy) wykonanej nawierzchni chodnika z betonowej kostki brukowej na podsypce piaskowej, podbudowie wraz z niezbędnym zakresem robót ziemnych.

8. ODBIÓR ROBÓT

Ogólne zasady odbioru robót podano w ST D-M.00.00.00 „Wymagania ogólne” pkt 8.

Roboty uznaje się za wykonane zgodnie z Dokumentacją Projektową, ST i wymaganiami Inżyniera, jeżeli wszystkie pomiary i badania z zachowaniem tolerancji wg pkt 6:

- niniejszej STWiORB oraz
- STWiORB D.04.04.02 - Podbudowie z mieszanki niezwiązanej (kruszywo łamane stabilizowane mechanicznie) 0/31.5, C90/3
- STWiORB D.04.02.02 – Warstwa odsączająca

- STWiORB D.02.00.00 – Roboty ziemne
dały wyniki pozytywne

9. PODSTAWY PŁATNOŚCI

9.1. Ogólne ustalenia dotyczące podstawy płatności

Ogólne ustalenia dotyczące podstawy płatności podano w ST DM.00.00.00 "Wymagania ogólne", pkt 9.

9.2. Cena jednostki obmiarowej

Cena 1 m² (metra kwadratowego) wykonania chodnika z betonowej kostki brukowej obejmuje:

- przygotowanie i oznakowanie robót,
- opracowanie i zatwierdzenie wzoru deseni,
- przygotowanie podłoża i wykonanie podbudowy wg:
 - STWiORB D.04.04.02 - Podbudowie z mieszanki niezwiązanej (kruszywo łamane stabilizowane mechanicznie) 0/31.5, C90/3 grubości wg Dokumentacji projektowej
 - STWiORB D.04.02.02 – Warstwa odsączająca grubości wg Dokumentacji projektowej
 - STWiORB D.02.00.00 – Roboty ziemne
- zakup i dostarczenie potrzebnych materiałów na miejsce wbudowania,
- rozścielenie i zagęszczenie podsypki cementowo-piaskowej,
- ułożenie i ubicie kostki,
- wypełnienie spoin i szczelin dylatacyjnych w nawierzchni,
- pielęgnacja nawierzchni,
- przeprowadzenie wymaganych pomiarów i badań laboratoryjnych wymagany STWiOR.

10. PRZEPISY ZWIĄZANE

10.1. Normy

- | | |
|--------------------|--|
| 1) PN-EN 197-1 | Cement. Część 1: Skład, wymagania i kryteria zgodności dotyczące cementu powszechnego użytku |
| 2) PN-EN 1338 | Betonowe kostki brukowe. Wymagania i metody badań |
| 3) PN-EN 1339 | Betonowe płyty brukowe. Wymagania i metody badań |
| 4) PN-B-11112:1996 | Kruszywa mineralne. Kruszywa łamane do nawierzchni drogowych |
| 5) PN-B-11113:1996 | Kruszywa mineralne. Kruszywa naturalne do nawierzchni drogowych; piasek |
| 6) PN-EN 1008 | Woda zarobowa do betonu - Specyfikacja pobierania próbek, badanie i ocena przydatności wody zarobowej do betonu, w tym wody odzyskanej z procesów produkcji betonu |
| 7) BN-88/6731-08 | Cement. Transport i przechowywanie |
| 8) BN-64/8931-01 | Drogi samochodowe. Oznaczenie wskaźnika piaskowego |
| 9) BN-68/8931-04 | Drogi samochodowe. Pomiar równości nawierzchni planografem i łąką. |

D.08.03.01 OBRZEŻA BETONOWE

1. WSTĘP

1.1. Przedmiot Specyfikacji Technicznej (ST)

Przedmiotem niniejszej Specyfikacji Technicznej są wymagania dotyczące wykonania i odbioru robót związanych z wykonaniem obrzeży betonowych w ramach **Rozbudowy skrzyżowania drogi powiatowej nr 2839W - ulicy Gościniec, z drogą gminną – ul. Rybną, w miejscowości Wola Gołkowska.**

1.2. Zakres stosowania ST

Specyfikacja Techniczna jest stosowana jako dokument przetargowy i kontraktowy przy zleceniu i realizacji robót wymienionych w punkcie 1.1

1.3. Zakres robót objętych ST

Ustalenia dotyczą zasad prowadzenia robót związanych z wykonaniem:

- a) obrzeży betonowych o wymiarach 6x20x100 cm na ławie,
- b) obrzeży betonowych o wymiarach 8x30x100 cm na ławie,
- c) obrzeży betonowych o wymiarach 8x30x100 na ławie z oporem lub podsypce

wg lokalizacji podanej w Dokumentacji Projektowej.

1.4. Określenia podstawowe

1.4.1. **Obrzeża chodnikowe** - prefabrykowane belki betonowe, rozgraniczające jednostronnie lub dwustronnie ciągi komunikacyjne od terenów nie przeznaczonych dla komunikacji.

1.4.2. Pozostałe określenia podane w niniejszej ST są zgodne z obowiązującymi odpowiednimi polskimi normami i z definicjami podanymi w ST D-M.00.00.00 „Wymagania ogólne”, pkt 1.

1.5. Ogólne wymagania dotyczące robót

Ogólne wymagania dotyczące robót podano w ST D-M.00.00.00 „Wymagania ogólne” pkt 1.

2. MATERIAŁY

2.1. Ogólne wymagania dotyczące materiałów

Ogólne wymagania dotyczące materiałów podano w ST D-M.00.00.00 „Wymagania ogólne” pkt 2.

2.2. Materiały do wykonania obrzeży betonowych

Materiałami stosowanymi przy wykonaniu obrzeży betonowych według zasad niniejszej ST są:

2.2.1. Obrzeża betonowe

Obrzeża betonowe pod względem jakości powinny odpowiadać wymaganiom normy PN-EN 1340 (Krawężniki betonowe. Wymagania i metody badań).

Właściwości i klasy dla obrzeży betonowych:

- nasiąkliwość nie większa niż 5%, (załącznik E: Badanie nasiąkliwości), jednak decydującym kryterium jest odporność na zamrażanie /rozmarzanie
- odporność na zamrażanie/rozmarzanie – klasa 3, (załącznik D: Metoda określania odporności na zamrażanie/rozmarzanie z udziałem soli odladzającej)- odporność na ścieranie – klasa 4, (załącznik G: Pomiar odporności na ścieranie)- wytrzymałość na zginanie – klasa 2. (załącznik F Pomiar wytrzymałości na zginanie)

Wygląd, tekstura i zabarwienie krawężników betonowych powinny być zgodne z wymaganiami podanymi w PN-EN 1340, załącznik J.

Kształt i wymiary krawężników powinny być zgodne z Projektem.

Dopuszczalne odchyłki wymiarów nominalnych powinny być zgodne z wymaganiami podanymi w PN-EN 1340 zał. C.

2.2.2. Materiały na podsypkę i wypełnienia szczelin pomiędzy ściankami bocznymi obrzeży

Kruszywo drobne 0/2 na podsypkę piaskową lub cementowo-piaskową powinno spełniać wymagania PN-EN 13242- kategoria uziarnienia G_F85.

Kruszywo drobne 0/2 do zapraw powinno spełniać wymagania PN-EN 13242- kategoria uziarnienia G_F85.

Zgodnie z wymaganiami dokumentacji projektowej należy stosować podsypkę piaskową lub cementowo-piaskową (przygotowaną w proporcji 1:4, z użyciem kruszywa drobnego, cementu CEM I 32,5 spełniającego wymagania PN-EN 197-1 oraz wody odpowiadającej wymaganiom PN-EN 1008).

Zgodnie z wymaganiami dokumentacji projektowej, do wypełnienia spoin między krawężnikami należy stosować zaprawę cementowo-piaskową (przygotowaną w proporcji 1:2 z użyciem kruszywa drobnego, cementu CEM I 32,5 spełniającego wymagania PN-EN 197-1 oraz wody odpowiadającej wymaganiom PN-EN 1008).

2.2.3 Materiały ławę

Materiały ławę zgodnie z wymaganiami ST D.08.01.01 „Krawężniki i oporniki betonowe”

2.3. Przechowywanie i składowanie materiałów

Obrzeża powinny być składowane w pozycji wbudowania na otwartej przestrzeni, na podłożu wyrównanym i odwodnionym z zastosowaniem podkładek i przekładek lub na paletach transportowych.

Piasek należy gromadzić w pryzmach na dobrze odwodnionym placu w warunkach zabezpieczających go zanieczyszczeniem i przed wymieszaniem różnych rodzajów i frakcji.

3. SPRZĘT

3.1. Ogólne wymagania dotyczące sprzętu

Ogólne wymagania dotyczące sprzętu podano w ST D-M.00.00.00 „Wymagania ogólne” pkt 3.

3.2. Sprzęt do wykonania obrzeży betonowych

Roboty związane z ustawianiem obrzeży betonowych należy wykonywać ręcznie przy użyciu drobnego sprzętu pomocniczego.

4. TRANSPORT

4.1. Ogólne wymagania dotyczące transportu

Ogólne wymagania dotyczące transportu podano w ST D-M.00.00.00 „Wymagania ogólne” pkt 4.

4.2. Transport materiałów

Elementy betonowe mogą być przewożone dowolnymi środkami transportu po osiągnięciu przez beton wytrzymałości minimum 75% wytrzymałości gwarantowanej; w trakcie transportu powinny być zabezpieczone przed przemieszczaniem się i uszkodzeniem. Należy je układać na podkładach i przekładkach drewnianych długością w kierunku osi podłużnej środka transportowego. Sposób ich załadunku na środki transportowe i zabezpieczenie przed przesunięciem w czasie jazdy powinny być zgodne z obowiązującymi przepisami.

Wszystkie elementy powinny być oznaczone. Dane powinny być umieszczone na ich opakowaniu lub palecie transportowej. W przypadku przewożenia luzem należy oznaczać w sposób trwały, co najmniej, co 50 sztukę.

Oznaczenie na palecie powinno zawierać, co najmniej:

- oznaczenie(określenie) wyrobu,
- znak wytwórni,
- datę produkcji.

Zasady transportu cementu wg BN-SS/6731-0S.

5. Wykonanie robót

5.1. Ogólne zasady wykonania robót

Ogólne zasady wykonania robót podano w ST D-M.00.00.00 „Wymagania ogólne” pkt 5.

5.2. Ustawienie obrzeży betonowych

Roboty należy rozpocząć od wytyczenia linii obrzeża. Wykop pod obrzeże należy wykonać zgodnie z Dokumentacją Projektową i normą PN-68/B-06050. Wymiary wykopów powinny odpowiadać wymiarom obrzeża w planie. Dno wykopu powinno być wyprofilowane i zagęszczone. Wskaźnik zagęszczenia $\geq 0,97$.

W tak wykonanym wykopie ustawia się obrzeża o wymiarach 8x30x100 cm na ławie betonowej (o wymiarach zgodnie z Dokumentacją projektową i wykonaną wg ST D.08.01.01. „Krawężniki i obrzeża betonowe”) i/lub na podsypce cementowo-piaskowej 1:4 (ławie), obsypując zewnętrzną ścianę obrzeży gruntem i ubijając go. Szerokość spoin między obrzeżami nie powinna przekraczać 1 cm. Przed zalaniem spoin zaprawą należy je oczyścić i zmyć wodą. Spoiny muszą być pielęgnowane wodą.

6. KONTROLA JAKOŚCI ROBÓT

6.1. Ogólne zasady kontroli jakości robót

Ogólne zasady kontroli jakości robót podano w ST D-M.00.00.00 „Wymagania ogólne” pkt 6.

6.2. Kontrola przed przystąpieniem do robót

Przed przystąpieniem do robót Wykonawca powinien:

- uzyskać wymagane dokumenty, dopuszczające wyroby budowlane do obrotu i powszechnego stosowania (certyfikaty zgodności, deklaracje zgodności, ew. badania materiałów wykonane przez dostawców itp.),
- sprawdzić cechy zewnętrzne obrzeży.

Wszystkie dokumenty oraz wyniki badań Wykonawca przedstawia Inżynierowi do akceptacji. Sprawdzenie wyglądu zewnętrznego obrzeży należy przeprowadzić na podstawie oględzin elementu przez pomiar i ocenę uszkodzeń występujących na powierzchniach i krawędziach elementu zgodnie z wymaganiami PN-EN 1340.

6.3. Badania w czasie robót

W czasie robót należy sprawdzić wykonanie:

- a) wykonanie podsypki w 5 punktach dziennej działki roboczej, dopuszczalne odchyłki grubości ± 1 cm
- b) światło obrzeży od strony chodnika – co 20mb, dopuszczalne odchyłki ± 1 cm na każde 100 mb,
- c) usytuowanie w planie – co 20mb, odchyłki nie mogą przekraczać ± 1 cm na każde 100 mb,
- d) równość górnej powierzchni obrzeży łąką 3 m – minimum w dwóch punktach na każde 100 mb - nie może przekraczać 1 cm,
- e) niwelety górnej płaszczyzny obrzeża, które może wynosić $\square 1$ cm na każde 100m długości obrzeża,
- f) wypełnienia spoin, które powinno wykazywać całkowite wypełnienie badanej spoiny na pełną głębokość,
- g) obsypanie zewnętrznej ściany obrzeża.

7. OBMIAR ROBÓT

7.1. Ogólne zasady obmiaru robót

Ogólne zasady obmiaru robót podano w ST D-M.00.00.00 „Wymagania ogólne” pkt 7.

7.2. Jednostka obmiarowa

Jednostką obmiarową jest 1 m (metr) wykonanego obrzeża betonowego.

8. ODBIÓR ROBÓT

8.1. Ogólne zasady odbioru robót

Ogólne zasady odbioru robót podano w ST D-M.00.00.00 „Wymagania ogólne” pkt 8.

Roboty uznaje się za wykonane zgodnie z ST, Dokumentacją Projektową i poleceniami Inżyniera, jeżeli wszystkie pomiary z zachowaniem tolerancji wg pkt 6 dały wyniki pozytywne.

9. PODSTAWY PŁATNOŚCI

9.1. Ogólne ustalenia dotyczące podstawy płatności

Ogólne ustalenia dotyczące podstawy płatności podano w ST D-M.00.00.00 „Wymagania ogólne” pkt 9.

9.2. Cena jednostki obmiarowej

Cena 1 m (metra) wykonania obrzeża betonowego obejmuje:

- prace pomiarowe i oznakowanie robót,
- zakup i dostarczenie potrzebnych materiałów,
- wykonanie wykopu pod obrzeże,
- rozścielenie i ubicie podsypki lub ławy z oporem,
- ustawienie obrzeży betonowych,
- obsypanie zewnętrznej ściany obrzeża gruntem z jego ubiciem,
- wypełnienie spoin zaprawą cementową,
- pielęgnacja spoin wodą,
- przeprowadzenie wymaganych pomiarów i badań laboratoryjnych.

10. PRZEPISY ZWIĄZANE

PN-EN 1340/ PN-EN 1340:2004/AC Krawężniki betonowe. Wymagania i metody badań

- PN-EN 1008:2004 Woda zarobowa do betonu. Specyfikacja pobierania próbek, badania i ocena przydatności wody zarobowej do betonu, w tym wody odzyskanej z procesów produkcji betonu
- PN-EN-197-1:2002 Cement. Część 1: Skład, wymagania i kryteria zgodności dot. cementu powszechnego stosowania.
- PN-EN 13139 Kruszywa do zapraw
- PN-EN 13242 Kruszywa do niezwiązanych i związanych hydraulicznie materiałów stosowanych w obiektach budowlanych i budownictwie drogowym
- BN-80/6775-03/01 Prefabrykaty budowlane z betonu. Elementy nawierzchni dróg, ulic, parkingów i torowisk tramwajowych. Wspólne wymagania i badania.
- BN-80/6775-03/04 Prefabrykaty budowlane z betonu. Elementy nawierzchni dróg, ulic, parkingów i torowisk tramwajowych. Krawężniki i obrzeża.
- PN-B-10021:1980 Prefabrykaty budowlane z betonu. Metody pomiaru cech geometrycznych „Katalog powtarzalnych elementów drogowych” (KPED) - Transprojekt-Warszawa, 1979 i 1982 r.

D.08.05.01 ŚCIEKI ULICZNE

1. WSTĘP

1.1. Przedmiot WWiORB

Przedmiotem niniejszych Specyfikacji Technicznych (ST) są wymagania dotyczące wykonania i odbioru Robót związanych z wykonaniem ścieków ulicznych w ramach **Rozbudowy skrzyżowania drogi powiatowej nr 2839W - ulicy Gościniac, z drogą gminną – ul. Rybną, w miejscowości Wola Gołkowska**

1.2. Zakres stosowania ST

Specyfikacja Techniczna jest stosowana jako dokument przetargowy i kontraktowy przy zlecaniu i realizacji robót wymienionych w punkcie 1.1

1.3. Zakres robót objętych ST

Ustalenia dotyczą zasad prowadzenia robót związanych z wykonaniem ścieków:

- a) przykrawężnikowego z kostki betonowej gr. 8 cm na ławie betonowej,
 - b) podchodnikowego
- wg lokalizacji podanej w Dokumentacji Projektowej.

1.4. Określenia podstawowe

Ściek – zagłębienie z umocnionym dnem, zbierające i odprowadzające wodę.

Ściek przykrawężnikowy - element konstrukcji jezdni służący do odprowadzenia wód opadowych z nawierzchni jezdni i chodników do projektowanych odbiorników (np. kanalizacji deszczowej).

Prefabrykat - element konstrukcyjny wykonany w zakładzie przemysłowym, który po zmontowaniu na budowie stanowi umocnienie rowu lub ścieku.

Wszystkie określenia podstawowe są zgodne z odpowiednimi polskimi normami i z definicjami podanymi w ST D-M-00.00.00 „Wymagania ogólne” p.1.4.

1.4. Ogólne wymagania dotyczące robót

Ogólne wymagania dotyczące Robót podano w ST D-M-00.00.00. „Wymagania Ogólne” p.1.5.

Wykonawca jest odpowiedzialny za jakość Robót i ich zgodność z Dokumentacją Projektową, ST i poleceniami Inżyniera.

2. MATERIAŁY

2.1. Ogólne wymagania dotyczące materiałów

Ogólne wymagania dotyczące materiałów, ich pozyskiwania i składowania, podano w ST D-M-00.00.00 „Wymagania ogólne” p.2.

2.2. Elementy ścieku

2.2.1. Ścieki betonowe prefabrykowane

Właściwości i klasy dla ścieków betonowych: powinny odpowiadać wymaganiom normy PN-EN 1340:2004 (Krawężniki betonowe. Wymagania i metody badań.):

- nasiąkliwość – nie większa niż 4%;(załącznik E: Badanie nasiąkliwości %, jednak decydującym kryterium jest odporność na zamrażanie /rozmarzanie
- odporność na zamrażanie/rozmarzanie z udziałem soli odładzających – klasa 3; (załącznik D: Metoda określania odporności na zamrażanie/rozmarzanie z udziałem soli odładzającej)
- odporność na ścieranie- klasa 4; (załącznik G: Pomiar odporności na ścieranie)
- wytrzymałość na zginanie – klasa 3

Wygląd i tekstura ścieków betonowych powinny być zgodne z wymaganiami podanymi w PN-EN 1340, załącznik J.

Prefabrykowane elementy betonowe powinny odpowiadać wymaganiom PN-EN 13369.

Kształt i wymiary prefabrykowanych elementów betonowych, użytych do wykonania ścieków, powinny być zgodne z Dokumentacją Projektową.

Powierzchnia prefabrykatów powinna być bez rys, pęknięć i ubytków betonu, o fakturze zwartej.

Krawędzie elementów powinny być równe i proste.

Dopuszczalne odchyłki wymiarów nominalnych jak podano w PN-EN 1340.

2.2.2. Betonowa kostka brukowa

Kostka betonowa nefazowana (bezfazowa) zgodnie z ST D-05.03.23

2.3. Materiały na podsypkę i wypełnienia szczelin

Należy stosować mieszankę cementowo-piaskową:

- dla podsypki z cementu portlandzkiego klasy 32.5 wg PN-EN 197-1 i z kruszywa drobnego spełniającego wymagania PN-EN 13242 pod względem uziarnienia (kategoria uziarnienia G_F85), wody wg PN-EN 1008
- dla wypełnienia szczelin: mieszankę cementowo-piaskową w stosunku 1:2 z cementu powszechnego użytku klasy 32,5 wg PN-EN 197-1 i z kruszywa drobnego spełniającego wymagania PN-EN 13139, wody wg PN-EN 1008.

2.4. Ława betonowa

Ława betonowa i opór betonowy wykonane z betonu klasy C12/15 spełniającego wymagania PN-EN 206-1. Dla ścieków przykrawężnikowych ława wspólna z krawężnikiem. Do wykonania ścieku podchodnikowego należy stosować beton klasy C16/20 wg PN-EN 206-1.

2.5. Masa zalewowa

Do uszczelniania szczelin dylatacyjnych w ławie betonowej oraz do pokrycia krawędzi jezdni przed ustawieniem ścieków można stosować masy zalewowe na stosowane na gorąco lub stosowane na zimno.

Masy zalewowe stosowane na gorąco powinny spełniać wymagania PN-EN 14188-1

Masy zalewowe stosowane na zimno powinny spełniać wymagania PN-EN 14188-2.

3. SPRZĘT

3.1. Ogólne wymagania dotyczące sprzętu

Ogólne wymagania dotyczące sprzętu podano w ST D-M-00.00.00. "Wymagania ogólne" punkt 3.

Wybór sprzętu do wykonania robót związanych z niniejszymi ST należy do Kierownika Budowy.

Jakikolwiek sprzęt, rusztowania, maszyny lub narzędzia nie gwarantujące spełnienia wymagań jakościowych Robót i bezpieczeństwa zostaną przez Inżyniera zdyskwalifikowane i nie zostaną dopuszczone do Robót.

Roboty wykonuje się ręcznie przy pomocy drobnego sprzętu, z zastosowaniem:

- betoniarek do wytwarzania betonu i zapraw oraz przygotowania podsypki cementowo-piaskowej,
- wibratorów płytowych, ubijaków ręcznych lub mechanicznych.

4. TRANSPORT

4.1. Ogólne wymagania dotyczące transportu

Ogólne wymagania dotyczące transportu podano w ST D-M-00.00.00 „Wymagania ogólne” p.4.

Wybór sposobu transportu i wybór środków transportu należą do Kierownika Budowy, z zastrzeżeniem, że transport wyrobów oraz materiałów przeznaczonych do wbudowania i wykonania robót nie mogą powodować zanieczyszczenia (materiałów i wyrobów), obniżenia ich jakości lub uszkodzeń.

Materiały powinny być przewożone w sposób zgodny z instrukcją producenta i w stanie zabezpieczonym przez producenta.

Można użyć dowolnego środka transportu spełniającego wymagania określone przez producenta.

5. WYKONANIE ROBÓT

5.1. Ogólne zasady wykonania robót

Ogólne zasady wykonania robót podano w ST D-M-00.00.00 „Wymagania ogólne” p.5.

5.2. Podłoże, ławy betonowe, podsypka

Podłoże pod ściekami i innymi elementami powinno zostać zagęszczone do wskaźnika zagęszczenia $I_s \geq 1,00$. Elementy prefabrykowane należy układać z zachowaniem spadku podłużnego i projektowanych rzędnych ścieku. Przed przystąpieniem do wytworzenia betonu na ławę betonową, Wykonawca jest zobowiązany do przygotowania receptury na beton. Receptura winna być opracowana dla konkretnych materiałów, zaakceptowana wcześniej przez Inżyniera.

Ławę betonową i ewentualnie opór należy wykonać w szalowaniu. Wymiary ławy betonowej dostosowane do wymiarów prefabrykatu ściekowego.

Wykonanie ławy betonowej polega na rozścieleniu dowiezionego betonu oraz odpowiednim jego zagęszczeniu.

Co 50 m wykonać szczeliny dylatacyjne wypełnione bitumiczną masą zalewową.

Bezpośrednio po zagęszczeniu beton należy zabezpieczyć przed wyparowaniem wody. Pielęgnację należy rozpocząć przed upływem 90 min. Poprzez kilkakrotne zwilżanie wodą w ciągu dnia w czasie, co najmniej 3 dni do 7 dni w czasie suchej pogody.

Na wykonanej ławie betonowej należy rozścielić ręcznie podsypkę cementowo-piaskową o grubości podanej w dokumentacji projektowej, celem prawidłowego osadzenia prefabrykatów betonowych ściekowych.

5.3. Wykonanie ścieku z prefabrykowanych elementów betonowych ściekowych

Przed ułożeniem ścieków należy krawędź jezdni posmarować bitumiczną masą zalewową. Grubość warstwy 1-2cm.

Ściek ułożyć na uprzednio przygotowanej podsypce cementowo – piaskowej. Ustawianie prefabrykatów powinno być zgodne z projektowaną niweletą dna ścieku.

Spoiny pomiędzy elementami prefabrykowanymi nie powinny przekraczać szerokości 1cm. Spoiny między elementami prefabrykowanymi ścieku powinny być zalane zaprawą cementową, zatarte i wygładzone. Górną część szczeliny pomiędzy ściekiem a jezdnią wypełnić masą zalewową.

Tyłna ścianę ścieku należy obsypać mieszanką gruntowo-cementową i ubić.

5.4. Wykonanie ścieku z betonowej kostki brukowej

Przed ułożeniem ścieków należy krawędź jezdni posmarować bitumiczną masą zalewową. Grubość warstwy 1-2 cm. Ściek ułożyć na uprzednio przygotowanej podsypce cementowo-piaskowej. Kostkę należy układać ręcznie przy użyciu narzędzi brukarskich.

Wymiary ścieku zgodnie z dokumentacją projektową.

Spadek podłużny ścieku powinien być zgodny z Dokumentacją Projektową.

Należy zwrócić uwagę, aby powierzchnia układanej na płask kostki była równa.

Szerokość spoin powinna wynosi 2-7 mm. Po ułożeniu kostki spoiny należy wypełnić zaprawą cementową. Wykonawca jest zobowiązany do dokładnego oczyszczenia nawierzchni z wszelkich zanieczyszczeń.

5.5. Ściek podchodnikowy z betonowych elementów korytkowych

Ściek podchodnikowy posadowiony będzie na podsypce cementowo-piaskowej o grubości po zagęszczeniu 10 cm. Dolne elementy ścieku podchodnikowego ustawiać na uprzednio wykonanej podsypce cementowo-piaskowej. Ustawianie prefabrykatów powinno być zgodne z projektowaną niweletą dna ścieku. Po ustawieniu elementy należy tak wyregulować, aby otrzymać równą powierzchnię, bez załamania.

Spoiny pomiędzy elementami prefabrykowanymi nie powinny przekraczać szerokości 1cm. Spoiny między elementami prefabrykowanymi ścieku powinny być zalane zaprawą cementową, zatarte i wygładzone.

Elementy stanowiące górną część ścieku ustawiać na dolnych na zaprawie cementowo-piaskowej.

Wypełnienie spoin zaprawą cementowo-piaskową.

Dolna część ścieku podchodnikowego przedłużona do obrzeża betonowego lub do krawędzi skarpy do ścieku skarpowego. Ściek podchodnikowy łączyć się będzie ze ściekiem przykrawędziowym korytkowym lub skarpowym. Połączenie obu ścieków w razie potrzeby uszczelnić mieszanką betonową.

6. KONTROLA JAKOŚCI ROBÓT

6.1. Ogólne zasady kontroli jakości robót

Ogólne zasady kontroli jakości robót podano w WWiORB D-M-00.00.00 „Wymagania ogólne” p 6.

Przed przystąpieniem do robót Wykonawca powinien:

- uzyskać wymagane dokumenty, dopuszczające wyroby budowlane do obrotu i powszechnego stosowania (certyfikaty zgodności, deklaracje zgodności, ew. badania materiałów wykonane przez dostawców itp.),
- sprawdzić cechy zewnętrzne elementów ścieku.

Wszystkie dokumenty oraz wyniki badań Wykonawca przedstawia Inżynierowi do akceptacji.

Sprawdzenie wyglądu zewnętrznego elementów betonowych ścieku należy przeprowadzić na podstawie oględzin elementu przez pomiar i ocenę uszkodzeń występujących na powierzchniach i krawędziach elementu zgodnie z wymaganiami podanymi w pkt.2 i PN-EN 1340.

6.2. Badania w czasie robót

6.2.1. Wykop pod ławę

Należy sprawdzać, czy wymiary wykopu są zgodne z dokumentacją projektową na dnie wykopu. Tolerancja dla szerokości wykopu wynosi ± 2 cm.

6.2.2. Sprawdzenie wykonania ławy

Przy wykonywaniu ławy, badaniu podlegają:

- a) linia ławy w planie, która może się różnić od projektowanego kierunku o ± 2 cm na każde 100 m ławy,

- b) niweleta górnej powierzchni ławy, która może się różnić od niwelety projektowanej o ± 1 cm na każde 100 m ławy,
- c) wymiary i równość ławy, sprawdzane w dwóch dowolnie wybranych punktach na każde 100 m ławy, przy czym dopuszczalne tolerancje wynoszą dla:
 - wysokości (grubości) ławy $\pm 10\%$ wysokości projektowanej,
 - szerokości górnej powierzchni ławy $\pm 10\%$ szerokości projektowanej,
 - równości górnej powierzchni ławy- prześwit pomiędzy powierzchnią ławy a przyłożoną czterometrową łątą nie może przekraczać 1cm.

6.2.3. Sprawdzenie ustawienia ścieków

Przy ustawieniu ścieku, należy sprawdzić:

- a) niweleta ścieku, która może różnić się od niwelety projektowanej o ± 1 cm na każde 100 m wykonanego ścieku,
- b) równość podłużna ścieku, sprawdzana w dwóch dowolnie wybranych punktach na każde 100 m długości, która może wykazywać prześwit nie większy niż 0,8 cm pomiędzy powierzchnią ścieku a łątą czterometrową,
- c) wypełnienie spoin, sprawdzane na każdym 10 metrach wykonanego ścieku, przy czym wymagane jest całkowite wypełnienie badanej spoiny.

Ustawienia pozostałych elementów zgodnie z ST podanymi w p. 2.

6.3. Kontrola jakości wykonania ścieków podchodnikowych

Kontrola polega na sprawdzeniu:

- a) wskaźnika zagęszczenia gruntu w korycie,
- b) szerokości dna koryta - dopuszczalna odchyłka ± 2 cm,
- c) odchylenia linii ścieku w planie od linii projektowanej - dopuszczalne ± 1 cm,
- d) równości górnej powierzchni ścieku - dopuszczalny prześwit mierzony łątą 2 m: 1 cm,
- e) dokładności wypełnienia szczelin między prefabrykatami - pełna głębokość.

7. OBMIAR ROBÓT

7.1. Ogólne zasady obmiaru robót

Ogólne zasady obmiaru robót podano w ST D-M.00.00.00 "Wymagania ogólne", pkt 7.

7.2. Jednostka obmiarowa

Jednostką obmiarową jest 1 m (metr) wykonania ścieku:

- a) przykrawężnikowego z kostki betonowej gr. 8 cm na ławie betonowej,
- b) podchodnikowego

8. ODBIÓR ROBÓT

8.1. Ogólne zasady odbioru robót

Ogólne zasady odbioru robót podano w ST D-M-00.00.00 „Wymagania ogólne” pkt 8.

Roboty uznaje się za wykonane zgodnie z ST, Dokumentacją Projektową i poleceniami Inżyniera, jeżeli wszystkie pomiary z zachowaniem tolerancji wg pkt 6 dały wyniki pozytywne.

9. PODSTAWA PŁATNOŚCI

9.1. Ogólne ustalenia dotyczące podstawy płatności

Ogólne ustalenia dotyczące podstawy płatności podano w STWiORB DM.00.00.00 „Wymagania ogólne” pkt 9.

9.2. Cena jednostki obmiarowej

Cena jednostki obmiarowej obejmuje:

- prace pomiarowe i przygotowawcze,
- zakup i dostarczenie materiałów,
- przygotowanie podłoża,
- ew. wykonanie szalunku,
- wykonanie podbudowy, ławy i podsypki cementowo-piaskowej,
- pielęgnację betonu i ew. rozbiórkę szalunku,
- ułożenie prefabrykatów z wypełnieniem spoin,
- wykonanie elementów betonowych wylewanych na miejscu,
- przeprowadzenie pomiarów i badań wymaganych w specyfikacji technicznej
- uporządkowanie terenu robót

10. PRZEPISY ZWIĄZANE

PN-S-02205 Drogi samochodowe. Roboty ziemne. Wymagania i badania.

PN-EN 197-1 Cement Część 1: Skład, wymagania i kryteria zgodności dotyczące cementów powszechnego użytku.

PN-EN 206-1 Beton -- Część 1: Wymagania, właściwości, produkcja i zgodność.

PN-EN 12620+A1 Kruszywo do betonu

PN-B-06265 Krajowe uzupełnienie PN-EN 206-1:2003

PN-EN 1008 Woda zarobowa do betonu. Specyfikacja pobierania próbek, badanie i ocena przydatności wody zarobowej do betonu, w tym wody odzyskanej z procesów produkcji betonu.

PN-EN 13043 Kruszywa do mieszanek bitumicznych i powierzchniowych utrwaleń stosowanych na drogach, lotniskach i innych powierzchniach do ruchu

PN-B-06711 Kruszywo mineralne. Piasek do zapraw

BN-88/6731-08 Cement. Transport i przechowywanie.

BN-74/6771-04 Drogi samochodowe. Masa zalewowa.

PN-EN 1340 Krawężniki betonowe. Wymagania i metody badań.

PN-B-14501 Zaprawa cementowa

PN-EN 13369 Wspólne wymagania dla prefabrykatów z betonu

„Katalog powtarzalnych elementów drogowych” (KPED) Transprojekt Warszawa, 1979 i 1982r.

Katalog szczegółów drogowych ulic, placów i parków miejskich, Centrum Techniki Budownictwa Komunalnego, Warszawa 1987.

D.09.01.01 ZIELEŃ DROGOWA

1. WSTĘP

1.1. Przedmiot Specyfikacji Technicznej (ST)

Przedmiotem niniejszej Specyfikacji Technicznej są wymagania dotyczące wykonania i odbioru robót związanych z założeniem i pielęgnacją zieleni w ramach **Rozbudowy skrzyżowania drogi powiatowej nr 2839W - ulicy Gościnniec, z drogą gminną – ul. Rybną, w miejscowości Wola Gołkowska.**

1.2. Zakres stosowania ST

Specyfikacja Techniczna jest stosowana jako dokument przetargowy i kontraktowy przy zleceniu i realizacji robót wymienionych w punkcie 1.1.

1.3. Zakres robót objętych ST

Ustalenia zawarte w niniejszej Specyfikacji dotyczą zasad prowadzenia robót związanych z:

- zagospodarowanie terenu wraz z zakładaniem i pielęgnacją trawników,
 - sadzeniem drzew,
 - sadzeniem krzewów,
 - przesadzaniem drzew i krzewów,
- zgodnie z lokalizacją wg Dokumentacji Projektowej.

1.4. Określenia podstawowe

1.4.1. Ziemia rodzima (gleba) – wierzchnia warstwa gruntu znajdująca się w projektowanym pasie drogowym.

1.4.2. Ziemia urodzajna – ziemia posiadająca właściwości zapewniające roślinom prawidłowy rozwój przygotowana przez Wykonawcę do zakładania powierzchni trawiastych, powierzchni pod nasadzenia zieleni oraz do zaprawy dołów pod nasadzenia zieleni, posiadająca właściwości określone w ST.

1.4.3. Materiał roślinny – sadzonki drzew, krzewów, pnączy.

1.4.4. Drzewo – wieloletnia zdrewniała roślina o wyraźnie wykształconym jednym lub więcej pniu, które w pewnej wysokości nad ziemią rozgałęziają się w koronę.

1.4.5. Krzew – wieloletnia wielopędowa zdrewniała roślina bez wykształconego przewodnika, z krótkim pędem głównym (do 10 cm), z którego wyrastają równorzędne, rozgałęziające się pędy boczne.

1.4.6. Forma naturalna – forma drzewa zgodna z naturalnymi cechami wzrostu danego gatunku, z wyraźnie wykształconym przewodnikiem, nie przycinanym na koronę i nie podkrzesywanym, z równo rozłożonymi pędami bocznymi, z których pierwszy wyrasta na wysokości około 40 cm od szyjki korzeniowej.

1.4.7. Forma pienna – forma drzew i niektórych krzewów, sztucznie wytworzona w szkółce z wyraźnym, nieprzciętym przewodnikiem i uformowaną koroną.

1.4.8. Forma krzewiasta – forma właściwa dla krzewów lub forma drzewa utworzona w szkółce przez niskie przycięcie przewodnika celem uzyskania wielopędowości.

1.4.9. Przewodnik – pęd główny stanowiący oś drzewa.

1.4.10. Pień – nieugałżona dolna część przewodnika.

1.4.11. Szyjka korzeniowa – część rośliny pomiędzy korzeniem a pędem.

1.4.12. Bryła korzeniowa – uformowana przez szkółkowanie bryła ziemi z przerastającymi ją korzeniami rośliny.

1.4.13. System korzeniowy – zespół korzeni uformowany przez roślinę.

1.4.14. Szkółkowanie – przesadzanie roślin w szkółce.

1.4.15. Obsiew – proces polegający na nanoszeniu mieszanek traw w celu biologicznego utrwalaenia powierzchni gruntu.

1.4.16. Hydrosiew – proces obejmujący nanoszenie hydromechanicznie mieszanek siewnych, środków użyźniających, wypełniaczy, hydrożelu, stymulantów wzrostu i substancji klejących w celu biologicznego utrwalaenia powierzchni gruntu.

1.4.17. Mata przeciwhwastowa – osłona gleby z folii polipropylenowej stabilizowanej na promieniowanie UV, w kolorze czarnym, stanowiąca membranę między gruntem a korą drzewną, stosowana w celu przeciwdziałania wzrostowi chwastów.

1.4.18. Ściółkowanie – pokrywanie powierzchni gleby zrębkami lub mieloną korą drzewną, warstwą grubości min. 5 cm, w celu zmniejszenia parowania wody, niedopuszczenia do rozwoju chwastów oraz zapobieżenia erozji wodnej i wietrznej, a zimą w celu ochrony przed mrozem nasadzeń drzew, krzewów i pnączy.

1.4.19. Zrębki – materiał, uzyskany poprzez rozdrobnienie specjalnymi maszynami drągowiny, gałęzi i karpiny z usunięcia zieleni.

1.4.20. Kora drzewna – materiał pochodzący z drzew iglastych, kompostowany minimum 9 miesięcy.

Pozostałe określenia są zgodne z obowiązującymi polskimi normami i z definicjami podanymi w ST D-M.00.00.00 „Wymagania ogólne”.

1.5. Ogólne wymagania dotyczące robót

Ogólne wymagania dotyczące robót podano w ST D-M.00.00.00 „Wymagania ogólne”.

2. MATERIAŁY

Ogólne wymagania dotyczące materiałów podano w ST D-M.00.00.00 „Wymagania ogólne”.

2.1. Ziemia urodzajna

Ziemia urodzajna, w zależności od miejsca pozyskania, powinna posiadać następujące charakterystyki:

- ziemia rodzima - powinna być zdjeta przed rozpoczęciem robót budowlanych i zmagazynowana w pryzmach nie przekraczających 2 m wysokości,
- ziemia pozyskana w innym miejscu i dostarczona na plac budowy - nie może być zagruzowana, przerośnięta korzeniami, zasolona lub zanieczyszczona chemicznie.

Parametry podłoża urodzajnego:

a) optymalny skład granulometryczny:

- materia organiczna	≤ 7%,
- frakcja ilasta (d<0,002 mm)	12-18%,
- frakcja pylasta (0,002 do 0,05 mm)	20-30%,
- frakcja piaszczysta (0,05 do 2,0 mm)	45-70%,

b) zawartość fosforu >20 mg/m²,

c) zawartość potasu >30 mg/m²,

j) odczyn pH:

• dla trawników	5,5 – 6,5,
• dla roślin liściastych	6,0 – 7,5,
• dla roślin iglastych	<5,5,

k) zasolenie: <1 g KCL/dm³.

W wypadku, gdy ziemia rodzima nie spełnia wymogów dla ziemi urodzajnej nie spełnia ww. parametrów należy poprawić jej skład za pomocą odpowiednio dobranych mieszanek nawozów i/ lub ziemi kompostowej itp.

Ponadto ziemia urodzajna powinna spełniać standardy jakości ziemi określone w rozporządzeniu Ministra Środowiska

z dnia 9 września 2002 r. w sprawie standardów jakości gleby oraz standardów jakości ziemi (Dz.U. 2002 nr 165 poz. 1359).

2.2. Ziemia kompostowa

Do nawożenia gleby mogą być stosowane komposty, powstające w wyniku rozkładu różnych odpadków roślinnych i zwierzęcych (np. torfu, fekaliów, kory drzewnej, chwastów, plewów), przy kompostowaniu ich na otwartym powietrzu w pryzmach, w sposób i w warunkach zapewniających utrzymanie wymaganych cech i wskaźników jakości kompostu.

2.3. Zrębki drewniane i kora mielona

Zrębki drewniane uzyskane z pozostałości po wycince. Zrębki drzewne użyte do ściółkowania powinny mieć długość 10 – 30 mm, szerokość 10 – 20 mm i grubość 2 – 8 mm.

W przypadku gdy nie ma możliwości zastosowania zrębków drewnianych, można zastosować korę sosnową odkwaszoną.

2.4. Hydrożele

Hydrożele są dodatkiem do podłoża, który poprawia stosunki powietrzno wodne gleby, zwiększają dostępność wody dla roślin, co jest niezwykle ważne w trudnych warunkach jakie panują wzdłuż drogi. Ze względu na trudne

warunki siedliskowe wzdłuż drogi zaleca się stosowanie hydrożelu jako domieszki do zaprawy dołów, w ilości 0,12 kg na 1m³ zaprawy. Taką samą dawkę należy zastosować do ziemi urodzajnej przy zakładaniu trawników.

2.5. Nawozy mineralne

Dobór nawozów powinien być dokonany na podstawie badania gleby. Zaleca się stosowanie nawozów wieloskładnikowych zawierających azot, fosfor i potas.

Należy przewidzieć nawożenie mineralne w następujących dawkach rocznych:

- azot (N) - 1,0 - 1,5 kg na 100 m² trawnika
- fosfor (P)- 0,9 - 1,0 kg P₂O₅ na 100 m² trawnika
- potas (K)- 0,8 - 1,0 kg K₂O na 100 m² trawnika

Nawozy mineralne powinny być w oryginalnym opakowaniu, z podanym składem chemicznym (zawartość azotu, fosforu, potasu - N.P.K.) i udziałem procentowym składników. Nawozy należy zabezpieczyć przed zawilgoceniem i zbryleniem w czasie transportu i przechowywania.

2.6. Materiał roślinny sadzeniowy

Gatunki i ilości materiału roślinnego sadzeniowego podano w dokumentacji projektowej.

Dostarczone sadzonki powinny być zgodne z normą PN-R-67023 i PN-R-67022, właściwie oznaczone, tzn. muszą mieć etykiety, na których podana jest nazwa łacińska, forma, wybór, wysokość pnia, numer normy.

Należy stosować dojrzały materiał szkółkarski. Sadzonki drzew, krzewów i pnaczy powinny być prawidłowo uformowane z zachowaniem pokroju charakterystycznego dla gatunku i odmiany.

Materiał roślinny przeznaczony do nasadzeń przy realizacji inwestycji drogowych powinien charakteryzować się następującymi parametrami:

- przynajmniej 2 - krotnym szkółkowaniem;
- powinien być wyprodukowany w pojemnikach lub wykopany z bryłą korzeniową,
- zgodny z gatunkiem i odmianą;
- wyrównany pod względem wysokości, kształtów koron i obwodów pni, o prostych pniach, symetrycznych koronach i dobrze ukształtowanych bryłach korzeniowych;
- w dobrej kondycji zdrowotnej, bez otarć kory, z zabliznionymi ranami, bez oznak chorób grzybowych i szkodników.

Zaleca się, aby materiał sadzeniowy, szczególnie gatunków drzew i krzewów iglastych, został poddany mikoryzacji.

W przypadku nasadzeń gatunkami rodzimymi, o ile jest to możliwe, należy dążyć do wykorzystywania materiału roślinnego wyprodukowanego z lokalnych populacji gatunku.

Sadzonki drzew i krzewów powinny być prawidłowo uformowane z zachowaniem pokroju charakterystycznego dla gatunku i odmiany oraz posiadać następujące cechy:

- Drzewa liściaste formy naturalne posiadają wyraźnie zaznaczony i nie przycięty pęd główny oraz nie podkrzesywanymi pędami bocznymi; powinny być zgodna z naturalnymi cechami wzrostu gatunku lub odmiany, mieć wyraźnie wykształcony przewodnik z min. pięcioma pędami szkieletowymi o długości min. 30cm. Barwa liści powinna być typowa dla odmiany. Drzewa te powinny mieć wysokość min. 1,5-2m.
- Drzewa liściaste formy pienne - forma drzew i niektórych krzewów sztucznie wytworzona w szkółce z pniami o wysokości od 1,80 do 2,20 m, z wyraźnym nie przyciętym przewodnikiem i uformowaną koroną. Obwód pni drzew formy piennej, mierzony pod koroną, powinien mieścić się w przedziale 12 – 14cm.
- Drzewka form krzewiastych – z przyciętym nisko pędem głównym (przewodnikiem) powodujące rozrost pędów bocznych, Barwa liści powinna być typowa dla odmiany.
- Krzewy liściaste powinny mieć co najmniej 3 lata i przynajmniej 3 dobrze wykształcone pędy główne z typowymi dla odmiany rozgałęzieniami o długości min. 50cm. Barwa liści powinna być typowa dla odmiany. Zaleca się sadzenie krzewów hodowanych w pojemnikach nie mniejszych niż C3.
- Drzewa iglaste powinny mieć wysokość minimum 1,0 m. Muszą mieć wprowadzony przewodnik i właściwe odstępy między okólkami i przyrostem z ostatniego roku. Barwa igieł powinna być typowa dla odmiany. Formy pienne powinny mieć bryłą korzeniową min. 25-30cm.
- Pnącza powinny mieć przynajmniej 3 dobrze wykształcone pędy główne z typowymi dla odmiany rozgałęzieniami o długości min. 50cm. Barwa liści powinna być typowa dla odmiany. Pnącza powinny być hodowane w pojemnikach nie mniejszych niż C1.

2.6.1. Drzewa, krzewy i pnącza

Sadzonki drzew, krzewów i pnączy powinny być prawidłowo uformowane z zachowaniem pokroju charakterystycznego dla gatunku i odmiany i posiadać następujące cechy:

- rośliny powinny być jednolite w całej partii, zdrowe i niezwiędnięte;
- pąk szczytowy przewodnika drzew powinien być wyraźnie uformowany, a przyrost ostatniego roku powinien wyraźnie i prosto przedłużać praktycznie prosty przewodnik; pędy boczne korony powinny być równomiernie rozmieszczone;
- pędy korony u drzew i krzewów nie powinny być przycięte, chyba że jest to cięcie formujące, np. u form kulistych;
- system korzeniowy powinien być skupiony i prawidłowo rozwinięty, na korzeniach szkieletowych powinny występować liczne korzenie drobne, bryła korzeniowa powinna być prawidłowo uformowana, wilgotna i nieuszkodzona;
- blizny na przewodniku powinny być dobrze zarośnięte, dopuszcza się 4 niecałkowicie zarośnięte blizny na przewodniku w II wyborze u form naturalnych drzew;
- dostawca materiału sadzeniowego musi udokumentować wiek dostarczonych sadzonek, które muszą odpowiadać obowiązującym w Polsce normom (ilość pędów, wysokość, bryła korzeniowa). Wyklucza się zastosowanie sadzonek młodszych niż dwa lata. Sadzonki starsze muszą być corocznie szkółkowane.
- zaleca się mikoryzowanie sadzonek roślin;
- materiał sadzeniowy winien zostać zatwierdzony przez Inżyniera i Inspektora Nadzoru Terenów Zieleni lub Państwową Inspekcję Ochrony Roślin w miejscu uprawy tj. w szkółce;
- w przypadku gatunków leśnych i na przejścia dla zwierząt należy zastosować materiał szkółkarski pochodzący ze szkółek leśnych zlokalizowanych w najbliższym nadleśnictwie;
- zaleca się zabezpieczyć sadzonki przed przesychnaniem na czas transportu hydrożelem.
- zaleca się nie korzystać z materiału sadzeniowego produkowanego w substracie z torfu, który podczas suszy szybko ulega przesuszeniu i kurcząc się uszkadza znaczną część korzeni włóśniakowych a w następstwie zamieranie roślin;
- nie zaleca się stosowania materiału roślinnego z gołym korzeniem

Wady niedopuszczalne roślin liściastych:

- silne uszkodzenia mechaniczne roślin,
- odrosty podkładki poniżej miejsca szczepienia,
- ślady żerowania szkodników,
- oznaki chorobowe,
- zwiędnięcie i pomarszczenie kory na korzeniach i częściach naziemnych,
- martwice i pęknięcia kory,
- uszkodzenie pąka szczytowego przewodnika,
- dwupędowe korony drzew formy piennej,
- uszkodzenie lub przesuszenie bryły korzeniowej,
- złe zrośnięcie odmiany szczepionej z podkładką.

Wady niedopuszczalne roślin iglastych:

- złamanie wierzchołka przewodnika;
- złamanie jednego z pędów bocznych w okółku;
- odłamanie więcej niż połowy szkieletowego pędu korony;
- rozpadnięcie się bryły korzeniowej;
- ślady żerowania szkodników;
- oznaki chorobowe;
- zwiędnięcie i pomarszczenie kory na pędach;
- martwica kory na przewodniku i pędach korony (szkieletowych).

2.6.2. Nasiona traw

Wybór gatunków należy dopasować do warunków miejscowych, a więc do rodzaju gleby i stopnia jej zawilgocenia. Najlepiej nadają się do tego specjalne mieszanki traw o gęstym i drobnym ukorzenieniu i o gwarantowanej jakości. Gotowa mieszanka traw powinna mieć oznaczony procentowy skład gatunkowy, klasę, numer normy, wg której została wyprodukowana, zdolność kiełkowania oraz być odporna na zasolenie.

Mieszanka powinna być wolna od nasion chwastów.

2.7. Paliki do zabezpieczenia posadzonych drzew oraz elementy mocujące

Każde drzewo liściaste powinno być mocowane do 3 palików z impregnowanego drewna o średnicy min. 5cm i wysokości w zależności od wysokości pnia pod koroną, (połowa palika powinna być wkopana w ziemię,

pozostała część powinna sięgać pod koronę drzewa) połączonych ze sobą poprzeczkami. Ilość palików może być zmniejszona przez Inspektora Nadzoru, po stwierdzeniu, że w danym miejscu nie występuje zagrożenie ze strony wiatrów.

Paliki powinny być zaimpregnowane ciśnieniowo, co uchroni je przed szybką degradacją i gniciem. Pień drzewa powinien być przymocowany do palików elastyczną taśmą do mocowania drzew o szerokości 50 mm, z nałożoną na taśmę przy pniu specjalistyczną tkaniną dla ochrony pnia.

2.8. Woda

Woda użyta do podlewania powierzchni trawiastych oraz posadzonych drzew, krzewów i pnączy powinna pochodzić ze źródeł niebudzących wątpliwości.

2.9. Środki ochrony roślin

Do stosowania mogą być dopuszczone tylko te środki ochrony roślin, które przy prawidłowym stosowaniu, zgodnie z ich przeznaczeniem, nie stanowią zagrożenia dla zdrowia człowieka, zwierząt i środowiska i posiadają zezwolenie na dopuszczenie do obrotu.

3. SPRZĘT

3.1. Ogólne wymagania dotyczące sprzętu

Ogólne wymagania dotyczące sprzętu podano w ST D-M.00.00.00 „Wymagania ogólne”.

3.2. Sprzęt stosowany do wykonania zieleni

Następującego sprzętu można używać do wykonania zieleni:

- sprzętu do pozyskania ziemi urodzajnej (np. spycharki gąsienicowe, koparki),
- glebogryzarek, pługów, kultywatorów, bron do uprawy gleby,
- walców kolczatki oraz gładkich, grabi, siewników lub hydrosiewników do zakładania trawników,
- kosiarek mechanicznych do pielęgnacji trawników,
- świdrów glebowych do wykonania dołów pod nasadzenia,
- sekatorów, nożyc do nacinania mat kokosowych,
- sekatorów do przycinania gałęzi,
- opryskiwaczy plecakowych do zabezpieczania sadzonek,
- cystern z wodą pod ciśnieniem do zraszania oraz węży do podlewania,
- drobnego sprzętu ręcznego (np. łopaty, grabie, siekierki, młotki, taczki, drabiny, liny),
- sprzętu do pobierania próbek humusu (świdra gleboznawczego lub laski Egnera, woreczków lub pudełek tekturowych, kartek do opisywania próbek)

Narzędzia do wykonywania prac pielęgnacyjnych drzew i krzewów:

- piła mechaniczna, piła „lisi ogon”;
- sekator jednoręczny, sekator dwuręczny;
- dłuta, noże, skrobaki;
- podnośnik samochodowy do pielęgnowania drzew, drabiny, rusztowania
- ręczny sprzęt do prac ziemnych;
- sprzęt do podlewania.

4. TRANSPORT

4.1. Ogólne wymagania dotyczące transportu

Ogólne wymagania dotyczące transportu podano w ST D-M.00.00.00 „Wymagania ogólne”.

Transport materiałów do zieleni drogowej może być dowolny pod warunkiem, że nie uszkodzi, ani też nie pogorszy jakości transportowanych materiałów.

W czasie transportu drzewa i krzewy muszą być zabezpieczone przed uszkodzeniem bryły korzeniowej lub korzeni i pędów. Rośliny z bryłą korzeniową muszą mieć opakowane bryły korzeniowe lub być w pojemnikach.

Wybór sprzętu do wykonania robót związanych z niniejszym ST należy do Kierownika Budowy. Jakikolwiek sprzęt, maszyny lub narzędzia nie gwarantujące wymagań jakościowych Robót i bezpieczeństwa zostaną przez Inżyniera zdyskwalifikowane i nie zostaną dopuszczone do Robót.

5. WYKONANIE ROBÓT

5.1. Ogólne zasady wykonania robót

Ogólne zasady wykonania robót podano w ST D-M.00.00.00 „Wymagania ogólne”.
Wszystkie roboty powinny być zaakceptowane przez Inżyniera.

5.2. Przygotowanie terenu

Wymagania dotyczące wykonania robót związanych z przygotowaniem terenu pod projektowane trawniki, drzewa, krzewy i pnącza poza granicami robót ziemnych są następujące:

- Teren musi być oczyszczony z gruzu i zanieczyszczeń.
- Na powierzchniach pod projektowane trawniki, drzewa, krzewy i pnącza na terenie płaskim poza granicami robót ziemnych, na których adaptowano istniejący humus należy skosić roślinność, zdjąć darninę i przekopać teren na głębokość maksymalnie do 20 cm (wykonać orkę).
- W sąsiedztwie adaptowanych drzew istniejących, gdzie humus został adaptowany, koszenie roślinności, zdjęcie darniny i przekopanie gleby należy wykonać ręcznie, w sposób nie powodujący uszkodzenia korzeni drzew.
- W przypadku gleb zbyt zwięzłych – przemieszać wierzchnią warstwę gleby z piaskiem lub kompostem.
- Wykonać niwelację terenu.
- Wykonać ubicie (na dobrze ubitej glebie stopy dorosłego człowieka nie powinny pozostawiać śladów).
- Przed rozłożeniem ziemi urodzajnej należy wykonać zalecane przez stację chemiczno – rolniczą nawożenie.
- Ziemia urodzajna powinna być starannie rozdrobniona, rozścielona równą warstwą oraz odpowiednio zagęszczona i starannie wyrównana.
- Rozłożyć warstwę ziemi urodzajnej. Grubość warstwy ziemi urodzajnej powinna wynosić po zagęszczeniu 10 cm.
- Na powierzchniach po rozbiórkach nawierzchni przeznaczonych pod projektowane trawniki, drzewa, krzewy i pnącza na terenie płaskim poza granicami robót ziemnych należy rozłożyć wierzchnią warstwę ziemi urodzajnej o grubości minimum 10 cm. Dolną warstwę uzupełniającą, o grubości zależnej od grubości rozebranej nawierzchni, można wykonać z humusu nieuzdatnionego,
- W miejscach projektowanych nasadzeń podłoże będzie wymienione w ramach całkowitej zaprawy dołów pod nasadzenia ziemią urodzajną.

5.3. Sadzenie drzew, krzewów i pnączy

Wymagania dotyczące sadzenia drzew, krzewów i pnączy są następujące:

- Wszystkie prace związane z sadzeniem roślin należy wykonywać ze zwróceniem uwagi na uzbrojenie terenu.
- Powierzchnie pod nasadzenia nie będą obsiewane przed wykonaniem nasadzeń, za wyjątkiem terenu skarp, gdzie dopuszcza się wykonanie nasadzeń po przeprowadzeniu obsiewu (w celu umocnienia skarp). Należy wtedy zdjąć darninę na powierzchni rozłożenia maty kokosowej pod nasadzenia pnączy przy ekranach oraz odchwaścić, wyrównać i oczyścić teren z zanieczyszczeń.
- Rośliny produkowane w pojemnikach mogą być sadzone przez cały rok o ile pozwalają na to warunki atmosferyczne.
- Rośliny liściaste z balotowaną bryłą korzeniową należy sadzić w stanie bezlistnym wczesną wiosną po rozmrażnięciu gleby – w terminie od 15 marca do 15 maja lub jesienią – w terminie od 30 sierpnia do 30 listopada.
- Drzewa iglaste z balotowaną bryłą korzeniową należy sadzić przed rozpoczęciem przyrostu w końcu kwietnia i maju lub zaraz po zakończeniu przyrostu – od końca sierpnia.
- Rośliny nie powinny być sadzone w upalne dni.
- Korzenie złamane i uszkodzone należy przed sadzeniem przyciąć.
- Przed sadzeniem rośliny powinny zostać starannie podlane.
- Przed wysadzeniem sadzonek teren winien zostać oczyszczony z zanieczyszczeń i odchwaszczony. Zanieczyszczenia należy odwieźć z terenu budowy zgodnie z Ustawą o odpadach,
- Miejsce sadzenia powinno być wyznaczone w terenie zgodnie z dokumentacją projektową.
- Doły pod drzewa, krzewy i pnącza powinny być całkowicie zaprawione ziemią urodzajną i mieć następujące parametry:
 - średnica 1,0 m i głębokość 0,7 m dla drzew,
 - średnica i głębokość 0,5 m dla krzewów (dopuszcza się dół min. 0,3 m - dla krzewów niskich sadzonych w rozstawie 0,5x0,5 m),
 - średnica i głębokość 0,4 m dla pnączy,

- Dla zwiększenia przepuszczalności dołów, należy wykonać bruzdy w ich ścianach oraz obrzeżach dna za pomocą np. szpadla,
- Na dnie dołów należy uformować kopczyk z ubitej ziemi, w celu utrzymania rośliny w miejscu sadzenia na tej samej głębokości, jak rosła w szkółce. Zbyt głębokie lub płytkie sadzenie utrudnia prawidłowy rozwój rośliny. Przed sadzeniem roślin wyprodukowanych z zakrytym systemem korzeniowym (w pojemnikach) należy usunąć pojemnik,
- Po umieszczeniu w dole sadzonki drzewa z bryłą korzeniową okrytą workiem jutowym lub zabezpieczonym siatką drucianą nie należy przecinać juty lub siatki,
- Drzewa liściaste formy piennej należy opalikować przy użyciu 3 palików o średnicy 6 -8 cm, trwale połączonych ze sobą poprzeczkami w dolnej i górnej części. Pień drzewa należy ustabilizować mocując go do palików taśmą ogrodniczą. Paliki należy wbić w ziemię przed zasypaniem dołu glebą. Poprzeczki mocowane do palików w celu ich stabilizacji nie mogą powodować otarcia dolnych gałęzi, dlatego też zaleca się umieszczać je poniżej ostatniego okółka na przewodniku;
- Drzewa liściaste formy naturalnej należy opalikować przy użyciu 2 palików o średnicy 6 -8 cm. Pień drzewa należy ustabilizować mocując go do palików taśmą ogrodniczą. Paliki należy wbić w ziemię przed zasypaniem dołu glebą.
- Po posadzeniu roślin należy usunąć drobne uszkodzenia roślin oraz uformować miski:
 - w kształcie koła o średnicy 1,0 m dla drzew,
 - w kształcie koła o średnicy 0,5 m dla krzewów,
 - w kształcie koła o średnicy 0,4 m dla pnączy,
- Posadzone rośliny należy obficie podlać wodą (nawet podczas deszczu) – pierwsze podlanie nie później niż po dwóch godzinach od posadzenia, a w przypadku pogody ciepłej i słonecznej nie później niż po 30 minutach. Dawka wody powinna wynosić min. 10 l pod każdy krzew i pnącze oraz min. 30 l na każde drzewo,
- Po podlaniu roślin należy uzupełnić osiadającą ziemię urodzajną.
- Po posadzeniu usunąć uszkodzone, nadłamane gałęzie.
- Po podlaniu i uzupełnieniu osiadającej ziemi urodzajnej, powierzchnie pod nasadzeniami należy przykryć matą przeciwchwasową, na której następnie należy rozścielić warstwę ściółki (kory lub zrąbków) grubości 5 cm:
 - dla grup krzewów oraz dla drzew sadzonych w odległości mniejszej lub równej 2,0m od skrajnych nasadzeń krzewów – na całej obsadzonej powierzchni, z założeniem 0,5 m kołnierza od linii skrajnych miejsc nasadzeń,
 - dla pozostałych nasadzeń – w obrębie uformowanych misek,
- W uzasadnionych przypadkach, w terenach otwartych należy zastosować osłony opaskowe na pnie drzew chroniące drzewa przed zwierzyną.

5.4. Pielęgnacja drzew, krzewów i pnączy po posadzeniu

Zabiegi pielęgnacyjne Wykonawca jest zobowiązany wykonywać w okresie gwarancji określonym przez Zamawiającego w warunkach Kontraktu. Zabiegi należy przeprowadzać w miarę potrzeb wynikających z konieczności utrzymania terenów zieleni.

Pielęgnacja w okresie gwarancyjnym polega na:

- podlewaniu w miarę potrzeb, korzystnie rzadziej, dużymi dawkami wody (wieczorem lub wcześniej rano),
- odchwaszczaniu mis i koszeniu chwastów wokół nasadzeń,
- nawożeniu. Rodzaj i dawki nawozów należy dobierać na podstawie analiz prób gleby z mis pod nasadzeniami i zaleceń nawozowych wykonanych przez Stację Chemiczno-Rolniczą. Badania należy wykonać przynajmniej 2 razy w okresie gwarancyjnym. Badania na początku okresu gwarancyjnego służą ustaleniu składu i dawek nawozowych. Badania pod koniec okresu gwarancyjnego służą do ewentualnej korekty ostatniej dawki nawożenia (badania muszą być wykonane w terminie umożliwiającym wykonanie nawożenia po uzyskaniu wyników ze Stacji - najlepiej na wiosnę w ostatnim roku gwarancji). Nawożenie pogłówne przy wykorzystaniu nawozów rozpuszczonych w wodzie należy prowadzić w dni pochmurne i zachowaniem ostrożności tak, aby w trakcie prac nie opryskiwać nadziemnych części roślin. Nawożenie roślin rosnących należy rozpocząć wczesną wiosną, po rozpoczęciu wegetacji (gdy temperatura powietrza przez kilka dni przekroczy 5°C). Po każdym nawożeniu rośliny należy podlać,
- usuwaniu odrostów korzeniowych,
- systematycznym uzupełnianiu ściółkowania według potrzeb,
- wymianie uschniętych i uszkodzonych drzew, krzewów i pnączy. Należy przyjąć, że akceptowalna udatność nasadzeń zieleni powinna wynosić 95%. W przypadku widocznych oznak zamierania roślin należy w ich miejsce dokonać nasadzeń poprawkowych,

- wymianie zniszczonych i uszkodzonych palików i wiżzadeł. Mocowanie pni należy regularnie sprawdzać, aby zawsze sztywno trzymało pień w pionie, przy czym poprzeczki mocowane do palików w celu ich stabilizacji nie mogą powodować ocierania dolnych gałęzi,
- przycięciu złamanych, chorych lub krzyżujących się gałęzi,
- cięcia pielęgnacyjne i formujące.

5.5. Wykonanie trawników i trawników łąkowych

Wymagania dotyczące wykonania robót związanych z trawnikami i trawnikami łąkowymi są następujące:

- Teren pod trawniki musi być oczyszczony z gruzu i zanieczyszczeń.
- Przed założeniem trawników należy zniszczyć chwasty przy użyciu herbicydów zatwierdzonych przez Państwową Inspekcję Ochrony Roślin.
- Trawniki mogą być wykonane siewem lub metodą hydrosiewu. Na dużych powierzchniach zalecany jest wysiew przy użyciu siewników, a na stromych skarpach hydrosiew z dodatkiem włókien celulozowych.
- Przed siewem trawy przygotowany teren należy wałować wałem gładkim, a po wysiewie nasiona traw przykryć wałem kolczatką lub zagrabiec,
- Siew powinien być wykonany w dni bezwietrzne,
- W okresie suszy należy systematycznie zraszać wodą obsiane powierzchnie,
- Skład mieszanki do hydrosiewu powinien być zaakceptowany przez Inżyniera. Składniki mieszanki muszą być dopuszczone do obrotu i mieć odpowiednie świadectwa jakości,
- Hydrosiew może być wykonany wyłącznie przez przedsiębiorstwa posiadające doświadczenie w tej technologii,
- Na płaszczyznach trawników i trawników łąkowych, gdzie nie odnotowano wschodów źdźbeł należy wykonać dosiewanie nasion traw,
- Trawniki i trawniki łąkowe należy wykonać w możliwie jak najkrótszym czasie po zakończeniu robót ziemnych. Wysiewanie zaleca się prowadzić, gdy temperatura przekracza 10°C, przy czym zaleca się okres na początku maja lub na przełomie września i października oraz w innych okresach – po akceptacji Inżyniera,
- Norma wysiewu nasion traw na terenie płaskim (trawniki) – ok. 3 – 4 kg na 100 m².
- Norma wysiewu nasion traw i bylin na terenie płaskim (trawniki łąkowe) – ok. 2 kg na 100 m².
- Po zakończonym wysiewie należy wykonać płytkie bronowanie w celu przykrycia nasion cienką warstwą gleby, a następnie wałowanie (przy czym nie należy ubijać gleby zbyt mocno).
- W okresie wzrostu (może trwać 10-14 dni) powierzchnią, na której wysiano trawę, intensywnie zraszać.

5.6. Pielęgnacja trawników

Zabiegi pielęgnacyjne Wykonawca jest zobowiązany wykonywać w okresie gwarancji określonym przez Zamawiającego w warunkach Kontraktu. Zabiegi należy przeprowadzać w miarę potrzeb wynikających z konieczności utrzymania terenów zieleni.

5.6.1. Zabiegi pielęgnacyjne dla trawników

Najważniejszym zabiegiem w pielęgnacji trawników jest koszenie. Koszenie trawników w okresie gwarancji powinno się odbywać często i w regularnych odstępach czasu, przy czym częstość koszenia należy uzależnić od gatunku wysianej trawy. Pierwsze koszenie powinno być przeprowadzone, gdy trawa osiągnie wysokość około 10 cm. Wówczas należy skosić trawę na wysokość 8 cm, co wzmocni siewki i pobudzi je do wzrostu. Następne koszenia powinny się odbywać w takich odstępach czasu, aby wysokość trawy przed kolejnym koszeniem nie przekraczała wysokości 10 do 12 cm. Przy kolejnych koszeniach minimalna wysokość trawy po skoszeniu powinna wynosić 4 - 5 cm. Ostatnie, przedzimowe koszenie trawników powinno być wykonane z 1 miesięcznym wyprzedzeniem spodziewanego nastania mrozów (dla warunków klimatycznych Polski można przyjąć pierwszą połowę października). Osoby koszące trawniki muszą bezwzględnie unikać zbliżania się do pni drzew, a także do innych roślin ozdobnych ze sprzętem koszącym. Pokos nie może znaleźć się na nawierzchniach oraz w rowach o dużym spadku podłużnym. Wykonawca jest zobowiązany do zachowania czystości nawierzchni jezdni, zjazdów i chodników. Należy dopilnować, aby skoszona trawa nie została przemieszczona przez silne opady i wiatr do przydrożnych rowów i przepustów drogowych. Biomasa, która zalega na nawierzchniach (zwłaszcza na jezdni) należy sprzątać w dniu wykonania koszenia. Skoszona roślinność ze stromych skarp oraz z rowów należy zebrać i do czasu wywiezienia gromadzić poza strefą wpływu wody opadowej. Pozostawienie biomasy na skoszonych powierzchniach jest możliwe (jeżeli pozwalają na to warunki bezpieczeństwa) w przypadku silnego rozdrobnienia skoszonych roślin. Chwasty trwałe po pierwszym okresie należy usuwać ręcznie; środki chwastobójcze o selektywnym działaniu należy stosować z dużą ostrożnością i dopiero po okresie 6 miesięcy od założenia trawnika.

Trawniki w okresie gwarancji wymagają nawożenia mineralnego. Rodzaj i dawki nawozów należy dobierać na podstawie analiz prób gleby z powierzchni trawiastych na terenie płaskim i zaleceń nawozowych wykonanych przez stację chemiczno-rolniczą. Badania należy wykonać przynajmniej 2 razy w okresie gwarancyjnym. Badania na początku okresu gwarancyjnego służą ustaleniu składu i dawek nawozowych. Badania pod koniec okresu gwarancyjnego służą do ewentualnej korekty ostatniej dawki nawożenia (badania muszą być wykonane w terminie umożliwiającym wykonanie nawożenia po uzyskaniu wyników ze stacji - najlepiej na wiosnę w ostatnim roku gwarancji).

Z reguły trawniki wymagają nawożenia mineralnego w dawce około 3 kg NPK na 1 ar w ciągu roku. Dawkę nawozów należy dostosować do bieżących potrzeb nawozowych. Mieszanki nawozów należy przygotować tak, aby trawom zapewnić składniki wymagane w poszczególnych porach roku:

- wiosną, trawnik wymaga mieszanki z przewagą azotu,
- od połowy lata należy ograniczyć azot, zwiększając dawki potasu i fosforu,
- ostatnie nawożenie nie powinno zawierać azotu, lecz tylko fosfor i potas.

5.6.2. Zabiegi pielęgnacyjne dla trawników łąkowych

Najważniejszym zabiegiem w pielęgnacji trawników łąkowych jest koszenie:

Koszenie trawników łąkowych w okresie gwarancji powinno odbywać się 1-2 krotnie w ciągu roku, w zależności od wzrostu roślin. Nie wolno wykonywać koszenia wcześniej niż w czerwcu. Dla zapewnienia obfitego kwitnienia jak największej ilości gatunków najlepsze efekty daje koszenie raz w roku na początku lata (czerwiec – lipiec). Drugie koszenie powinno być wykonane najpóźniej w pierwszej połowie października (około 1 miesiąca przed spodziewanym nastaniem mrozów). Minimalna wysokość roślin po skoszeniu powinna wynosić 10 – 15 cm. Osoby koszące trawniki muszą bezwzględnie unikać zbliżania się do pni drzew, a także do innych roślin ozdobnych ze sprzętem koszącym. Skoszone rośliny należy pozostawić na powierzchni trawnika, aby mogły wyschnąć i wysypać się nasiona zawiązane przez rośliny, a następnie po kilku dniach usunąć. Trawniki łąkowe generalnie nie wymagają nawożenia mineralnego. Należy wykonać dosiewy uzupełniające w przypadku braku wzrostów.

5.7. Przesadzanie drzew i krzewów

Do przesadzeń przeznaczono pojedyncze drzewa/krzewy, stosunkowo młode o średnicy pnia do 15 cm.

Drzewa do przesadzenia powinny być zdrowe:

- bez uszkodzeń mechanicznych (szczególnie ran otwartych)
- bez postępującego rozkładu drewna
- bez oznak opanowania przez szkodniki lub choroby.

Gatunki lepiej znoszące zabieg przesadzania to: lipy, klony, platany, jesiony, kasztanowce, brzozy. Przygotowanie powinno trwać 1 rok. Wtedy przycinanie korzeni wykonujemy wiosną.

Przygotowanie pnia i korony:

- osłonięcie całej powierzchni pnia i częściowo korony matą jutową w celu ochrony przed utratą – wilgoci,
- usunięcie nadłamanych i połamanych gałęzi oraz krzyżujących się i ocierających pędów,
- rany pokryć środkiem do zabezpieczania ran (np. Lac Balsam, Dendromal) oraz opryskać drzewa antytranspiratami.

Przygotowanie korzeni:

Regeneracja korzeni ma kluczowy wpływ na późniejsze przyjęcie się drzewa w nowym miejscu:

- wielkość bryły korzeniowej: obwód pnia mierzony na wys. 30 cm nad poziomem gruntu równy promieniowi bryły korzeniowej,
- po ustaleniu granicy bryły korzeniowej, po obwodzie narysować za pomocą łopaty rowek i zdjąć górną warstwę ziemi, aż do pierwszych korzeni,
- po wcześniej wyznaczonym obwodzie wykopać rów na szerokość łopaty i głębokość docelowej bryły (powierzchnię ciętych korzeni powinny być gładkie),
- ścianę rowka wyłożyć pasem folii polietylenowej o grubości 0,7 – 0,8 mm i szerokości równej głębokości rowka,
- przestrzeń pomiędzy folią, a bryłą korzeniową wypełnić kompostem, ziemią urodzajną lub specjalną mieszanką zasobną w łatwo przyswajalne dla roślin składniki pokarmowe,
- należy podlewać raz w tygodniu lub częściej, taką ilością wody, by przynajmniej w połowie nasyciła bryłę korzeniową.

Przygotowanie dołu w miejscu sadzenia:

- przy kopaniu dołu pierwszą warstwę rodzajną (10cm) należy zdjąć i składować oddzielnie, a z dolnych usunąć i zastąpić żyzną,

- spulchnić ściany uprzednio wykopanego dołu, którego głębokość i szerokość musi być nieco większa niż wielkość bryły drzewa,
- dno dołu należy lekko spulchnić i pokryć 10-15 centymetrową warstwą żyznej ziemi.

Wykopanie drzew do przesadzenia:

- wykonywać przy pomocy specjalistycznych maszyn do przesadzania drzew, które są precyzyjne i dzięki nim zwiększamy szansę przyjęcia się drzew.

Przesadzanie drzew należy powierzać specjalistycznym firmom zajmującym się przesadzaniem i pielęgnacją drzew, posiadającym kilku letnie doświadczenie oraz referencje.

Sadzenie drzew w nowym miejscu:

- drzewo sadzić w tę samą stronę względem kierunków świata, jak rosło w miejscu pierwotnym,
- drzewa należy sadzić 10cm poniżej gruntu rodzimego, a wokół pnia zostawić obniżenie gruntu (misę) pozwalającą na zatrzymywanie większej ilości wody,
- bryłę korzeniową obsypać ziemią urodzajną i zastosować zamulanie w celu utworzenia misy (zalać dół wodą kilkakrotnie),
- powstałą misę wyłożyć korą ogrodniczą na grubość 5 cm, tak by zachować 5 cm wolnej przestrzeni od nasady pnia.

Drzewa przeznaczone do przesadzenia należy stabilizować za pomocą drewnianych pali o \varnothing 7cm, tak samo jak w przypadku drzew nowo sadzonych.

Pielęgnacja przesadzanych drzew

- podlewać raz w tygodniu, nie dopuszczając do nadmiernego nawilgocenia,
- drzewa liściaste przesadzone późną jesienią/zimą podlane tuż po przesadzeniu, przestajemy podlewać w dalszym okresie,
- nie podlewać w czasie chłodnej i wilgotnej pogody,
- należy usuwać chwasty w obrębie misy.

5.8. Pielęgnacja adaptowanych drzew i krzewów

Najczęściej stosowanym zabiegiem w pielęgnacji drzew i krzewów jest cięcie, które powinno uwzględniać cechy poszczególnych gatunków roślin, a mianowicie:

- sposób wzrostu,
- rozgałęzienie i zagęszczenie gałęzi,
- konstrukcję korony.

Projektując cięcia zmierzające do usunięcia znacznej części gałęzi lub konarów, należy unikać ich jako jednorazowego zabiegu. Cięcia takie lepiej przeprowadzić stopniowo, przez 2 do 3 lat.

W zależności od określonego celu, stosuje się następujące rodzaje cięcia:

- a) cięcia drzew dla zapewnienia bezpieczeństwa pojazdów, przechodniów lub mieszkańców, drzew rosnących na koronie dróg i ulic oraz w pobliżu budynków mieszkalnych. Dla uniknięcia kolizji z pojazdami usuwa się gałęzie zwisające poniżej 4,50 m nad jezdnię dróg i poniżej 2,20 m nad chodnikami;
- b) cięcia krzewów lub gałęzi drzew ograniczających widoczność na skrzyżowaniach dróg;
- c) cięcia drzew i krzewów przesadzonych dla doprowadzenia do równowagi między zmniejszonym systemem korzeniowym, a koroną, co może mieć również miejsce przy naruszeniu systemu korzeniowego w trakcie prowadzenia robót ziemnych. Usuwa się wtedy - w zależności od stopnia zmniejszenia systemu korzeniowego od 20 do 50% gałęzi;
- d) cięcia odmładzające krzewów, których gałęzie wykazują małą żywotność, powodują niepożądane zagęszczenie, zbyt duże rozmiary krzewu. Zabieg odmładzania można przeprowadzać na krzewach rosnących w warunkach normalnego oświetlenia, z odpowiednim nawożeniem i podlewaniem;
- e) cięcia sanitarne, zapobiegające rozprzestrzenianiu czynnika chorobotwórczego, poprzez usuwanie gałęzi porażonych przez chorobę lub martwych.

6. KONTROLA JAKOŚCI ROBÓT

Sprawdzenie udatności nasadzeń nastąpi po upływie dwóch zim w maju.

6.1. Ogólne zasady kontroli jakości robót

Ogólne zasady kontroli jakości robót podano w ST D-M.00.00.00 „Wymagania ogólne”.

6.2. Przygotowanie terenu

Kontrola robót w zakresie przygotowania terenu polega na sprawdzeniu:

- oczyszczenia terenu z gruzu i zanieczyszczeń,
- powierzchni i głębokości przekopania gleby (orki),
- prawidłowości wyrównania terenu,
- zagęszczenia podłoża przygotowanego do rozścielenia ziemi urodzajnej na terenie płaskim poza granicami robót ziemnych,
- jakości zastosowanej ziemi urodzajnej. Inżynier przeprowadzi kontrolę przed przystąpieniem Wykonawcy do obsiewu,
- zagęszczenia ziemi urodzajnej,
- grubości warstwy rozścielonej ziemi urodzajnej,
- prawidłowości uwałowania rozścielonej ziemi urodzajnej.

6.3. Drzewa, krzewy i pnącza

Kontrola robót w zakresie sadzenia drzew, krzewów i pnączy polega na sprawdzeniu:

- oczyszczenia terenu z gruzu i zanieczyszczeń oraz jego odchwaszczenia,
- wielkości dołów pod drzewa, krzewy i pnącza,
- jakości zastosowanej ziemi urodzajnej do zaprawienia dołów,
- zaprawienia dołów ziemią urodzajną,
- zgodności realizacji obsadzenia z Dokumentacją Projektową w zakresie miejsc sadzenia, gatunków i odmian, odległości sadzonych roślin,
- jakości materiału roślinnego i zgodności z wymaganiami Dokumentacji Projektowej, WWiORB i normami,
- opakowania, przechowywania i transportu materiału roślinnego,
- prawidłowości osadzenia palików drewnianych przy drzewach liściastych i bambusów przy pnączach oraz przymocowania do nich roślin,
- odpowiednich terminów sadzenia,
- odpowiedniego podlania,
- wykonania prawidłowych misek wokół roślin po posadzeniu,
- jakości zastosowanej ściółki oraz grubości warstwy rozścielonej,
- rozłożenia maty przeciwhwastowej,
- wymiany chorych, uszkodzonych, suchych i zdeformowanych drzew, krzewów i pnączy,
- zasilania nawozami mineralnymi,
- uzupełniania ściółki.

Kontrola robót przy odbiorze posadzonych drzew, krzewów i pnączy dotyczy:

- zgodności realizacji obsadzenia z Dokumentacją Projektową i STWiORB,
- jakości posadzonego materiału roślinnego,
- prawidłowości osadzenia palików drewnianych przy drzewach liściastych i bambusów przy pnączach oraz przymocowania do nich roślin,
- wykonania prawidłowych misek wokół roślin po posadzeniu,
- przykrycia powierzchni mis i rabat warstwą ściółki oraz jej jakości i grubości,
- prawidłowości wykonania robót zgodnie ze sztuką ogrodniczą.

Odbiór robót zanikających i ulegających zakryciu dotyczy:

- poinformowania z odpowiednim wyprzedzeniem o wykonaniu robót zanikających i ulegających zakryciu, wykonania i zaprawienia dołów pod drzewa, krzewy i pnącza,
- podlewania,
- nawożenia.

Kontrola robót w zakresie pielęgnacji drzew, krzewów i pnączy polega na sprawdzeniu prac wymienionych w pkt. 5.4.

W okresie gwarancyjnym Wykonawca zapewnia pełne uzupełnianie nasadzeń, które zostały zakwalifikowane jako nieudane na koszt własny. Sprawdzenie jakości nasadzeń nastąpi przed upływem okresu gwarancji w sezonie wegetacyjnym.

6.4. Trawniki

Kontrola w czasie wykonywania trawników polega na sprawdzeniu:

- oczyszczenia terenu z gruzu i zanieczyszczeń, odchwaszczenia terenu,

- określenia ilości zanieczyszczeń,
- pomiaru odległości wywozu zanieczyszczeń na zwalę,
- zgodności składu mieszanki traw z ustaleniami Dokumentacji Projektowej,
- równomierności i gęstości zasiewu nasion,
- prawidłowości uwałowania terenu po wykonaniu obsiewu,
- prawidłowej częstotliwości koszenia trawników i ich odchwaszczania,
- prawidłowości nawożenia,
- okresów podlewania, zwłaszcza podczas suszy,
- dosiewania płaszczyzn trawników o zbyt małej gęstości wykiełkowanych ździebeł trawy,
- uporządkowania terenu po wykonanych robotach.

Kontrola robót przy odbiorze trawników dotyczy:

- prawidłowości uzyskanego zadarnienia,
- obecności gatunków niewysiewanych oraz chwastów.

Kontrola robót przy odbiorze trawników łąkowych dotyczy:

- prawidłowości uzyskanego zadarnienia,
- występowania chwastów.

Na zatrawionej powierzchni nie mogą występować wyżłobienia erozyjne ani lokalne zsuwy.

Kontrola robót w zakresie pielęgnacji trawników i trawników łąkowych polega na sprawdzeniu prac wymienionych w pkt. 5.6.

W okresie gwarancyjnym Wykonawca zapewnia wykonanie poprawek powierzchni trawników i trawników łąkowych, które zostały zakwalifikowane jako nieudane na koszt własny. Sprawdzenie jakości trawników i trawników łąkowych nastąpi przed upływem okresu gwarancji w sezonie wegetacyjnym.

7. OBMIAR ROBÓT

7.1. Ogólne zasady obmiaru robót

Ogólne zasady obmiaru robót podano w ST D-M.00.00.00 „Wymagania ogólne”.

7.2. Jednostka obmiarowa

Jednostką obmiarową jest :

- m² (metr kwadratowy) zagospodarowania terenu wraz z zakładaniem i pielęgnacją trawników,
- szt. (sztuka) posadzonego drzewa lub krzewu,
- szt. (sztuka) przesadzonego drzewa lub krzewu,

8. ODBIÓR ROBÓT

8.1. Ogólne zasady odbioru robót

Ogólne zasady odbioru robót podano w ST D-M.00.00.00 „Wymagania ogólne”.

Odbiór robót polega na sprawdzeniu ich wielkości i zgodności z Dokumentacją Projektową, wymaganiami określonymi w niniejszej ST oraz wizualnej ocenie efektu prac po szczegółowych oględzinach.

9. PODSTAWY PŁATNOŚCI

Cena 1 m² wykonania zagospodarowania terenu wraz z zakładaniem i pielęgnacją trawników:

- przygotowanie podłoża (roboty ziemne, wyrównanie terenu),
- roboty przygotowawcze: oczyszczenie terenu, dowóz ziemi urodzajnej, zdjętej uprzednio z pasa robót, rozścielenie ziemi urodzajnej - torfu, odchwaszczenie terenu,
- zakup i dostarczenie materiałów,
- zakładanie trawników,
- uporządkowanie terenu,
- pielęgnację w okresie gwarancyjnym: podlewanie, koszenie, nawożenie, odchwaszczanie.

Cena 1 sztuki wykonania posadzenia drzewa lub krzewu obejmuje:

- przygotowanie wraz z odchwaszczeniem terenu,
- roboty przygotowawcze: ustalenie z Inżynierem i wyznaczenie miejsc sadzenia, wykopanie i zaprawienie dołów,
- zakup i dostarczenie materiałów,
- sadzenie drzew lub krzewów,
- palikowanie drzew,
- uporządkowanie terenu,

- pielęgnację posadzonych drzew i krzewów w okresie gwarancyjnym: podlewanie, odchwaszczanie, nawożenie, formowanie.

Cena 1 sztuki wykonania przesadzenia drzewa lub krzewu obejmuje:

- przygotowanie wraz z odchwaszczaniem terenu,
- roboty przygotowawcze: ustalenie z Inżynierem i wyznaczenie miejsc sadzenia, wykopanie i zaprawienie dołów,
- zakup i dostarczenie materiałów,
- wykopanie i zabezpieczenie drzew i krzewów do przesadzenia,
- zakopanie dołów po wykopanych roślinach i uprządkowanie terenu,
- transport drzew i krzewów do przesadzenia w miejsce sadzenia,
- sadzenie drzew lub krzewów,
- palikowanie drzew,
- uporządkowanie terenu,
- pielęgnację posadzonych drzew i krzewów w okresie gwarancyjnym: podlewanie, odchwaszczanie, nawożenie, formowanie.

10. PRZEPISY ZWIĄZANE

PN-R-67022 Materiał szkółkarski. Ozdobne drzewa i krzewy iglaste

PN-R-67023 Materiał szkółkarski. Ozdobne drzewa i krzewy liściaste

PN-R-67026 Materiał sadzeniowy, Sadzonki drzew i krzewów do nasadzeń

PN-R-67030 Cebule, bulwy, kłącza i korzenie bulwiaste roślin ozdobnych

PN-R-67031 Sadzonki roślin ozdobnych

"Wytyczne zakładania i utrzymania zieleni przydrożnej" wprowadzone Zarządzeniem nr 10 Generalnego Dyrektora Dróg Krajowych i Autostrad z dnia 15 lutego 2013 roku

D.10.03.01 ZABEZPIECZENIE PRZYDOMOWEJ SIECI KANALIZACYJNEJ

1. WSTĘP

1.1. Przedmiot Specyfikacji Technicznej (ST)

Przedmiotem niniejszej Specyfikacji Technicznej są wymagania dotyczące wykonania i odbioru robót związanych z zabezpieczeniem przydomowej sieci kanalizacyjnej (studni kanalizacyjnych) w ramach **Rozbudowy skrzyżowania drogi powiatowej nr 2839W - ulicy Gościniec, z drogą gminną – ul. Rybną, w miejscowości Wola Gołkowska.**

1.2. Zakres stosowania ST

Szczegółowa Specyfikacja Techniczna jest stosowana jako dokument przetargowy i kontraktowy przy zleceniu i realizacji robót wymienionych w punkcie 1.1

1.3. Zakres robót objętych ST

Ustalenia zawarte w niniejszej specyfikacji dotyczą zasad prowadzenia robót związanych z zabezpieczeniem przydomowej sieci kanalizacyjnej (studni kanalizacyjnych) na działce 174.

1.4. Określenia podstawowe

Określenia podstawowe podane w niniejszej ST są zgodne z obowiązującymi odpowiednimi normami i z definicjami podanymi w ST D-M.00.00.00 „Wymagania ogólne”, pkt 1.4

1.5. Ogólne wymagania dotyczące robót

Ogólne wymagania dotyczące robót podano w ST D-M.00.00.00 „Wymagania ogólne” pkt 1.5.

2. MATERIAŁY

2.1. Ogólne wymagania dotyczące materiałów

Ogólne wymagania dotyczące materiałów podano w ST D-M.00.00.00 „Wymagania ogólne” pkt 2.

2.2. Żelbetowe płyty pokrywowe

Prefabrykowane żelbetowe płyty pokrywowe o średnicy zewnętrznej \varnothing 1500mm i grubości 15 cm z betonu C 35/45 z włazem kanałowym klasy D400 o średnicy \varnothing 600mm. Płyty powinny posiadać stosowne atesty z dopuszczenie ruchu samochodowego po konstrukcji płyty.

2.3. Fundamenty

Fundamenty z betonu C16/20 wg PN-EN 206-1 o wymiarach zgodnych z Dokumentacją projektową.

3. SPRZĘT

Ogólne wymagania dotyczące sprzętu podano w ST D-M.00.00.00 „Wymagania ogólne” pkt 3.

4. TRANSPORT

Ogólne wymagania dotyczące transportu podano w ST D-M.00.00.00 „Wymagania ogólne” pkt 4.

5. WYKONANIE ROBÓT

Ogólne zasady wykonania robót podano w ST D-M.00.00.00 „Wymagania ogólne” pkt 5.

5.1. Wykonanie robót

Wykonawca przed przystąpieniem do robót dokona odkopanie góry studni (zbiorników) i oceni stan techniczny zbiorników.

Gdyby zbiorniki nie pozwalały na zastosowanie technologii wzmocnienia zastosowanej w projekcie, Wykonawca przygotowuje nowy projekt i uzyska akceptację Inżyniera.

Przed przystąpieniem do robót właściwych należy oczyścić teren robót z zieleni, zanieczyszczeń, gruzu itp.

Należy przygotować podłoże (wykonać roboty ziemne, wyprofilować i zagęścić) pod wykonanie projektowanego fundamentu i położenie żelbetowych płyt pokrywowych.

Lokalizację i rzędną płyt dostosować do istniejących zbiorników i przewidzieć możliwość wykorzystania płyt jako elementu nawierzchni. Sąsiadujące płyty powinny być zlokalizowane na tym samym poziomie.

Po wykonaniu fundamentu należy umieścić na nim żelbetowe płyty pokrywowe o średnicy zewnętrznej \varnothing 1500mm z włazem kanałowym klasy D400 o średnicy \varnothing 600mm.

Należy wyrównać i uporządkować teren przylegający do płyt.

Roboty powinny być tak wykonane, by po zabezpieczonych zbiornikach mógł się odbywać ruch budowlany.

6. KONTROLA JAKOŚCI ROBÓT

6.1. Ogólne zasady kontroli jakości robót

Ogólne zasady kontroli jakości robót podano w ST D-M.00.00.00 „Wymagania ogólne”, pkt 6.

6.2. Badanie przed przystąpieniem do robót

Przed przystąpieniem do robót Wykonawca powinien:

- uzyskać wymagane dokumenty, dopuszczające wyroby budowlane do obrotu i powszechnego stosowania (certyfikaty zgodności, deklarację właściwości użytkowych, ew. badania materiałów wykonane przez dostawców itp.),
- sprawdzić cechy zewnętrzne gotowych materiałów.

Wszystkie dokumenty oraz wyniki badań Wykonawca przedstawia Inżynierowi do akceptacji.

6.2. Badania w trakcie robót

Na etapie wykonywania robót należy skontrolować:

- stan odkrytych zbiorników przeznaczonych do zabezpieczenia,
- przygotowanie podłoża,
- wykonanie fundamentu,

6.3. Badania po wykonaniu robót

Należy skontrolować położenie prefabrykowanej płyty (lokalizacja, rzędne wysokościowe) i stan uporządkowania terenu.

7. OBMIAR ROBÓT

7.1. Ogólne zasady obmiaru robót

Ogólne zasady obmiaru robót podano w ST D-M.00.00.00 „Wymagania ogólne” pkt 7.

7.2. Jednostka obmiarowa

Jednostką obmiarową jest 1 szt. zabezpieczonego zbiornika.

8. ODBIÓR ROBÓT

Ogólne zasady odbioru robót podano w ST D-M.00.00.00 „Wymagania ogólne” pkt 8.

Roboty uznaje się za wykonane zgodnie z Dokumentacją Projektową, ST i wymaganiami Inżyniera, jeżeli wszystkie pomiary i badania z zachowaniem tolerancji wg pkt 6 dały wyniki pozytywne.

9. PODSTAWY PŁATNOŚCI

9.1. Ogólne ustalenia dotyczące podstawy płatności

Ogólne ustalenia dotyczące podstawy płatności podano w ST D-M.00.00.00 "Wymagania ogólne", pkt 9.

9.2. Cena jednostki obmiarowej

Cena jednostki obmiarowej obejmuje:

- wykonanie inwentaryzacji zbiorników,
- wykonanie opracowań projektowych,
- wytyczenie i prace pomiarowe,
- przygotowanie terenu robót,
- zabezpieczenie terenu robót,
- zakup i dostarczenie materiałów,
- wykonanie robót ziemnych,
- przygotowanie podłoża,

- wykonanie fundamentu,
- ułożenie prefabrykowanej płyty wraz z włazem,
- wykonanie badań i sprawdzeń wg ST,
- uporządkowanie terenu robót,

10. PRZEPISY ZWIĄZANE

10.1. Normy

PN EN 124	Zwieńczenia wpustów i studzienek kanalizacyjnych do nawierzchni dla ruchu pieszego i kołowego -- Zasady konstrukcji, badania typu
PN-EN 206-1	Beton. Część 1: Wymagania, właściwości, produkcja i zgodność
PN-EN 1917	Studzienki włazowe i niewłazowe z betonu niezbrojonego, z betonu zbrojonego włóknem stalowym i żelbetowe
PN-EN 13242	Kruszywa do niezwiązanych i związanych hydraulicznie materiałów stosowanych w obiektach budowlanych i budownictwie drogowym.
PN-B-10736	Roboty ziemne – wykopy otwarte dla przewodów wodociągowych i kanalizacyjnych – warunki techniczne wykonania”
PN-S-02205	Drogi samochodowe. Roboty ziemne. Wymagania i badania

D.10.10.08 WIATY PRZYSTANKOWE (AUTOBUSOWE)

1. WSTĘP

1.1. Przedmiot Specyfikacji Technicznej (ST)

Przedmiotem niniejszej Specyfikacji Technicznej są wymagania dotyczące wykonania i odbioru robót związanych z wykonaniem wiat przystankowych (autobusowych) w ramach **Rozbudowy skrzyżowania drogi powiatowej nr 2839W - ulicy Gościniec, z drogą gminną – ul. Rybną, w miejscowości Wola Gołkowska.**

1.2. Zakres stosowania ST

Szczegółowa Specyfikacja Techniczna jest stosowana jako dokument przetargowy i kontraktowy przy zleceniu i realizacji robót wymienionych w punkcie 1.1

1.3. Zakres robót objętych ST

Ustalenia zawarte w niniejszej specyfikacji dotyczą zasad prowadzenia robót związanych z wykonaniem wiat przystankowych (autobusowych).

1.4. Określenia podstawowe

Określenia podstawowe podane w niniejszej ST są zgodne z obowiązującymi odpowiednimi normami i z definicjami podanymi w ST D-M.00.00.00 „Wymagania ogólne”, pkt 1.4

Wiata przystankowa – konstrukcja zaprojektowana jako osłona dla pasażerów przebywających na przystankach autobusowych, trolejbusowych, tramwajowych czy peronach kolejowych. Wiaty przystankowe zalicza się do zbioru obiektów małej architektury.

1.5. Ogólne wymagania dotyczące robót

Ogólne wymagania dotyczące robót podano w ST D-M.00.00.00 „Wymagania ogólne” pkt 1.5.

2. MATERIAŁY

2.1. Ogólne wymagania dotyczące materiałów

Ogólne wymagania dotyczące materiałów podano w ST D-M.00.00.00 „Wymagania ogólne” pkt 2.

2.2. Wiata przystankowa (autobusowa)

Należy zastosować wiaty zgodnie z założeniami i wymiarami podanymi w Dokumentacji projektowej. Konkretny typ nowych wiat (kształt, kolorystyka, materiały) należy uzgodnić z właściwym terytorialnie samorządem lub jednostką odpowiedzialną za przystanek.

Wymagania dla wiaty przystankowej (autobusowej):

1. Wiata powinna skutecznie chronić pasażerów przed opadami atmosferycznymi, przed nadmiernym nagrzewaniem przez słońce i przed wiatrem, zapewniając jednocześnie warunki do przewietrzania oraz odpływu wody opadowej. Sposób odprowadzenia wody musi eliminować możliwość ochlapywania pasażerów spływającą z dachu wodą oraz powstawania zastoin wodnych pod wiatą.
2. Forma wiaty musi zapewnić oczekującym pasażerom dobrą widoczność nadjeżdżających pojazdów.
3. Wysokość dolnej krawędzi zadaszenia mierzona od poziomu chodnika powinna wynosić 240 cm.
4. Zadaszenie powinno być płaskie jednospadowe lub łukowe o dużym promieniu łuku (nie mniejszym niż połowa wysokości wiaty).
5. Konstrukcja i forma wiaty musi umożliwiać umieszczenie znaku D-15 lub D-17 w sposób umożliwiający dobrą ekspozycję znaku dla pasażerów i nadjeżdżających pojazdów. Sposób montażu musi umożliwiać oklejenie naklejkami z dwóch stron. Tablica na znak D-15 lub D-17 musi być umieszczona płaszczyzną ekspozycyjną w stronę najazdu i w sposób uniemożliwiający jej demontaż przez osoby niepowołane.
6. Konstrukcja wiaty musi zapewnić miejsce na ekspozycję elementów informacyjnych dla pasażerów i prowadzących pojazd w ten sposób, że montowane etykiety o wysokości 140 mm, opisujące nazwę przystanku i numery linii były widoczne i czytelne. Pas na etykiety powinien być usytuowany wzdłuż dachu od frontu wiaty. Mocowanie powinno uniemożliwiać usunięcie tego elementu poprzez osoby niepowołane.
7. W wiacie elementy przezroczyste powinny być wykonane ze szkła bezpiecznego hartowanego. Dopuszczalne jest, aby szyby miały dotychczas używane wymiary: 83x160cm (wysokość), jednak priorytetem dla ustalenia wymiarów powinna być możliwość umieszczenia gablot informacyjnych i reklamowych.
8. Wiata powinna być przystosowana do ewentualnego doprowadzenia w terminie późniejszym energii elektrycznej. W konstrukcji wiaty powinny znajdować się instalacje elektryczne dla rozprowadzenia energii

- służącej do podświetlenia wnętrza wiaty oraz zasilania gablot z informacją dla pasażerów i gablot reklamowych.
9. W wiacie powinna być zainstalowana gablota z informacją dla pasażerów (rozkład jazdy, cennik, mapa sieci komunikacyjnej). Rozmiar części ekspozycyjnej powinien być taki jak dla typowego plakatu reklamowego tj. 120x180cm (wysokość). Do gabloty należy zapewnić swobodny dostęp (gablota nie może być usytuowana np. na tle ławki). Gablota nie może utrudniać korzystania z wiaty i powinna być umieszczona w przestrzeni pod dachem. Gablotę należy wyposażyć w zamki skutecznie uniemożliwiające dostęp do wewnętrznej części osobom postronnym. Konstrukcja zamka musi umożliwiać nieskomplikowany dostęp do wnętrza gabloty przy zmiennych warunkach atmosferycznych. Otwieranie drzwi gablot należy przewidzieć na boki do kąta prostego w stosunku do części ekspozycyjnej. Wszystkie zamki muszą otwierać się jednym kluczem. Komplet kluczy należy przekazać do zarządzającego. Wewnętrzna część gabloty musi umożliwiać montaż laminowanych rozkładów jazdy i cenników o wymiarach 21,5x17cm każdy oraz mapy sieci komunikacji o wymiarach 95x100cm. System montażu rozkładu powinien pozwalać na montaż bez użycia dodatkowych materiałów typu klej, śruba, nit, itp. oraz dobrą widoczność części informacyjnej rozkładu. Górna linia najwyższych położonych rozkładów musi być usytuowana na wysokości nie przekraczającej 180 cm. Gablota powinna być dostosowana do późniejszego podłączenia energii elektrycznej z zachowaniem obowiązujących w tym zakresie przepisów i umieszczenia w niej opraw oświetleniowych w taki sposób, aby równomiernie można było oświetlić całą ekspozycyjną część gabloty. Źródła światła i oprawy powinny być niewidoczne.
 10. Wiatka powinna posiadać możliwość zainstalowania dodatkowej podświetlanej gabloty o takich samych rozmiarach zewnętrznych i wewnętrznych co gablota informacyjna, przewidzianych do ekspozycji plasz reklamowych o rozmiarach 120x180cm. Forma wszystkich gablot powinna być jednakowa i zintegrowana z wiatką.
 11. Wiatka powinna być wyposażona w ławkę, która powinna stanowić integralną część konstrukcji wiaty, Ławka powinna być wykonana z listew drewnianych z drewna liściastego o fakturze gładkiej. Ławka powinna zostać zamontowana na całej długości wiaty poza miejscem usytuowania gabloty informacyjnej czy reklamowej i powinna kończyć się nie bliżej niż 50cm od krawędzi najazdowej wiaty.
 12. Wiatka powinna być trwała, odporna na wandalizm i łatwa do utrzymania w czystości.
 13. Wiatka powinna być wykonana z materiałów, których trwałość zapewni bezobsługową eksploatację przez okres nie krótszy niż 10 lat. Wszystkie materiały użyte do budowy wiaty muszą posiadać stosowane atesty i aprobaty techniczne.
 14. Materiały użyte na elementy składowe wiaty powinny być zabezpieczone antykorozyjne: stalowe przez ocynkowanie, aluminiowe przez spatinowanie. Lakierowanie elementów proszkowe. Listwy drewniane powinny być zabezpieczone preparatami chroniącymi drewno i polakierowanie.

3. SPRZĘT

Ogólne wymagania dotyczące sprzętu podano w ST D-M.00.00.00 „Wymagania ogólne” pkt 3.

Przy wykonywaniu robót Wykonawca w zależności od potrzeb, powinien wykazać się możliwością korzystania ze sprzętu dostosowanego do przyjętej metody robót, zaleconego przez producentów elementów wiaty.

4. TRANSPORT

Ogólne wymagania dotyczące transportu podano w ST D-M.00.00.00 „Wymagania ogólne” pkt 4.

Elementy wiaty należy przewozić środkami transportu i w sposób zalecony przez producentów i dostawców elementów i materiałów do budowy wiaty, nie powodując pogorszenia ich walorów użytkowych i konstrukcyjnych.

5. WYKONANIE ROBÓT

Ogólne zasady wykonania robót podano w ST D-M.00.00.00 „Wymagania ogólne” pkt 5.

5.1. Roboty przygotowawcze do budowy

Należy wykonać projekty szczegółowe wykonania wiaty w dostosowaniu do konkretnego typu wiaty i wymagań producenta.

Przed przystąpieniem do robót należy:

- ustalić lokalizację robót,
- przeprowadzić obliczenia i pomiary niezbędne do szczegółowego wytyczenia robót oraz ustalenia danych wysokościowych,
- usunąć przeszkody, utrudniające wykonanie robót,
- ew. wprowadzić oznakowanie drogi na okres robót,

– zgromadzić materiały i sprzęt potrzebne do rozpoczęcia robót.

5.2. Ustawienie wiat

Wiaty powinny znajdować się na wysokości krawędzi prostej peronu przystankowego, a jej oddalenie od krawędzi powinno być zgodnie z Rozporządzeniem MTiGW z dnia 2 marca 1999 r. w sprawie warunków technicznych, jakim powinny odpowiadać drogi publiczne i ich usytuowanie oraz dokumentacją projektową.

Fundamentowanie powinno zabezpieczyć trwałość konstrukcji nadziemnej. Ustawienie i montaż elementów wiaty na fundamencie należy prowadzić zgodnie z zaleceniami producentów wiaty i jej elementów.

W przypadku, gdy istnieje możliwość doprowadzenia do wiaty energii elektrycznej bezpośrednio z jej budową lub w terminie późniejszym, w konstrukcji wiaty powinny znajdować się instalacje elektryczne do rozprowadzenia energii, służącej do podświetlania wiaty oraz gablot informacyjnych i reklamowych.

Oświetlenie gablot powinno być wykonane z zachowaniem obowiązujących przepisów i z umieszczeniem w nich opraw oświetleniowych w sposób umożliwiający oświetlenie całej ekspozycyjnej części gablot. Źródła światła i oprawy powinny być niewidoczne.

6. KONTROLA JAKOŚCI ROBÓT

6.1. Ogólne zasady kontroli jakości robót

Ogólne zasady kontroli jakości robót podano w ST D-M.00.00.00 „Wymagania ogólne”, pkt 6.

6.2. Badania przed przystąpieniem do robót

Przed przystąpieniem do robót Wykonawca powinien:

– uzyskać wymagane dokumenty, dopuszczające wyroby budowlane do obrotu i powszechnego stosowania (np. stwierdzenie o oznakowaniu materiału znakiem CE lub znakiem budowlanym B, certyfikat zgodności, deklaracje właściwości użytkowych, aprobatę techniczną, ew. badania materiałów wykonane przez dostawców itp.),

– sprawdzić cechy zewnętrzne gotowych materiałów z tworzyw i prefabrykowanych.

Wszystkie dokumenty oraz wyniki badań Wykonawca przedstawia Inżynierowi do akceptacji.

6.3. Kontrola w czasie robót

W czasie robót należy kontrolować lokalizację wiat oraz zgodność wykonania robót związanych z ustawieniem wiat i montażem elementów wyposażenia wiat na zgodność z instrukcją producenta.

7. OBMIAR ROBÓT

7.1. Ogólne zasady obmiaru robót

Ogólne zasady obmiaru robót podano w ST D-M.00.00.00 "Wymagania ogólne", pkt 7.

7.2. Jednostka obmiarowa

Jednostką obmiarową jest 1 szt. (sztuka) wykonania wiaty przystankowej (autobusowej).

8. ODBIÓR ROBÓT

Ogólne zasady odbioru robót podano w ST D-M.00.00.00 „Wymagania ogólne” pkt 8.

Roboty uznaje się za wykonane zgodnie z Dokumentacją Projektową, ST i wymaganiami Inżyniera, jeżeli wszystkie pomiary i badania z zachowaniem tolerancji wg pkt 6 dały wyniki pozytywne.

9. PODSTAWY PŁATNOŚCI

9.1. Ogólne ustalenia dotyczące podstawy płatności

Ogólne ustalenia dotyczące podstawy płatności podano w ST D-M.00.00.00 "Wymagania ogólne", pkt 9.

9.2. Cena jednostki obmiarowej

Cena jednostki obmiarowej obejmuje:

- wykonanie projektów szczegółowych w dostosowaniu do konkretnego typu wiaty i wymagań producenta,
- roboty pomiarowe i przygotowawcze,
- oznakowanie robót,
- zakup i dostarczenie materiałów,

- przygotowanie podłoża,
- wykonanie fundamentów,
- wykonanie wiaty (wbudowanie),
- przeprowadzenie pomiarów i badań laboratoryjnych wymaganych w Specyfikacji,
- uporządkowanie terenu robót.

10. PRZEPISY ZWIĄZANE

Rozporządzenie Ministra Transportu i Gospodarki Morskiej z dnia 2 marca 1999 r. w sprawie warunków technicznych, jakim powinny odpowiadać drogi publiczne i ich usytuowanie (Dz. U. nr 43, poz. 430 z późniejszymi zmianami).

D.10.11.01 PRZENIESIENIE KAPLICZKI

1. WSTĘP

1.1. Przedmiot Specyfikacji Technicznej (ST)

Przedmiotem niniejszej Specyfikacji Technicznej są wymagania dotyczące wykonania i odbioru robót związanych z przeniesieniem kapliczki w ramach **Rozbudowy skrzyżowania drogi powiatowej nr 2839W - ulicy Gościńiec, z drogą gminną – ul. Rybną, w miejscowości Wola Gołkowska.**

1.2. Zakres stosowania ST

Szczegółowa Specyfikacja Techniczna jest stosowana jako dokument przetargowy i kontraktowy przy zleceniu i realizacji robót wymienionych w punkcie 1.1

1.3. Zakres robót objętych ST

Ustalenia zawarte w niniejszej specyfikacji dotyczą zasad prowadzenia robót związanych z przeniesieniem kapliczki.

1.4. Określenia podstawowe

Określenia podstawowe podane w niniejszej ST są zgodne z obowiązującymi odpowiednimi normami i z definicjami podanymi w ST D-M.00.00.00 „Wymagania ogólne”, pkt 1.4

1.5. Ogólne wymagania dotyczące robót

Ogólne wymagania dotyczące robót podano w ST D-M.00.00.00 „Wymagania ogólne” pkt 1.5.

2. MATERIAŁY

2.1. Ogólne wymagania dotyczące materiałów

Ogólne wymagania dotyczące materiałów podano w ST D-M.00.00.00 „Wymagania ogólne” pkt 2.

2.2. Materiały

Materiałami stosowanymi do przestawienia kaliczki są:

- Beton C16/20 wg PN-EN 206-1 na wykonanie fundamentu,
- Izolacja fundamentu (papa na lepiku, malowanie),
- Warstwa zaprawy cementowej M12

Materiałami do wykonania konstrukcji zabezpieczającej:

- 4 ceowniki stalowe 300x100
- kątowniki stalowe 200x200 przyspawanych lub przykręconych do ceowników,
- elementy drewnianych (klocki, deski, kliny) do unieruchomienia konstrukcji tymczasowej,
- materiały tekstylne do zabezpieczenia powierzchni kapliczki przed uszkodzeniem,
- pręty $\varnothing 16$ mm z gwintowanymi końcami i śrubami do ściągnięcia (skręcenie) ceowników (lokalizacja na rysunku),
- lina stalowa do owinięcia konstrukcji tymczasowej.

Materiałami do wykonania ewentualnych napraw są m.in:

- beton wyrównawczy klasy C8/10 • preparaty do impregnacji murów z cegieł
- powłoki malarskie na powierzchnie stalowe, drewniane i do ścian wewnętrznych

3. SPRZĘT

Ogólne wymagania dotyczące sprzętu podano w ST D-M.00.00.00 „Wymagania ogólne” pkt 3.

Sprzęt do przestawienia kapliczki powinien być dostosowany do wagi (ok. 7 Mg), pozycji transportu (pionowa) i odległości (20 m).

4. TRANSPORT

Ogólne wymagania dotyczące transportu podano w ST D-M.00.00.00 „Wymagania ogólne” pkt 4.

Sposób transportu kapliczki powinien być dostosowany do wagi (ok. 7 Mg), pozycji transportu (pionowa) i odległości (20 m).

5. WYKONANIE ROBÓT

Ogólne zasady wykonania robót podano w ST D-M.00.00.00 „Wymagania ogólne” pkt 5.

5.1. Prace przygotowawcze

Wykonawca przed przystąpieniem do robót dokona inwentaryzacji stanu kapliczki (w tym fotograficznej).

Wykonawca opracuje wszelkie dodatkowe projekty wynikające z przyjętych przez niego technologii z uwzględnieniem aktualnego stanu technicznego kapliczki.

Projekty powinny zostać zaakceptowane przez Inżyniera.

5.2. Wykonywanie prac

Zgodnie z zaleceniami Inwestora założono przestawienie kapliczki w całości (z odspojeniem od istniejącego fundamentu).

Odległość transportu ok. 20 m.

Waga kapliczki ok. 5,4 Mg (bez fundamentu)

Waga konstrukcji zabezpieczającej na czas transportu ok. 1,1 Mg

Zaproponowana technologia przeniesienia kapliczki przewiduje następujący zakres robót:

- Wykonanie nowego fundamentu o wymiarach 1,05 x 1,05 i głębokości 1,0 m z betonu C16/20. Konstrukcja i kształt fundamentu powinny pozwalać na demontaż konstrukcji tymczasowej służącej przeniesieniu kapliczki.
- Wykonanie izolacji fundamentu (papa na lepiku, malowanie).
- Na górze fundamentu ułożyć warstwę zaprawy cementowej M12, która ma umożliwić dokładne wypionowanie kapliczki i jej równomierny docisk na fundament. Grubość warstwy dostosować do stanu równości dolnej powierzchni kapliczki po odspojeniu od fundamentu.
- Likwidacja (demontaż) elementów zagospodarowania terenu wokół kapliczki:
 - chodnik z betonowej kostki brukowej wraz z podbudową i obrzeżem,
 - ogrodzenie wraz z podmurówką i furtka,
 - wazony betonowe,
 - ławka,
- Zdjęcie i zabezpieczenie elementów kapliczki (figurka matki Boskiej, inne elementy ruchome mogące ulec uszkodzeniu podczas transportu),
- Odkrycie fundamentu kapliczki.
- Wykonanie tymczasowej konstrukcji zabezpieczającej:
 - opasanie 4 ceownikami 300x100
 - umieszczenie pod kapliczką w wykonanych wyźłobieniach w istniejącym fundamencie kątowników 200x200 przyspawanych lub przykręconych do ceowników,
 - włożenie pomiędzy ściany kapliczki a ceowniki elementów drewnianych (klocki, deski, kliny) które mają unieruchomić konstrukcję. Należy odpowiednio zabezpieczyć powierzchnię kapliczki przed uszkodzeniem (podłożenie materiałów tekstylnych),
 - ściągnięcie (skręcenie) ceowników prętami $\varnothing 16$ mm (lokalizacja na rysunku),
 - owinięcie liną stalową konstrukcji tymczasowej.
- Odspojenie kapliczki od fundamentu.
- Podniesienie kapliczki przy pomocy dźwigu – haki zaczepione o otwory w ceownikach. Po uniesieniu kapliczki należy odspoić stary fundament i wyrównać powierzchnię spodu kapliczki, by pasowała do wykonanego nowego fundamentu.
- Przeniesienie kapliczki w nową lokalizację. Uwaga: transport kapliczki w pozycji pionowej.
- Osadzenie kapliczki na fundamencie i wypoziomowanie wraz z usunięciem konstrukcji tymczasowych.
- Wykonanie ewentualnych napraw uszkodzonych podczas robót elementów kapliczki.
- Zasypanie dołu i uporządkowanie terenu po kapliczce i terenu wokół nowej lokalizacji kapliczki.
- Utylizacja pozostałości po starym fundamencie kapliczki.
- Wstawienie zdjętych uprzednio elementów kapliczki: (figurka matki Boskiej, inne elementy ruchome)

Uwaga: W przypadku napotkania problemów z realizacją przedstawionego sposobu przeniesienia kapliczki na jakimkolwiek etapie, Wykonawca wstrzyma prace i zaproponuje metodę alternatywną eliminującą te problemy i uzyska akceptację Inżyniera.

6. KONTROLA JAKOŚCI ROBÓT

6.1. Ogólne zasady kontroli jakości robót

Ogólne zasady kontroli jakości robót podano w ST D-M.00.00.00 „Wymagania ogólne”, pkt 6.

6.2. Badania w trakcie robót

Na każdym etapie wykonywania robót należy kontrolować stan kapliczki.

6.3. Badania po wykonaniu robót

Należy sprawdzić poprawność nowej lokalizacji kapliczki oraz jej wypoziomowanie.

Należy ocenić stan techniczny kapliczki po przeniesieniu oraz jakość wykonanych prac naprawczych.

7. OBMIAR ROBÓT

7.1. Ogólne zasady obmiaru robót

Ogólne zasady obmiaru robót podano w ST D-M.00.00.00 „Wymagania ogólne” pkt 7.

7.2. Jednostka obmiarowa

Jednostką obmiarową jest 1 szt. przestawionej kapliczki.

8. ODBIÓR ROBÓT

Ogólne zasady odbioru robót podano w ST D-M.00.00.00 „Wymagania ogólne” pkt 8.

Roboty uznaje się za wykonane zgodnie z Dokumentacją Projektową, ST i wymaganiami Inżyniera, jeżeli wszystkie pomiary i badania z zachowaniem tolerancji wg pkt 6 dały wyniki pozytywne.

9. PODSTAWY PŁATNOŚCI

9.1. Ogólne ustalenia dotyczące podstawy płatności

Ogólne ustalenia dotyczące podstawy płatności podano w ST D-M.00.00.00 "Wymagania ogólne", pkt 9.

9.2. Cena jednostki obmiarowej

Cena jednostki obmiarowej obejmuje:

- wykonanie inwentaryzacji i opracowań projektowych
- wytyczenie i prace pomiarowe,
- wykonanie wykopu,
- zakup i dostarczenie materiałów,
- wykonanie fundamentu,
- zabezpieczenie (zaizolowanie) fundamentu,
- zdjęcie i zabezpieczenie elementów kapliczki (figurka matki Boskiej, inne elementy ruchome mogące ulec uszkodzeniu podczas transportu),
- wykonanie konstrukcji zabezpieczającej,
- przestawienie (przeniesienie) kapliczki,
- osadzenie kapliczki w nowej lokalizacji,
- demontaż konstrukcji zabezpieczającej,
- wykonanie ewentualnych napraw,
- wstawienie zdjętych uprzednio elementów kapliczki,
- usunięcie i utylizacja starego fundamentu,
- zasypanie dołu po fundamencie,
- uporządkowanie terenu robót,
- wykonanie badań, pomiarów i sprawdzeń wg ST,
- ewentualna organizacja ceremonii przeniesienia kapliczki.

10. PRZEPISY ZWIĄZANE

10.1. Normy

PN- EN 338: 2011 Drewno konstrukcyjne - klasy wytrzymałości

PN-EN 10025-2:2007 Wyroby walcowane na gorąco ze stali konstrukcyjnych -- Część 2: Warunki techniczne dostawy stali konstrukcyjnych niestopowych.